

 **BLAUPUNKT**

Mode d'emploi



*Enjoy it.*

Bracelet connecté

## BLP1570CW.COMP

### Consignes de sécurité

Lisez les consignes de sécurité avant d'utiliser votre appareil et conservez-les pour toute référence future.

- Cet appareil ne doit pas être utilisé par des personnes (y compris des enfants) dont les capacités physiques, sensorielles ou mentales sont diminuées. Les personnes qui n'ont pas lu le présent manuel, à moins qu'elles n'aient reçu des explications par une personne responsable de leur sécurité et de leur supervision, ne doivent pas utiliser cet appareil.
- Les enfants doivent être surveillés afin qu'ils ne puissent pas jouer avec cet appareil.
- L'appareil doit toujours être facilement accessible.
- L'appareil ne doit être exposé ni au ruissellement ni à la projection d'eau.
- Aucun objet rempli de liquide, un vase par exemple, ne doit être placé au-dessus de l'appareil.
- Laissez un minimum d'espace libre de 10 cm autour de l'appareil pour garantir une bonne ventilation d'air.
- Aucune source de flamme nue, telle que des bougies allumées, ne doit être placée sur l'appareil.
- L'appareil est destiné à être utilisé uniquement dans un climat tempéré.
- Une écoute prolongée à volume maximal d'un appareil audio portable peut endommager l'ouïe de l'utilisateur et causer des troubles auditifs (surdité temporaire ou permanente, bourdonnements d'oreilles, acouphène, hyperacousie).
- Il est donc fortement recommandé de ne jamais écouter un appareil audio portable à volume élevé, mais à volume moyen sans toutefois dépasser une heure par jour.
- **ATTENTION** : Il y a un risque d'explosion si la batterie n'est pas remplacée correctement ou n'est pas remplacée par une batterie du même type ou de type équivalent.
- La batterie ne doit pas être exposée à une source de chaleur excessive telle que les rayons directs du soleil, une flamme, etc.

- Différents types de batteries ou des batteries neuves et usagées ne doivent pas être utilisées en même temps.
- La batterie doit être installée en respectant les polarités.
- Si la batterie est épuisée, elle doit être retirée de l'appareil.
- Toute batterie usée doit être mise au rebut de façon appropriée. Utilisez toujours les poubelles de collecte spécifiques (consultez votre revendeur) pour protéger l'environnement.
- La batterie de cet appareil ne doit pas être remplacée par l'utilisateur, mais uniquement par le fabricant, le service après-vente ou une personne qualifiée.

## **À ÉTEINDRE DANS DES ZONES RÉGLEMENTÉES**

Éteignez l'appareil lorsque son utilisation n'est pas autorisée ou risque de provoquer des interférences ou des dangers, par exemple dans les avions, à proximité d'équipements médicaux, de réservoirs de carburants, de produits chimiques et de zones où sont utilisés des explosifs.

## **LA SÉCURITÉ ROUTIÈRE AVANT TOUT**

Consultez les lois et réglementations en vigueur concernant l'utilisation de cet appareil dans les régions où vous allez utiliser un véhicule.

- Ne touchez pas à l'appareil pendant la conduite.
- Concentrez toute votre attention sur la conduite.
- Les signaux radio peuvent affecter certains systèmes électroniques de votre véhicule tels que le système audio stéréo et les équipements de sécurité.

## **INTERFÉRENCES**

Tous les appareils sans fil peuvent subir des interférences susceptibles d'avoir une incidence sur leurs performances.

Tous nos appareils sont conformes aux normes et réglementations internationales et nationales, le cas échéant, visant à limiter l'exposition des utilisateurs aux champs électromagnétiques. Ces normes et réglementations ont été adoptées après la réalisation de nombreuses recherches scientifiques approfondies. Ces recherches n'ont établi aucun lien entre l'utilisation d'un appareil portable et des effets nocifs pour la santé

humaine si l'appareil est utilisé conformément aux normes et réglementations applicables.

## **PERSONNEL HABILITÉ**

Seul un personnel qualifié est habilité à réparer ce produit.

## **ACCESSOIRES**

N'utilisez que des batteries, chargeurs et autres accessoires compatibles avec cet appareil. Ne raccordez jamais de produits incompatibles.

## **ENFANTS**

Conservez votre appareil dans un endroit sûr, hors de la portée des jeunes enfants. Cet appareil comprend des petites pièces qui peuvent présenter un risque d'étouffement pour les jeunes enfants.

<b>Caractéristiques techniques</b>
------------------------------------

Tension acceptée : CD 5 V  $\overline{=}$  1 A  
Consommation max : 5 W  
Batterie li-po de 170 mAh  
Fréquence radio : 2,4 GHz  
Version Bluetooth compatible : 4.0  
Distance de connexion Bluetooth : 10 m  
Autonomie : 7 jours selon l'utilisation  
Temps de charge : 2 heures  
Version Android compatible : 5.1 et plus récent  
Version iOS compatible : 8.0 et plus récent

<b>Présentation du produit</b>
--------------------------------

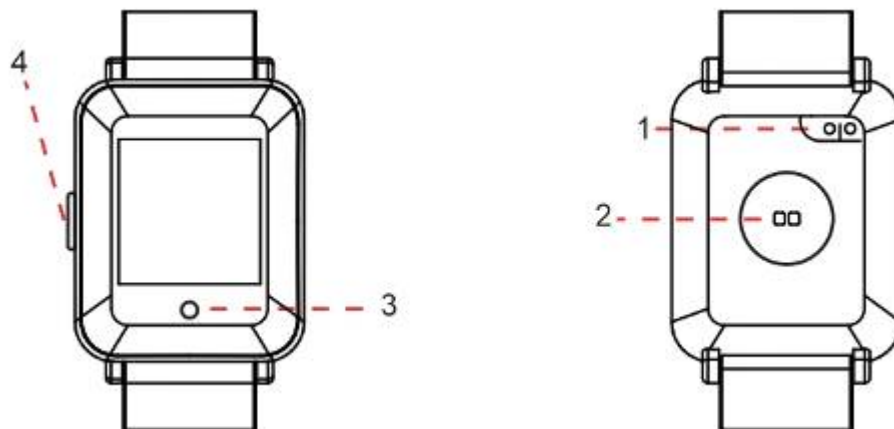

1. Contacts pour le chargeur
2. Capteur RC
3. Touche tactile
4. Bouton latéral

### Charger le produit

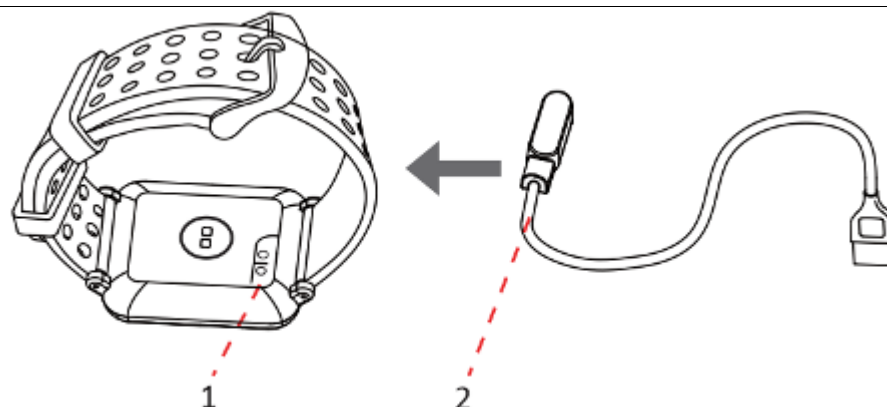

1. Contacts pour le chargeur
2. Câble de charge magnétique

### Présentation des fonctions

**Podomètre :** Compte les pas, la durée d'une marche, la distance, les calories brûlées et enregistre le chemin parcouru.

**Moniteur de sommeil :** Suit la qualité du sommeil chaque nuit dans l'application.

**Mode exercice :** Surveille la durée d'exercice, le rythme cardiaque, les calories brûlées et la distance.

**Détection de la forme physique :** Calcule les informations concernant votre forme physique :

Détection du taux d'oxygène dans le sang, détection du rythme cardiaque, pression sanguine.

Ces données font office de référence, et ne peuvent se substituer à un diagnostic effectué par un médecin ou à un traitement.

**Notifications :** Horloge, appels, SMS, consommation d'eau, sédentarité.

Déclencheur de caméra à distance : Pour prendre une photo à distance

Contrôle de la musique : Pour contrôler la musique jouée par votre smartphone, depuis la montre intelligente.

Bulletin météo : Pour consulter les prévisions météo pour aujourd'hui et demain.

Remarque !

Vous devez porter votre smartphone sur vous pour utiliser la fonction « Course en plein air » de l'appli.

### Télécharger l'application

Téléchargez l'application « Blaupunkt Sport » directement depuis la boutique des applications.

### Association

Cliquez sur « Ajouter un appareil » puis cliquez sur BLP1570CW.COMP dans la liste.

### Instructions d'utilisation

Pour allumer la montre, maintenez le bouton latéral appuyé pendant 4 secondes. La montre confirmera la commande en émettant une courte vibration.

Après avoir allumé votre montre, et qu'elle est connectée via Bluetooth à votre téléphone, voici comment l'utiliser :

**Affichage de l'heure :**  
**Date, heure, jour de la semaine, nombre de pas et calories brûlées.**







1. Maintenez le bouton appuyé pour afficher les informations sur la montre.



Cela affichera la version du logiciel, l'adresse MAC BT, le niveau de la batterie et l'icône de connexion BT.

L'icône BT apparaît pour indiquer que l'appareil est associé avec le téléphone.



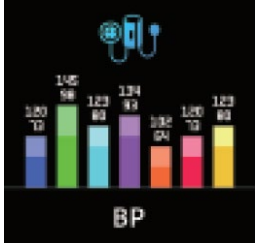

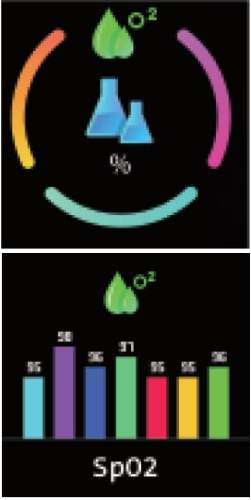
**2. Maintenez le bouton latéral appuyé pour afficher les options de mise hors-tension. Éteindre – Maintenez le bouton appuyé pour éteindre l'appareil.**



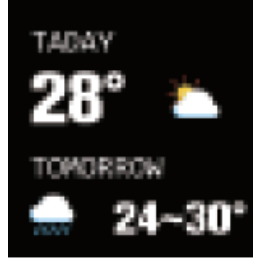
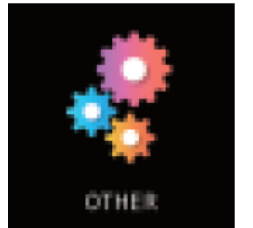
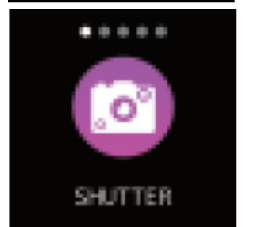

**Réinitialiser – Maintenez le bouton latéral appuyé pour supprimer toutes les données contenues dans l'appareil.**

		
<p><b>Podomètre :</b></p> 	<p><b>Affiche le nombre de pas, la distance parcourue et les calories brûlées.</b></p>	
<p><b>Interface de rythme cardiaque :</b> Affiche les données de détection du rythme cardiaque</p>  	<p><b>1. L'interface de rythme cardiaque vous permet de mesure votre rythme cardiaque. La montre commence la mesure après environ 15 secondes. Après environ 45 secondes, l'appareil affiche le résultat final de la mesure, accompagné d'une courte vibration.</b></p> <p><b>Le résultat sera enregistré, et la prochaine fois que vous ouvrirez l'interface RC, l'appareil affichera un graphique affichant les résultats précédents.</b></p>	
<p><b>Interface de détection de la pression sanguine :</b> Affiche les données de la pression sanguine.</p>  	<p><b>1. Entrez dans l'interface de la pression sanguine pour commencer test. Après environ 40 secondes, le résultat de calcul de la pression sanguine sera affiché, accompagné d'une courte vibration.</b></p> <p><b>2. Le résultat sera enregistré, et la prochaine fois que vous ouvrirez l'interface PS, l'appareil affichera un graphique affichant les résultats précédents.</b></p>	

<p><b>Interface d'oxymétrie (SPO2) :</b> Affiche les données d'analyse du taux d'oxygène dans le sang.</p> 	<ol style="list-style-type: none"> <li>1. Entrez dans l'interface de l'oxymétrie pour commencer test. Après environ 10 secondes, le résultat de calcul de l'oxymétrie sera affiché, accompagné d'une courte vibration.</li> <li>2. Le résultat sera enregistré, et la prochaine fois que vous ouvrirez l'interface d'oxymétrie, l'appareil affichera un graphique affichant les résultats précédents.</li> </ol>
<p><b>Interface d'exercice :</b> Affiche les données de l'exercice en cours.</p> 	<ol style="list-style-type: none"> <li>1. Maintenez le bouton appuyé pour afficher la sélection d'exercice.</li> <li>2. Appuyez brièvement sur le bouton pour sélectionner le mode de sport désiré. Les modes disponibles sont : marche, course, vélo, saut à la corde, badminton, basketball, football et natation.</li> <li>3. Maintenez appuyé pour lancer le mode. Si l'écran s'éteint, touchez le bouton tactile pour afficher l'écran d'exercice de nouveau.</li> <li>4. Touchez longuement le bouton tactile pour mettre en pause l'entraînement. Touchez le bouton tactile pour reprendre l'exercice. Appuyez sur le bouton latéral pour quitter. Les données sont sauvegardées dans la mémoire de l'appareil. Tous les détails de l'entraînement peuvent être consultés dans l'appli.</li> </ol>
<p><b>Interface de messagerie :</b> Affiche les notifications reçues.</p>	<ol style="list-style-type: none"> <li>1. Touchez longuement le bouton tactile pour afficher la liste des notifications reçues.</li> <li>2. Touchez le bouton tactile pour changer de page.</li> </ol>

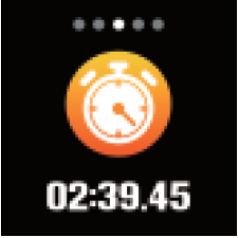

 		<p>Notez bien que la montre doit être connectée au téléphone via Bluetooth pour qu'elle puisse recevoir les appels téléphoniques, les SMS et autres notifications.</p> <p>L'application Blaupunkt Sport vous donne le choix de sélectionner quelle application tierce partie peut afficher les notifications sur la montre.</p>
<p><b>Bulletin météo :</b> Affiche les prévisions météo d'aujourd'hui et du lendemain.</p> 		<p>Notez bien que la montre doit être connectée au téléphone via Bluetooth pour qu'elle puisse afficher le bulletin météo.</p>
<p><b>Autres :</b> Fonctions et paramètres supplémentaires</p>    		<ol style="list-style-type: none"> <li>Maintenez appuyé pour afficher l'interface des autres fonctions</li> <li><b>Appuyez sur le bouton tactile pour sélectionner la fonction désirée. Les options disponibles sont déclencheur à distance, lecteur de musique, chronomètre, réinitialisation, -luminosité.</b></li> <li>Touchez longuement le bouton tactile pour entrer ou confirmer.</li> </ol> <p><b><u>Interface de déclencheur d'appareil photo :</u></b> Vous permet d'utiliser la montre comme déclencheur d'appareil photo à distance.</p> <ol style="list-style-type: none"> <li>Lancez l'appli Blaupunkt Sport puis ouvrez l'appareil photo sur votre téléphone mobile</li> <li>Touchez longuement le bouton tactile sur la montre pour prendre une photo.</li> </ol> <p>Notez bien que la montre doit être connectée au téléphone via Bluetooth.</p> <p><b><u>Interface de contrôle de lecteur de musique</u></b> Vous permet de contrôler l'application musicale de votre téléphone, depuis la montre.</p> <ol style="list-style-type: none"> <li>Appuyez longuement sur la touche tactile</li> </ol>

	<p>pour activer le mode de contrôle du lecteur de musique.</p>
	<p>2. Touchez le bouton tactile pour sélectionner la chanson précédente et suivante, lancer la lecture/mettre en pause. Appuyez longuement sur le bouton tactile pour confirmer.</p>
	<p>3. Le contrôle du lecteur de musique ne fonctionne que si l'application de lecteur de musique du téléphone est déjà lancée.</p>
	<p>Notez bien que la montre doit être connectée au téléphone via Bluetooth.</p>
	<p><b>4. Appuyez sur le bouton latéral pour quitter.</b></p>
	<p><u>Chronomètre</u></p>
	<p>1. Sélectionnez la fonction de chronomètre puis touchez longuement pour le lancer.</p>
	<p>2. Touchez le bouton tactile pour mettre en pause/lancer.</p>
	<p><b>3. Appuyez sur le bouton latéral pour remettre à zéro/quitter.</b></p>
	<p><u>Luminosité</u></p>
	<p>1. Sélectionnez la fonction Luminosité puis touchez longuement pour afficher le sélecteur de luminosité.</p>
	<p>2. Appuyez sur le bouton tactile pour sélectionner le niveau de luminosité désiré.</p>
	<p><b>3. Appuyez sur le bouton latéral pour confirmer et quitter.</b></p>
	<p><u>Réinitialisation</u></p>
	<p>Sélectionnez la fonction Réinitialiser puis touchez longuement pour réinitialiser les données de la montre.</p>

### Déclaration de conformité UE

Par la présente, Dag Technologie® déclare que cet appareil est conforme aux exigences essentielles et aux autres dispositions pertinentes de la directive 2014/53/UE. La déclaration de conformité peut être consultée à l'adresse suivante :

[http://www.mms-support.net/OTA/ECD\\_DAG\\_BLP1570CW-COMP.pdf](http://www.mms-support.net/OTA/ECD_DAG_BLP1570CW-COMP.pdf)

Conformément à la directive européenne 2012/19/UE sur la mise au rebut des déchets d'équipements électriques et électroniques (DEEE), les appareils électriques usés ne doivent pas être jetés avec les déchets non triés. Ces appareils usés doivent être collectés séparément des déchets ménagers pour optimiser la récupération et le recyclage de leurs composants dans le but de réduire les effets négatifs sur la santé humaine et sur l'environnement. Le symbole de « poubelle barrée d'une croix » indique que ces produits doivent être collectés et mis au rebut séparément des ordures ménagères.



Importé par Dag Technologie®  
79/81 Ancienne Route Nationale 7  
69570 Dardilly  
FRANCE



*Enjoy it.*

Dag Technologie®  
79/81 Ancienne Route Nationale 7  
69570 Dardilly – France

Tous droits réservés. Tous les noms de marque sont des marques déposées de leurs propriétaires respectifs. Les spécifications sont susceptibles de modification sans préavis.



## User manual



*Enjoy it.*

Connected bracelet

## BLP1570CW.COMP

Safety Precautions
--------------------

Read these safety instructions before using your device and store them for possible future reference.

- If the cord is damaged, have it repaired by the manufacturer, its service or a similarly qualified person in order to avoid any hazard.
- The cord should always be readily accessible.
- The device is not intended for use by persons (including children) with reduced physical, sensory or mental capacity. Persons who have not read the manual, unless they have received explanations by a person responsible for their safety and supervision should not use this unit.
- Children should be monitored to ensure that they do not play with the device.
- The device should always be readily accessible.
- The device should not be exposed to dripping or splashing water.
- No objects filled with liquids such as vases shall be placed on the device.
- Always leave a minimum distance of 10 cm around the unit to ensure sufficient ventilation.
- Open flame sources, such as candles, should not be placed on top of the device.
- The device is intended for use only in a temperate climate.
- At full volume, prolonged listening to the portable audio device may damage the user's hearing and cause hearing troubles (temporary or permanent deafness, hearing drone, tinnitus, hyperacusis).  
So we recommend not to listen to the portable audio device at high audio volume and no more than one hour per day at medium audio volume.
- **CAUTION:** Danger of explosion if battery is incorrectly replaced or not replaced by the same type or equivalent.
- The battery should not be exposed to excessive heat such as sunshine, fire or similar.
- Different types of batteries, new and used batteries should not be mixed.
- The battery must be installed according to the polarity.
- If the battery is worn, it must be removed from the product.

- The battery must be disposed of safely. Always use the collection bins provided (check with your dealer) to protect the environment.
- The battery can't be replaced by the user, but only by the maker of this product, the after sales department or a qualified person.

## **SWITCH OFF IN RESTRICTED AREAS**

Switch the mobile device off where the use of mobile devices is not allowed or where there is a risk of causing interference or danger, for example on board an aircraft, near medical equipment, fuel, chemicals or blasting sites.

## **ROAD SAFETY COMES FIRST**

Check the current laws and regulations regarding the use of mobile devices in the areas where you drive.

- Do not handle the mobile device when driving.
- Concentrate fully on the driving
- Use a hands-free kit whenever possible
- Leave the road and park up before making or receiving a call, if the driving conditions allow.
- Radio signals could affect some of the car's electronic systems such as the audio stereo and alarm systems.
- If the car is equipped with an airbag, do not hinder its deployment with fixed or wireless equipment. This could result in serious injury due to inadequate performance.

## **INTERFERENCE**

All wireless devices are susceptible to interference which may affect their performance.

## **AUTHORIZED PERSONNEL**

Only qualified people are authorized to install or repair this product

## **ACCESSORIES**

Only use batteries, chargers and other accessories which are compatible with this equipment. Do not connect incompatible products.

## KEEP THE EQUIPMENT DRY

This equipment is not water proof. Keep it dry.

## CHILDREN

Keep your mobile device in a safe place, out of the reach of young children.  
The mobile device contains small parts that may present a choking hazard

### Specifications

Rated voltage : DC 5V  $\equiv$  1A

Max consumption : 5W

Li-Po battery 170mAh

Radio frequency : 2,4GHz

Bluetooth compatible version : 4.0

Distance Bluetooth stays connected : 10m

Use time : 7 days depending of use

Charging time : 2 hours

Android compatible version : 5.1 and above

iOS compatibles version : 8.0 and above

### Presentation of the product

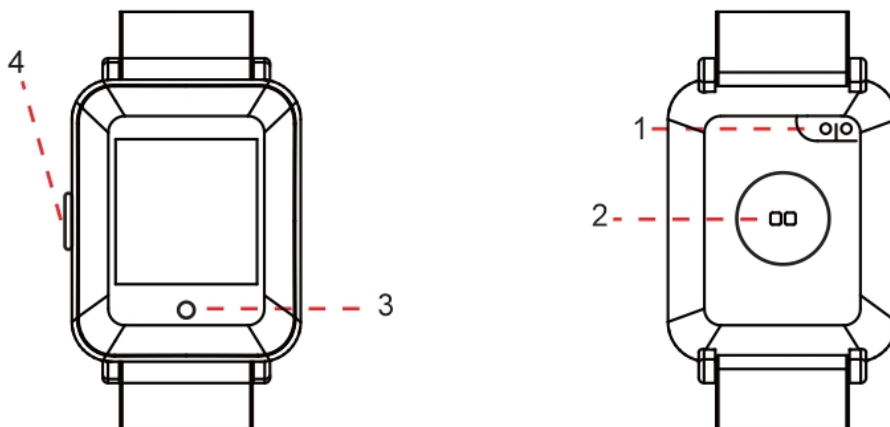

1. Charge points
2. HR Sensor
3. Touch key
4. Side key

### Charging the product



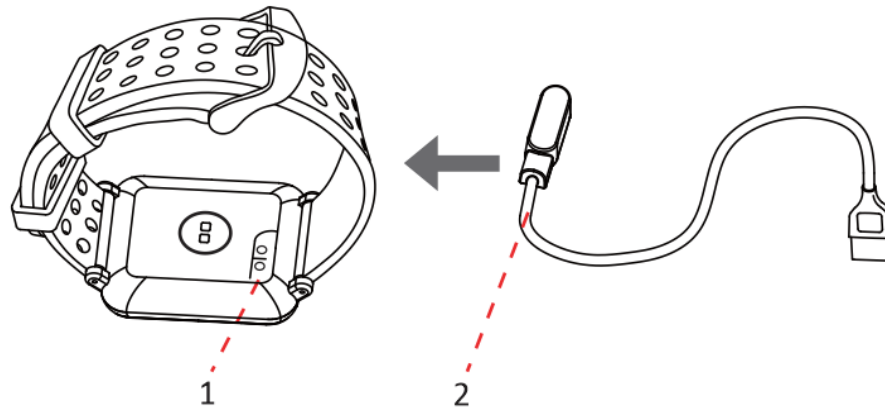

1. Charging points
2. Magnetic charge cable

### Functions introduction

Pedometer : Count steps, walking time, distance, calories consumption, moving trail.

Sleep monitor : Monitor the sleep quality every day in the application.

Training mode : Monitor the time, heart rate, calorie, distance.

Health detection : Calculate current health information : Blood oxygen detection, heart rate detection, blood pressure. These data are only for reference, they can't be used as the basis for diagnosis or treatment.

Reminder : Clock, calls, SMS, drinking, sedentary.

Remote camera : Support remote camera

Music control : Control music player in smartphone by smart watch.

Weather forecast : Forecast the weather for current day and the next day.

Notice!

You need carry your smartphone with you if you want to use the « outdoor running » function of the app.

### Download application

Download the application "Blaupunkt Sport" directly on application market.

### Pairing





Click "add device" and search BLP1570CW.COMP in the list.

### Operating instructions

To power on device please press side key for 4 seconds. Device will confirm action by short vibration.

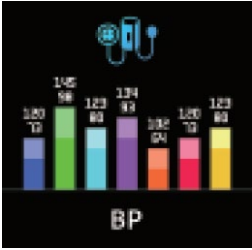
When watch is powered on and connected by Bluetooth with your phone, operation is as below:

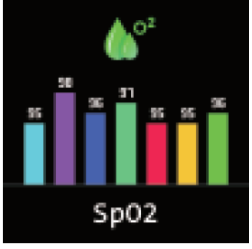
<p><b>Time mode interface:</b> Date, time, day of week, amount of steps and burnt calories.</p> 	<p>1. Long press touch key to show product's information.</p> <p>It will show software version, BT MAC address, battery level and BT connection icon. When BT icon appear it means device is paired with phone.</p> <p>2. Long press side key to enter into the shutdown interface.  <b>Power OFF</b> – long press touch key to power off device  <b>Reset</b> – long press side key to delete all data saved in device</p>
<p><b>Pedometer interface :</b></p> 	<p><b>Shows current steps amount, distance and burnt calories.</b></p>
<p><b>Heart rate interface:</b> Show the heart rate detection data</p> 	<p>1. enter to heart rate interface to measure heart rate. After around 15 seconds device will start measurement. After about 45 seconds of continuous testing device will show final result followed by short vibration.</p> <p>Your result will be saved and next time if you long press touch key on HR interface device will show graph chart with previous results.</p>
<p><b>Blood pressure detection interface:</b> Show blood pressure detection data.</p>	<p>1. enter to blood pressure interface to start test. After about 40 seconds blood pressure</p>

 	<p>result will be displayed followed by short vibration.</p> <p>2. Your result will be saved and next time if you long press touch key on BP interface device will show graph chart with previous results.</p>
<p><b>Blood oxygen (SPO2) interface:</b> Show blood oxygen detection data.</p>  	<p>1. enter to blood oxygen interface to start test. After about 10 seconds result will be shown followed by short vibration.</p> <p>2. Your result will be saved and next time if you long press touch key on Oxygen level interface device will show graph chart with previous results.</p>
<p><b>Training interface:</b> Show training data</p> 	<p>1. Long press touch key to enter to training selection.</p> <p>2. Short press touch key to select desired sport mode. Available modes: walking, running, cycling, skipping, badminton, basketball, football.</p> <p>3. Then long press touch key to start mode. If screen become dark just short press touch key and watch will enter to training screen.</p> <p>4. Long press touch key-if you want pause your training.</p>

	<p><b>Short press touch key to resume.</b>  <b>Short press side key to exit.</b>  <b>Data will be stored in device memory.</b>  <b>All your training details you can check in app.</b></p>
<p><b>Message interface:</b>  Show received notifications.</p> 	<p>1.Long press touch key to enter to received notifications list</p> <p>2.short press touch key to switch pages  Please note that watch need to be connected with phone bluetooth to receive phone call, SMS and other notifications.</p> <p>Blaupunkt Sport app let you select which third party APP notifications you want receive on watch..</p>
<p><b>Weather forecast interface:</b>  Display weather forecast for today and the next day.</p> 	<p>Please note that watch need to be connected with phone bluetooth to display weather forecast.</p>
<p><b>Other interface:</b>  Additional functions and settings</p>	<p>1. Long press to enter into other functions interface</p> <p><b>2. Then short press touch key to select desired function. Available are shutter, player, stop watch, reset,-brightness.</b></p> <p>3. Then Long press touch key to enter or</p>

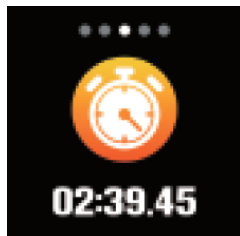
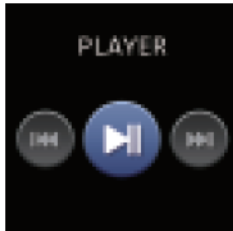
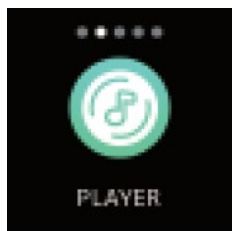
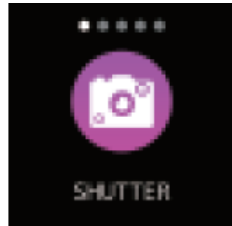
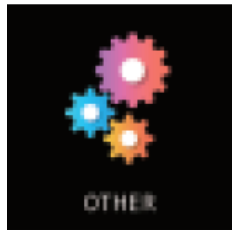

confirm.

### **Shutter interface**

Allow you use watch as camera remote control

1. Turn on Blaupunkt Sport app then camera in your mobile phone
2. Long press touch key in watch to take photo.

Please note that watch need to be connected with phone bluetooth.

### **Player Control interface**

Allow you to control phone music APP in your watch..

1. Long press touch key to enter into Player control mode
2. Short press touch key to select previous, next song, pause/play. Long press touch key to confirm.

3. The player control is applicable only when the music player in the mobile phone is already started.

Please note that watch need to be connected by bluetooth with phone.

4. **Short press side key to exit**

### **Stop watch**

1. Select Stop watch function then long press touch key to start.
2. Short press touch key to pause / start

3. **Short press side key to reset / exit.**

### **Brightness**

1. Select Brightness function then long press touch key to enter to brightness selection
2. Short press touch key to select desired brightness level.

3. **Short press side key to confirm and exit.**

### **Reset**

Select Reset function then long press touch key to reset watch data

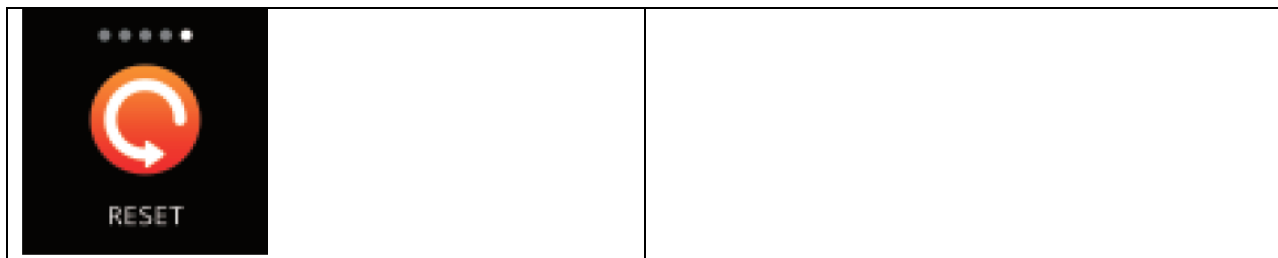

### Declaration of conformity UE

Dag Technologie®, hereby declares that this equipment, conforms to the essential requirements and other relevant provisions of Directive 2014/53/UE. The declaration of Conformity can be viewed at the following address:

[http://www.mms-support.net/OTA/ECD\\_DAG\\_BLP1570CW-COMP.pdf](http://www.mms-support.net/OTA/ECD_DAG_BLP1570CW-COMP.pdf)

The European directive 2012/19/EU on Waste Electrical and Electronic Equipment (WEEE), requires that old household electrical appliances must not be disposed of in the normal unsorted municipal waste stream. Old appliances must be collected separately in order to optimize the recovery and recycling of the materials they contain, and reduce the impact on human health and the environment. The crossed out “wheeled bin” symbol on the product reminds you of your obligation, that when you dispose of the appliance, it must be separately collected.



Imported by Dag Technologie®  
79/81 Ancienne route Nationale 7  
69570 Dardilly  
FRANCE



*Enjoy it.*

Dag Technologie®  
79/81 Ancienne Route Nationale 7  
69570 Dardilly – France

All rights reserved. All brand names are registered trademarks of their respective owners. Specifications are subject to change without prior notice.



## Manual del usuario



*Enjoy it.*

Brazalete conectado



## BLP1570CW.COMP

### Precauciones de seguridad

Lea estas instrucciones de seguridad antes de usar su dispositivo y guárdelas para una posible consulta futura.

- Este dispositivo no está diseñado para ser utilizado por personas (incluidos niños) con capacidad física, sensorial o mental reducida. Las personas que no hayan leído este manual no deben utilizar este dispositivo, a menos que hayan recibido las explicaciones oportunas por parte de una persona responsable de su seguridad y estén supervisados.
- Debe vigilarse que los niños no jueguen con el dispositivo.
- El dispositivo debe ser siempre fácilmente accesible.
- No debe mojarse ni exponerse a las salpicaduras de agua.
- No deben colocarse sobre el dispositivo objetos que contengan líquidos, como por ejemplo jarrones.
- Deje siempre alrededor una separación mínima de 10 cm para garantizar una ventilación suficiente.
- No deben colocarse encima del dispositivo fuentes de llamas abiertas, como por ejemplo velas.
- Este dispositivo está diseñado para utilizarse únicamente en un ambiente templado.
- Una escucha prolongada del aparato de audio portátil a pleno volumen puede dañar el oído del usuario y causar problemas auditivos (sordera temporal o permanente, zumbidos en los oídos, acúfenos, hiperacusia).
- Por lo que recomendamos no escuchar el dispositivo de audio portátil a un volumen demasiado alto y no más de una hora al día a un volumen medio.
- **PRECAUCIÓN:** Existe peligro de explosión si la batería no se reemplaza correctamente o por otra del mismo tipo o equivalente.
- La batería no debe exponerse a un calor excesivo, como por ejemplo al sol, el fuego o similar.
- No deben mezclarse tipos de baterías diferentes o nuevas y usadas.
- La batería debe colocarse con la polaridad correcta.
- Si la batería está deteriorada, debe retirarse del producto.

- La batería debe eliminarse de manera segura. Utilice siempre los depósitos de recogida existentes (consulte con su comerciante) para proteger el medio ambiente.
- La batería no puede ser reemplazada por el usuario, sino únicamente por el fabricante del producto, el departamento post-venta o por una persona cualificada.

## **DESCONEXIÓN EN LAS ZONAS RESTRINGIDAS**

Desconecte el dispositivo donde no esté permitido su uso o donde exista riesgo de causar una interferencia o daño, por ejemplo a bordo de una aeronave, cerca de equipo médico, o en lugares con productos químicos o explosivos.

## **LA SERGURIDAD VIAL ES LO PRIMERO**

Compruebe las leyes y normas en vigor relativas al uso de este aparato en el lugar en el que esté conduciendo.

- No maneje el aparato mientras esté conduciendo.
- Concéntrese totalmente en la conducción
- Las señales de radio pueden afectar a alguno de los sistemas electrónicos del vehículo, como el audio estéreo o los sistemas de alarma.

## **INTERFERENCIAS**

Un dispositivo inalámbrico puede recibir interferencias que afecten a su rendimiento.

Todos nuestros dispositivos se ajustan a las normas y estándares internacionales, y a las nacionales si es necesario, con vistas a limitar la exposición del usuario a los campos electromagnéticos. Estos estándares y regulaciones han sido adoptados tras una exhaustiva investigación científica. Esta investigación no ha establecido ninguna relación entre el uso de auriculares móviles y efectos adversos en la salud si el dispositivo se utiliza conforme a las prácticas estándar.

## **PERSONAL AUTORIZADO**

Únicamente el personal cualificado está autorizado para instalar o reparar este producto

## ACCESORIOS

Utilice únicamente baterías, cargadores u otros accesorios que sean compatibles con este equipo. No conecte productos incompatibles.

## MANTENGA SECO EL EQUIPO

Este equipo no es a prueba de agua. Manténgalo seco.

## NIÑOS

Mantenga su dispositivo en un lugar seguro, fuera del alcance de los niños. El dispositivo contiene piezas pequeñas que pueden suponer un riesgo de asfixia.

### Especificaciones

Tensión nominal: CC 5V  $\equiv$  1A

Consumo máximo: 5W

Batería Li-Po 170mAh

Frecuencia de radio: 2,4GHz

Versión compatible Bluetooth: 4,0

Distancia de mantenimiento de conexión Bluetooth: 10m

Tiempo de uso: 7 días según el uso

Tiempo de carga: 2 horas

Versión compatible con Android: 5.1 y superior

Versión compatible con iOS: 8.0 y superior

### Presentación del producto

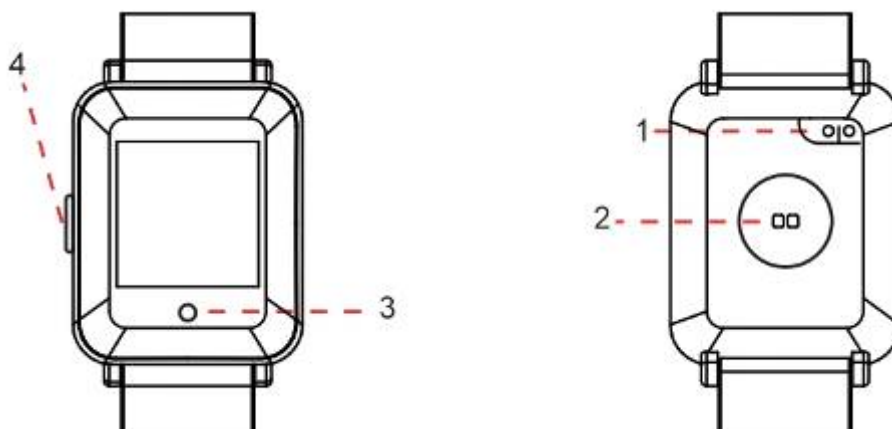

1. Puntos de carga

2. Sensor RC
3. Tecla táctil
4. Tecla lateral

### Cargar el producto

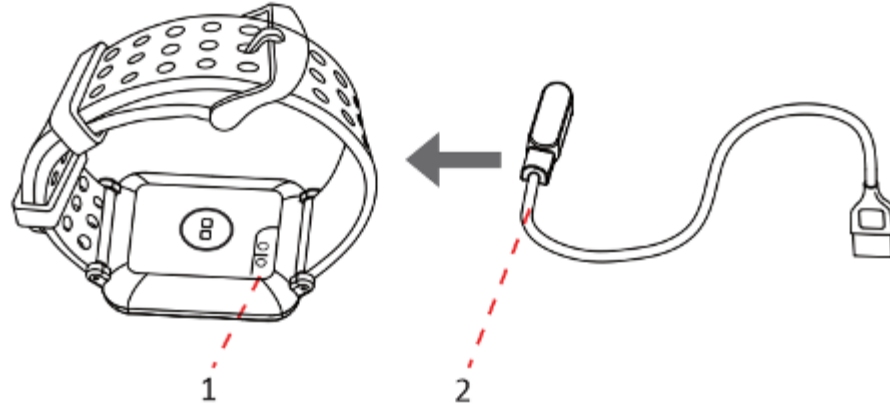

1. Puntos de carga
2. Cable de carga magnético

### Introducción a las funciones

Podómetro: Cuenta de pasos, tiempo de caminata, distancia, consumo de calorías, ruta en movimiento.

Monitor de sueño: Monitoree la calidad del sueño cada día en la aplicación.

Modo entrenamiento: Monitoriza el tiempo, ritmo cardíaco, calorías, distancia.

Detección de salud: Calcula la información de salud actual: Detección de oxígeno en sangre, detección de ritmo cardíaco, presión sanguínea. Estos datos son solamente una referencia, no pueden usarse como base de diagnóstico o tratamiento.

Recordatorio: Reloj, llamadas, SMS, bebida, sedentariedad.

Cámara remota: Soporte de cámara remota

Control de música: Controle el reproductor de música del teléfono con el reloj.

Previsión meteorológica: Previsión meteorológica para el día actual y el día siguiente.

Notificación

Debe llevar su teléfono con usted si desea usar la función «correr en exterior» de la app.

### Descargar aplicaciones

Descargue la aplicación “Blaupunkt Sport” directamente del mercado de aplicaciones.



### Emparejamiento

Pulse “añadir dispositivo” y busque BLP1570CW.COMP en la lista.

## Instrucciones de funcionamiento

Para encender el dispositivo pulse la tecla lateral 4 segundos. El dispositivo confirmará la acción con una breve vibración.

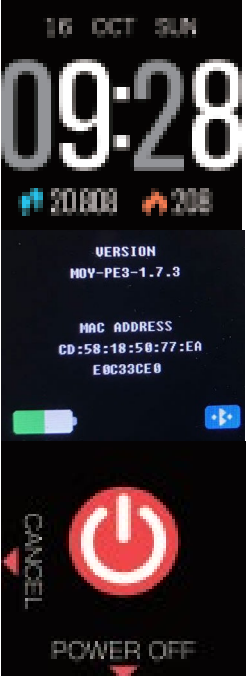
Cuando el reloj esté encendido y conectado por Bluetooth con el teléfono, el funcionamiento es el siguiente:

<p><b>Interfaz de modo hora:</b>  <b>Fecha, hora, día de la semana, cantidad de pasos y calorías quemadas.</b></p> 	<p>1. Presione la tecla táctil para mostrar la información del producto.</p> <p>Mostrará la versión del software, dirección MAC BT, nivel de batería y el icono de conexión BT.          Cuando aparezca el icono BT indica que el dispositivo está emparejado con el teléfono.</p> <p>2. Presione la tecla lateral para acceder a la interfaz de apagado.  <b>Apagado - presione la tecla táctil para apagar el dispositivo</b>  <b>Reinicio - presione la tecla lateral para borrar todos los datos guardados en el dispositivo</b></p>
<p><b>Interfaz de podómetro:</b></p> 	<p>Muestra la cantidad de pasos actual, distancia y calorías quemadas.</p>
<p><b>Interfaz de ritmo cardíaco:</b>          Muestra los datos de detección del ritmo cardíaco</p> 	<p>1. Acceda a la interfaz de ritmo cardíaco para medir el ritmo cardíaco. Pasados aproximadamente 15 segundos el dispositivo iniciará la medición. Pasados aproximadamente 45 segundos, el dispositivo mostrará el resultado final seguido por una breve vibración.</p> <p>Los resultados se guardarán, y la próxima vez que pulse la tecla táctil en la interfaz de RC se mostrará un gráfico con los</p>

	<p>resultados anteriores.</p>
<p><b>Interfaz de detección de presión sanguínea:</b> Muestra datos de detección de presión sanguínea.</p>  	<ol style="list-style-type: none"> <li>1. Acceda a la interfaz de presión sanguínea para iniciar la prueba. Pasados aproximadamente 40 segundos los resultados se mostrarán seguidos por una breve vibración.</li> <li>2. Los resultados se guardarán, y la próxima vez que pulse la tecla táctil en la interfaz de PS se mostrará un gráfico con los resultados anteriores.</li> </ol>
<p><b>Interfaz de oxígeno en sangre (SPO2):</b> Muestra datos de detección de oxígeno en sangre.</p>  	<ol style="list-style-type: none"> <li>1. Acceda a la interfaz de oxígeno en sangre para iniciar la prueba. Pasados aproximadamente 10 segundos los resultados se mostrarán seguidos por una breve vibración.</li> <li>2. Los resultados se guardarán, y la próxima vez que pulse la tecla táctil en la interfaz de nivel de oxígeno se mostrará un gráfico con los resultados anteriores.</li> </ol>
<p><b>Interfaz de entrenamiento:</b> Muestra datos de entrenamiento</p>	<ol style="list-style-type: none"> <li>1. Presione la tecla táctil para acceder a la sección de entrenamiento.</li> </ol>

	<p>2. Pulse la tecla táctil para seleccionar el modo de deporte deseado. Modos disponibles: caminar, correr, ciclismo, patinaje, bádminton, baloncesto, fútbol.</p> <p>3. Presione la tecla táctil para comenzar el modo. Si la pantalla se apaga pulse la tecla táctil y el reloj pasará a la pantalla de entrenamiento.</p> <p>4. Presione la tecla táctil si quiere pausar su entrenamiento. Pulse la tecla táctil para continuar. Pulse la tecla lateral para salir. Los datos se guardarán en la memoria del dispositivo. Puede comprobar los detalles de su entrenamiento en la app.</p>
<p><b>Interfaz de mensaje:</b> Muestra las notificaciones recibidas.</p> 	<p>1. Presione la tecla táctil para acceder a la lista de notificaciones recibidas</p> <p>2. Pulse la tecla táctil para cambiar páginas. Tenga en cuenta que el reloj debe estar conectado con el Bluetooth del teléfono para recibir llamadas, SMS y otras notificaciones.</p> <p>La app Blaupunkt Sport le permite seleccionar las notificaciones de apps de terceros que desee recibir en el reloj.</p>
<p><b>Interfaz de previsión meteorológica:</b> Muestra la previsión meteorológica del día actual y el día siguiente.</p>	<p>Tenga en cuenta que el reloj debe estar conectado con el Bluetooth del teléfono para mostrar la previsión meteorológica.</p>

	
<p><b>Interfaz de otros:</b> Funciones y configuraciones adicionales</p>      	<ol style="list-style-type: none"> <li>1. Presione para acceder a la interfaz de otras funciones</li> <li><b>2. Pulse la tecla táctil para seleccionar la función deseada. Dispone de obturador, reproducir, cronómetro, restablecer, brillo.</b></li> <li>3. Presione la tecla táctil para acceder o confirmar.</li> </ol> <p><b><u>Interfaz de obturador</u></b> Permite usar el reloj como mando a distancia de la cámara.</p> <ol style="list-style-type: none"> <li>1. Active la app Blaupunkt Sport y a continuación la cámara de su teléfono móvil</li> <li>2. Presione la tecla táctil en el reloj para capturar una fotografía.</li> </ol> <p>Tenga en cuenta que el reloj debe estar conectado con el Bluetooth del teléfono.</p> <p><b><u>Interfaz de control de reproductor</u></b> Permite controlar la app de música del teléfono con el reloj.</p> <ol style="list-style-type: none"> <li>1. Presione la tecla táctil para acceder al modo de control de reproductor</li> <li>2. Pulse la tecla táctil para seleccionar la canción anterior, siguiente, reproducir/pausa. Presione la tecla táctil para confirmar</li> <li>3. El control de reproducción solamente es aplicable cuando el reproductor de música del teléfono ya esté activado.</li> </ol> <p>Tenga en cuenta que el reloj debe estar conectado con el Bluetooth del teléfono.</p> <ol style="list-style-type: none"> <li><b>4. Pulse la tecla lateral para salir</b></li> </ol> <p><b><u>Cronómetro</u></b></p> <ol style="list-style-type: none"> <li>1. Seleccione la función cronómetro y presione la tecla táctil para comenzar.</li> <li>2. Pulse la tecla táctil para pausar / iniciar</li> <li><b>3. Pulse la tecla lateral para restablecer / salir.</b></li> </ol> <p><b><u>Brillo</u></b></p>

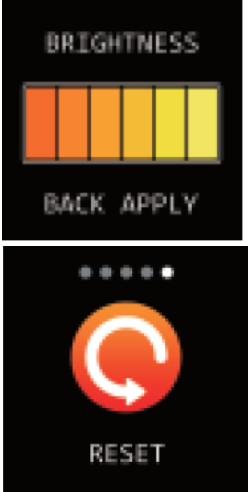

	<ol style="list-style-type: none"> <li>1. Seleccione la función brillo y presione la tecla táctil para acceder a la selección de brillo.</li> <li>2. Pulse la tecla táctil para seleccionar el nivel de brillo deseado.</li> <li><b>3. Pulse la tecla lateral para confirmar y salir.</b></li> </ol> <p><u>Reinicio</u>          Seleccione la función reinicio y presione la tecla táctil para restablecer los datos del reloj.</p>
---	--

**Declaración de conformidad UE**

Dag Technologie® declara por la presente que este equipo cumple con los requisitos esenciales y otras disposiciones relevantes de la Directiva 2014/53/UE. La declaración de conformidad está disponible en la siguiente dirección:

[http://www.mms-support.net/OTA/ECD\\_DAG\\_BLP1570CW-COMP.pdf](http://www.mms-support.net/OTA/ECD_DAG_BLP1570CW-COMP.pdf)

La Directiva Europea 2012/19/UE sobre residuos de aparatos eléctricos y electrónicos (AEE) dispone que los aparatos eléctricos usados procedentes de uso doméstico deben eliminarse separadamente de los residuos municipales normales. Los aparatos usados deben recogerse de forma separada para optimizar la recuperación y el reciclaje de los materiales que contienen y reducir de este modo el impacto en la salud humana y en el medio ambiente. El símbolo del contenedor de basura tachado sobre el producto le recuerda su obligación de que cuando elimine el aparato, debe recogerse por separado.



Importado por Dag Technologie®  
 79/81 Ancienne Route Nationale 7  
 69570 Dardilly  
 FRANCIA



*Enjoy it.*

Dag Technologie®  
79/81 Ancienne Route Nationale 7  
69570 Dardilly – France

Todos los derechos reservados. Todos los nombres comerciales son marcas registradas por sus respectivos propietarios. Las especificaciones pueden cambiar sin previo aviso.

 **BLAUPUNKT**

Manual de instruções



*Enjoy it.*

Pulseira conectada

<p><b>Precauções de segurança</b></p>
---------------------------------------

Leia estas precauções de segurança antes de utilizar o dispositivo e mantenha-as guardadas para possível referência futura.

- O dispositivo não deve ser utilizado por pessoas (incluindo crianças) com capacidades físicas, mentais ou sensoriais reduzidas. Pessoas que não tenham lido o manual, a não ser que tenham recebido explicações por parte de alguém responsável pela sua segurança e supervisão não devem utilizar esta unidade.
- As crianças devem ser vigiadas para assegurar que não brincam com o dispositivo.
- O dispositivo deve ser mantido num local acessível.
- O dispositivo não deve ser exposto a pingos ou salpicos de água.
- Nenhum objeto com água, tal como um vaso, deve ser colocado em cima do dispositivo.
- Deve-se deixar um perímetro de 10 cm ao redor do dispositivo para assegurar ventilação suficiente.
- Fontes de chamas descobertas, tais como velas, não devem ser colocadas em cima do dispositivo.
- O dispositivo é apenas destinado para utilização num clima temperado.
- A exposição prolongada ao volume máximo do dispositivo áudio portátil poderá danificar a audição do utilizador e provocar problemas de audição (surdez temporária ou permanente, zumbido nos ouvidos, tinido, hiperacusia).
- Por isso, recomendamos que não ouça o dispositivo áudio portátil a um volume alto e durante um período máximo de uma hora por dia a um volume moderado.
- **ATENÇÃO:** Existe perigo de explosão se a pilha for substituída incorretamente ou se for substituída por um tipo diferente ou que não seja equivalente.
- A pilha não deve ser exposta a calor excessivo, tal como luz solar, fogo ou semelhantes.
- Diferentes tipos de pilhas, pilhas novas e usadas não devem ser misturadas.
- A pilha deve ser instalada de acordo com a polaridade.

- Se a pilha estiver usada deve ser removida do produto.
- A pilha deve ser eliminada em segurança. De modo a proteger o ambiente, utilize sempre os recipientes fornecidos (verifique com o seu fornecedor).
- A bateria não pode ser substituída pelo utilizador. Apenas o fabricante do produto, o departamento pós-venda ou uma pessoa qualificada o podem fazer.

## **DESLIGAR EM ÁREAS RESTRITAS**

Desligue o dispositivo em áreas onde a utilização do dispositivo não é permitida ou onde existe o risco de causar interferências ou perigo, por exemplo a bordo de um avião, perto de equipamento médico, combustível, ou locais de explosão.

## **A SEGURANÇA NA ESTRADA ESTÁ PRIMEIRO**

Verifique as leis e regulamentos em vigor relacionadas com a utilização deste dispositivo nas áreas onde conduz.

- Não manuseie o dispositivo enquanto conduz.
- Concentre-se totalmente na sua condução.
- Os sinais de rádio poderão afetar alguns dos sistemas eletrónicos do carro, tais como o sistema estéreo e o sistema de alarme.

## **INTERFERÊNCIA**

Todos os dispositivos sem fios são suscetíveis a interferências que poderão afetar o seu desempenho.

Todos os nossos dispositivos estão conforme as normas e padrões internacionais, e, se necessário, nacionais também, no que diz respeito ao limite de exposição do utilizador a campos eletromagnéticos. Estas normas e regulamentos foram adotados após extensiva pesquisa científica ter sido efetuada. Esta pesquisa não estabeleceu qualquer ligação entre a utilização de auscultadores móveis e quaisquer efeitos adversos à saúde se o dispositivo for utilizado com práticas normais.

## **PESSOAL AUTORIZADO**

Apenas pessoal qualificado está autorizado a instalar ou reparar este produto.

## ACESSÓRIOS

Apenas utilize baterias, carregadores e outros acessórios que sejam compatíveis com este equipamento. Não ligue produtos incompatíveis.

## MANTENHA O EQUIPAMENTO SECO

Este equipamento não é à prova de água. Mantenha-o seco.

## CRIANÇAS

Mantenha o dispositivo num local seguro, fora do alcance das crianças. O dispositivo contém peças pequenas que podem apresentar riscos de asfixia.

### Especificações

Tensão nominal : CC 5 V  $\equiv$  1 A

Consumo máx. : 5 W

Bateria de Li-Po de 170 mAh

Frequência de rádio : 2,4 GHz

Versão compatível com Bluetooth : 4.0

Distância à qual o Bluetooth permanece conectado : 10 m

Tempo de utilização : 7 dias dependendo do uso

Tempo de carregamento : 2 horas

Versão compatível com Android : 5.1 e superior

Versão compatível com iOS : 8.0 e superior

### Apresentação do produto

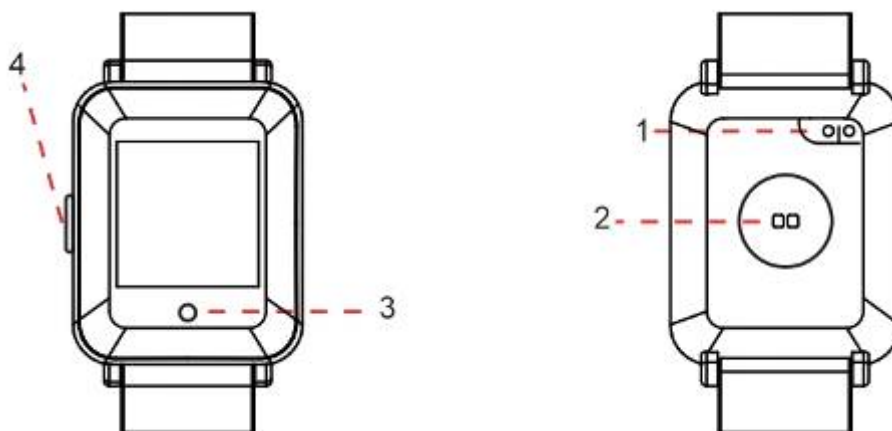

1. Pontos de carga

2. Sensor FC
3. Tecla de toque
4. Tecla lateral

### Carregar o produto

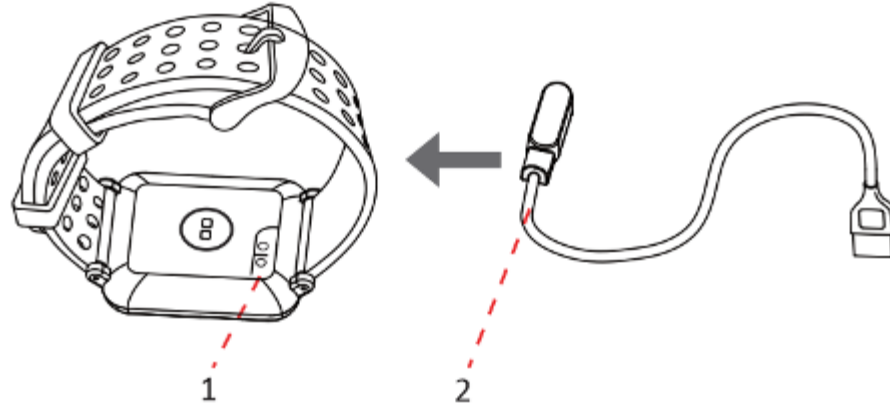

1. Pontos de carregamento
2. Cabo para carregar magnético

### Introdução das funções

Pedómetro : Conta passos, tempo de caminhada, distância, consumo de calorias, percurso móvel.

Monitor do sono : Monitoriza todos os dias a qualidade do sono na aplicação.

Modo de treino : Monitoriza o tempo, frequência cardíaca, calorias, distância.

Deteção de saúde : Calcula a informação de saúde atual : Deteção de oxigénio no sangue, deteção de frequência cardíaca, tensão arterial. Estes dados são apenas para referência, não podem ser utilizados como base para diagnósticos ou tratamentos.

Lembrete: Relógio, chamadas, SMS, consumo de álcool, sedentário.

Câmara remota : Suporta câmara remota

Controle de música : Leitor de música controlado no smartphone pelo smartwatch.

Previsão meteorológica : Prevê o tempo para o próprio dia e o dia seguinte.

Aviso!

Necessita de levar o seu smartphone consigo se desejar utilizar a função na app de « corrida ao ar livre ».

### Aplicação para descarregar

Descarregue a aplicação “Desporto Blaupunkt” diretamente no mercado de aplicações.

### Emparelhar

Clique em “adicionar dispositivo” e procure na lista por BLP1570CW.COMP.

### Instruções de utilização

Para ligar o dispositivo por favor prima a tecla lateral por 4 segundos. O dispositivo irá confirmar a ação vibrando brevemente.

Quando o relógio se encontra ligado e conectado via Bluetooth ao seu telefone, funciona da seguinte forma:

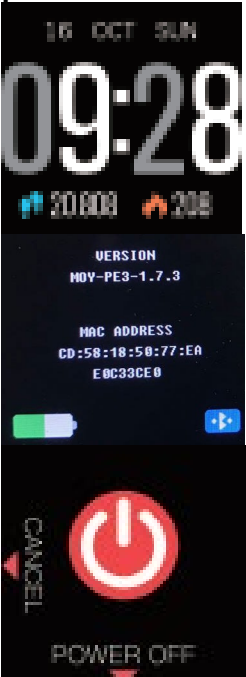
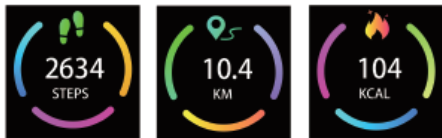
<p><b>Interface de modo de tempo:</b> <b>Data, hora, dia da semana, quantidade de passos e calorias queimadas.</b></p> 	<p>1. Prima prolongadamente a tecla de toque para mostrar a informação do produto.</p> <p>Irá mostrar a versão de software, o endereço BT MAC, o nível da bateria e o ícone de conexão BT.</p> <p>Quando o ícone BT aparece significa que o dispositivo está emparelhado com o telefone.</p> <p><b>2. Prima prolongadamente a tecla lateral para entrar na interface de encerramento. Desligar - prima prolongadamente a tecla de toque para desligar o dispositivo Reiniciar - prima prolongadamente a tecla lateral para apagar todos os dados guardados no dispositivo</b></p>
<p><b>Interface do pedómetro:</b></p> 	<p><b>Mostra a quantidade de passos atual, distância e calorias queimadas.</b></p>
<p><b>Interface de frequência cardíaca:</b> Mostra a deteção de dados de frequência cardíaca</p>	<p><b>1. Entre na interface da frequência cardíaca para medir a frequência cardíaca. Depois de 15 segundos o dispositivo irá começar a medir. Depois de 45 segundos da realização contínua de testes o dispositivo irá mostrar o resultado final seguido de uma breve vibração.</b></p> <p><b>O seu resultado será guardado e da próxima vez que se pressionar a tecla de</b></p>





toque prolongadamente na interface FC o dispositivo irá mostrar um gráfico com os resultados anteriores.

**Interface de detecção de tensão arterial:**  
Mostra os dados da detecção da tensão arterial.

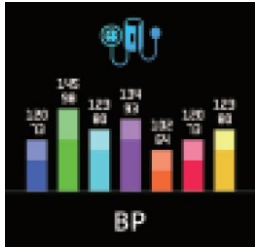

1. entre na interface da tensão arterial para iniciar o teste. Depois de 40 segundos irão aparecer os resultados da tensão arterial seguidos de uma breve vibração.

2. O seu resultado irá ser guardado e da próxima vez que premir a tecla de toque na interface TA o dispositivo irá mostrar um gráfico com os resultados anteriores.

**Interface de oxigénio no sangue (SPO2):**  
Mostra os dados de detecção de oxigénio no sangue.

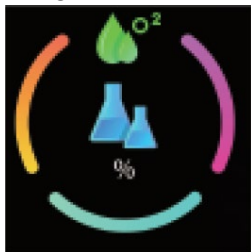

1. Entre na interface de oxigénio no sangue para iniciar o teste. Depois de 10 segundos irão aparecer os resultados seguidos de uma breve vibração.

2. O seu resultado irá ser guardado e da próxima vez que premir prolongadamente a tecla de toque na interface do nível de Oxigénio o dispositivo irá mostrar um gráfico com os resultados anteriores.

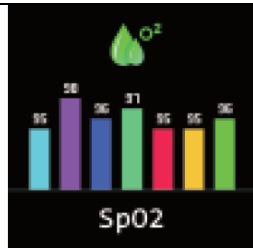

**Interface de treino:**  
Mostra os dados de treino.



1. Prima prolongadamente a tecla de toque para entrar na seleção de treino.

2. Prima brevemente a tecla de toque para seleccionar o modo de desporto desejado. Modos disponíveis: caminhada, corrida, ciclismo, salto, badminton, basquetebol, futebol.

3. Depois prima prolongadamente a tecla de toque para começar modo. Se o ecrã ficar escuro apenas prima brevemente a tecla de toque e o relógio irá entrar no ecrã de treino.

4. Prima prolongadamente a tecla de toque se desejar fazer uma pausa no seu treino. Prima brevemente a tecla de toque para recomeçar.

Prima brevemente a tecla lateral para sair. Os dados irão ser guardados na memória do dispositivo. Todos os seus detalhes de treino podem ser consultados na app.

**Interface de mensagem:**  
Mostra notificações recebidas.



1. Prima prolongadamente a tecla de toque para entrar na lista de notificações recebidas

2. Prima brevemente a tecla de toque para virar as páginas  
Por favor note que o relógio necessita de ser conectado ao bluetooth do telefone para receber chamadas, SMS ou outras notificações.

A app Desporto da Blaupunkt permite-lhe seleccionar quais as notificações de terceira APP que deseja receber no relógio.

<p><b>Interface da previsão meteorológica:</b> Mostra a previsão do tempo para hoje e para o dia seguinte.</p> 	<p>Por favor note que o relógio necessita de ser conectado ao bluetooth do telefone para mostrar a previsão meteorológica.</p>
<p><b>Outras interfaces:</b> Funções e configurações adicionais</p>    	<ol style="list-style-type: none"> <li>1. Prima prolongadamente para entrar na interface de outras funções</li> <li>2. Depois prima brevemente a tecla de toque para selecionar a função desejada. Estão disponíveis a captura, leitor, cronómetro, reiniciar, -brilho.</li> <li>3. Depois prima Prolongadamente a tecla de toque para entrar ou confirmar.</li> </ol> <p><b><u>Interface de captura</u></b> Permite usar o relógio como um comando de uma câmara</p> <ol style="list-style-type: none"> <li>1. Ligue a app Desporto Blaupunkt e depois a câmara no seu telemóvel</li> <li>2. Prima prolongadamente a tecla de toque para tirar uma foto.</li> </ol> <p>Por favor note que o relógio tem que ser conectado com o bluetooth do telefone.</p> <p><b><u>Interface de Controle de Leitor</u></b> Permite-lhe controlar a APP de música do telefone no seu relógio.</p> <ol style="list-style-type: none"> <li>1. Prima prolongadamente a tecla de toque para entrar no Modo de controle do leitor</li> <li>2. Prima brevemente a tecla de toque para selecionar músicas anteriores, seguintes, pausar/reproduzir. Prima prolongadamente a tecla de toque para confirmar.</li> <li>3. O controle do leitor é apenas aplicável quando o leitor de música no telemóvel já tenha começado.</li> </ol> <p>Por favor note que o relógio necessita de ser conectado ao telefone via Bluetooth.</p> <ol style="list-style-type: none"> <li>4. Prima brevemente a tecla lateral para sair</li> </ol> <p><b><u>Cronómetro</u></b></p> <ol style="list-style-type: none"> <li>1. Selecione a função de cronómetro e depois prima prolongadamente a tecla de toque para</li> </ol>

	<p>começar.</p> <p>2. Prima brevemente a tecla de toque para pausar / começar</p> <p><b>3. Prima brevemente a tecla lateral para reiniciar / sair.</b></p> <p><u>Brilho</u></p> <p>1. Selecione a função de brilho e depois prima prolongadamente a tecla de toque para entrar na seleção de brilho</p> <p>2. Prima brevemente a tecla de toque para selecionar o desejado nível de brilho.</p> <p><b>3. Prima brevemente a tecla lateral para confirmar e sair.</b></p> <p><u>Reiniciar</u></p> <p>Selecione a função Reiniciar e depois prima prolongadamente a tecla de toque para reiniciar os dados do relógio</p>
---	---

### Declaração de conformidade UE

A Dag Technologie®, declara que este equipamento está em conformidade com os requerimentos essenciais e com outras provisões relevantes da Diretiva 2014/53/UE. A Declaração de conformidade pode ser acedida na seguinte morada:

[http://www.mms-support.net/OTA/ECD\\_DAG\\_BLP1570CW-COMP.pdf](http://www.mms-support.net/OTA/ECD_DAG_BLP1570CW-COMP.pdf)

A diretiva europeia 2012/19/UE relativa aos resíduos de equipamentos elétricos e eletrónicos (Diretiva REEE), requer que equipamentos elétricos domésticos não devem ser eliminados no fluxo municipal normal de resíduos não selecionados. Equipamentos velhos devem ser recolhidos separadamente de modo a otimizar a recuperação e reciclagem dos materiais neles contidos, e assim, reduzir o impacto na saúde humana e no ambiente. O símbolo constituído por um contentor de lixo com rodas barrado com uma cruz está presente para o lembrar da sua obrigação de que quando descartar o aparelho, este deve ser recolhido separadamente.



Importado por Dag Technologie®  
79/81 Ancienne Route Nationale 7  
69570 Dardilly  
FRANÇA



*Enjoy it.*

Dag Technologie®  
79/81 Ancienne Route Nationale 7  
69570 Dardilly – France

A Todos os direitos reservados. Todos os nomes de marcas são marcas registadas dos respetivos proprietários. As especificações estão sujeitas a alterações sem qualquer aviso prévio.

 **BLAUPUNKT**

## Gebbruikershandleiding



*Enjoy it.*

Verbonden armband

<p><b>Veiligheidsvoorschriften</b></p>
--

Lees deze veiligheidsvoorschriften a.u.b. voordat u het apparaat in gebruik neemt en bewaar ze als eventueel naslagwerk.

- Het apparaat is niet bestemd voor gebruik door personen (waaronder kinderen) met gereduceerde fysieke, zintuiglijke of mentale capaciteiten. Personen die de handleiding niet hebben gelezen dienen dit product niet te gebruiken, tenzij een persoon verantwoordelijk voor hun veiligheid en toezicht duidelijk uitleg heeft gegeven.
- Houd kinderen onder toezicht, zodat zij dit apparaat niet als speelgoed gebruiken.
- Het apparaat dient altijd gereed en toegankelijk te worden gehouden.
- Stel het apparaat nooit bloot aan waterdruppels of -spetters.
- Plaats geen met vloeistof gevulde voorwerpen, zoals een vaas, op het apparaat.
- Behoud te allen tijde een vrije ruimte van minimaal 10 cm rondom het apparaat voor voldoende ventilatie.
- Plaats geen voorwerpen met een open vlam, zoals een kaars, op het apparaat.
- Dit apparaat is uitsluitend bestemd voor gebruik in een gematigd klimaat.
- Langdurig luisteren naar een draagbare audiobron op hoog volume kan tot gehoorbeschadiging en andere gehoorproblemen leiden (tijdelijke of permanente doofheid, suizende oren, tinnitus, hyperacusis).
- Wij raden u daarom aan niet op een hoog audiovolume naar het draagbare apparaat te luisteren en niet langer dan één uur per dag op een gemiddeld audiovolume.
- LET OP: Risico op ontploffing als de batterij incorrect wordt vervangen of niet wordt vervangen door hetzelfde of een gelijkwaardig type.
- Stel de batterij niet bloot aan teveel hitte zoals zonlicht, vuur, e.d.
- Combineer geen verschillende batterijtypes, nieuwe en gebruikte batterijen.
- De batterij moet worden geïnstalleerd volgens de juiste polariteit.



- Als de batterij is versleten, moet deze uit het product worden verwijderd.
- De batterij moet op veilige wijze worden afgedankt. Gebruik altijd de beschikbaar gestelde afvalbakken (vraag uw winkelier) om het milieu te beschermen.
- De batterij kan niet door de gebruiker zelf worden vervangen, maar alleen door de fabrikant van dit product, de klantendienst of een andere gekwalificeerde persoon.

## **UITSCHAKELEN IN VERBODEN ZONES**

Schakel het apparaat uit in gebieden waar het gebruik van het apparaat niet is toegestaan of waar er een risico bestaat op het veroorzaken van interferentie of gevaarlijke situaties, bijvoorbeeld in een vliegtuig of in de buurt van medische apparatuur, brandstoffen, chemicaliën of explosieven.

## **VERKEERSVEILIGHEID VOOROP**

Raadpleeg de huidige wet- en regelgevingen m.b.t. het gebruik van dit apparaat in de gebieden waar u rijdt.

- Hanteer het apparaat niet tijdens het rijden.
- Houd uw aandacht volledig bij het verkeer tijdens het rijden.
- Radiosignalen kunnen de elektronische systemen van uw auto aantasten, zoals de stereo- en alarmsystemen.

## **INTERFERENTIE**

Alle draadloze apparaten zijn gevoelig voor interferentie waardoor hun prestaties kunnen worden aangetast.

Al onze apparatuur voldoet aan internationale normen en richtlijnen en indien nodig aan nationale richtlijnen, met een focus op het beperken van blootstelling aan elektromagnetische velden. Deze standaarden en richtlijnen zijn vastgesteld op basis van uitvoerig wetenschappelijk onderzoek. Uit dit onderzoek is gebleken dat er geen verband bestaat tussen het gebruik van de mobiele hoofdtelefoon en enigerlei negatieve effecten op de gezondheid, vooropgesteld dat het apparaat wordt gebruikt volgens de instructies.

## **GEAUTORISEERD PERSONEEL**

Uitsluitend gekwalificeerde personen zijn geautoriseerd dit product te installeren of repareren.

## **TOEBEHOREN**

Gebruik uitsluitend batterijen, laders en andere accessoires die compatibel zijn met deze apparatuur. Sluit geen incompatibele producten aan.

## **HOUD DE APPARATUUR DROOG**

Deze apparatuur is niet waterbestendig. Houd het apparaat droog.

## **KINDEREN**

Houd uw apparaat op een veilige plek, buiten bereik van jonge kinderen. Dit apparaat bevat kleine onderdelen die een risico op verstikking kunnen vormen.

<b>Specificaties</b>
----------------------

Voltage: DC 5V  $\equiv$  1A

Max. verbruik: 5W

Li-Po batterij 170mAh

Radiofrequentie: 2,4GHz

Bluetooth compatibele versie: 4.0

Reikwijdte Bluetooth: 10m

Gebruikstijd: 7 dagen afhankelijk van gebruik

Oplaadtijd: 2 uur

Android compatibele versie: 5.1 en hoger

iOS compatibele versie: 8.0 en hoger

<b>Productpresentatie</b>
---------------------------

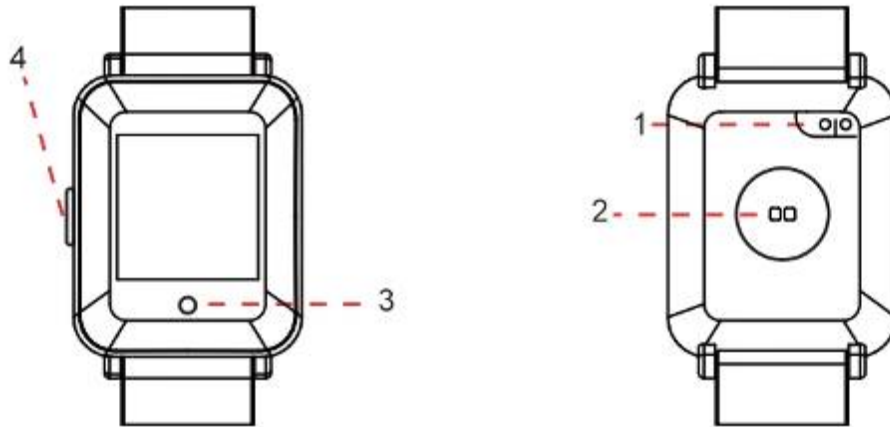

1. Oplaadpunten
2. HS Sensor
3. Aanraaktoets
4. Toets aan de zijkant

### Het product opladen

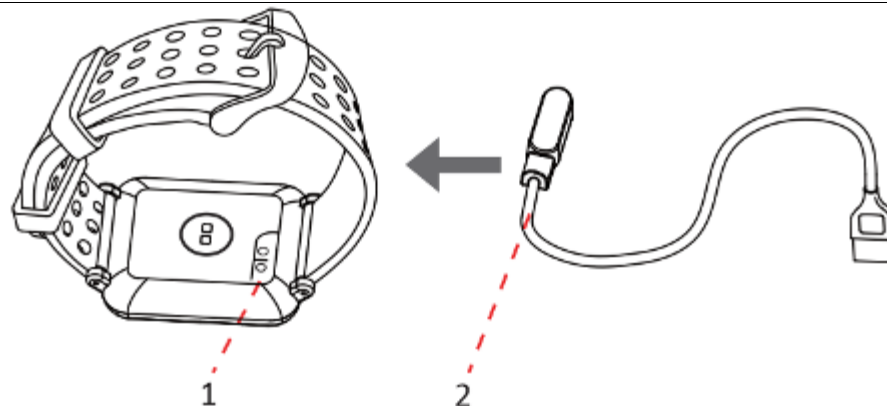

1. Oplaadpunten
2. Magnetische oplaadkabel

### Introductie van de functies

**Stappenteller:** Registreert aantal stappen, wandeltijd, afstand, verbruikte calorieën, afgelegde route.

**Slaapmonitor:** Houd dagelijks de kwaliteit van de slaap in de gaten met de toepassing.

**Trainingsmodus:** Houd de tijd, hartslag, calorieverbruik en afstand in de gaten.

**Gezondheidsdetectie:** Berekent de huidige gezondheidsinformatie: Bloedzuurstof detectie, hartslag detectie, bloeddruk. Deze gegevens zijn alleen ter referentie, ze kunnen niet worden gebruikt als basis voor diagnose of behandeling.

**Herinnering:** Klok, bellen, SMS, drinken, zitten.

**Externe camera:** Ondersteuning externe camera

**Muziekbesturing:** Bedien de muziekspeler op uw smartphone via de smart watch.

Weersverwachting: Voorspelt het weer voor vandaag en morgen.

Let op!

U moet uw smartphone meenemen als u de «buiten hardlopen» functie van de app wilt gebruiken.

### Download de toepassing

Download de toepassing “Blaupunkt Sport” rechtstreeks van de app markt.

### Koppelen

Klik op “Toestel toevoegen” en zoek naar BLP1570CW.COMP in de lijst.

### Bedieningsinstructies

Om het apparaat in te schakelen, drukt u gedurende 4 seconden op de toets aan de zijkant. Apparaat zal actie bevestigen door korte trilling.

Als het horloge is ingeschakeld en via Bluetooth is verbonden met uw telefoon, is de werking als hieronder beschreven:

#### Tijdmodus scherm:

Dag, tijd, dag van de week, aantal stappen en verbrande calorieën.

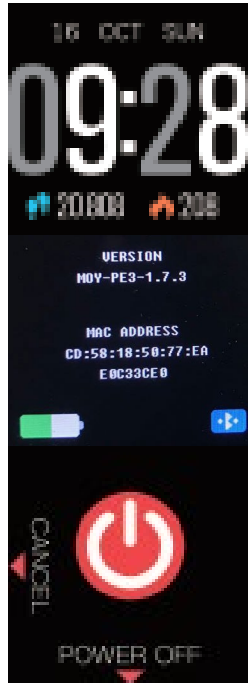

1. De aanraaktoets lang indrukken om de informatie over het product te tonen.

Het toont de softwareversie, het BT MAC-adres, het batterijniveau en het BT koppelpictogram.





Als het BT pictogram verschijnt houdt dat in dat het apparaat gekoppeld is met de telefoon.

2. De toets aan de zijkant lang indrukken opent het afsluitscherm.

**Uitschakelen - De aanraaktoets lang indrukken om het apparaat uit te schakelen**  
**Resetten – druk lang op de toets aan de zijkant om alle in het apparaat opgeslagen gegevens te wissen**

Stappenteller scherm:

Toont het huidig aantal stappen, afstand en

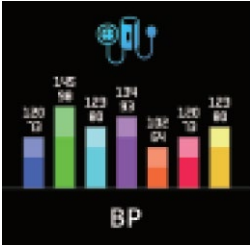
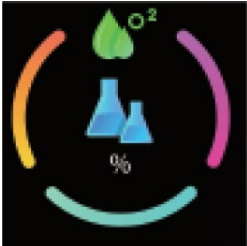
	<p>verbrande calorieën.</p>
<p><b>Hartslag scherm:</b> Toont de detectiegegevens van de hartslag</p>  	<p>1. Open het hartslag scherm om de hartslag te meten. Na ongeveer 15 seconden wordt de meting gestart. Na ongeveer 45 seconden continu testen zal het apparaat het eindresultaat laten zien gevolgd door korte trilling.</p> <p>Het resultaat wordt opgeslagen en de volgende keer dat u lang op de aanraaktoets drukt in het HR scherm zal het apparaat een grafiek tonen met eerdere resultaten.</p>
<p><b>Bloedrukdetectie scherm:</b> Toon bloeddrukdetectie gegevens.</p>  	<p>1. Open het bloeddrukscherm om de test te starten. Na ongeveer 40 seconden zal de bloeddruk getoond worden gevolgd door korte trilling.</p> <p>2. Uw resultaat wordt opgeslagen en de volgende keer dat u lang op de aanraaktoets drukt in het BD scherm toont het apparaat een grafiek met eerdere resultaten.</p>
<p><b>Bloedzuurstof (SPO2) scherm:</b> Toon bloedzuurstof detectie gegevens.</p> 	<p>1. Open het bloedzuurstofscherf om de test te starten. Na ongeveer 10 seconden zal het resultaat getoond worden gevolgd door korte trilling.</p> <p>2. Uw resultaat wordt opgeslagen en de volgende keer dat u lang op de aanraaktoets drukt in het zuurstofgehalte scherm, toont het apparaat een grafiek met eerdere resultaten.</p>

	
<p><b>Trainingsscherm:</b> Toon trainingsgegevens</p>   	<ol style="list-style-type: none"> <li>1. De aanraaktoets lang indrukken om de trainingsselectie te openen.</li> <li>2. Druk de aanraaktoets kort in om de gewenste sportmodus te kiezen. Beschikbare modi: wandelen, hardlopen, touwtje springen, fietsen, badminton, basketbal, voetbal.</li> <li>3. Druk dan de aanraaktoets lang in om de modus te starten. Als het scherm donker wordt, druk dan gewoon kort op de aanraaktoets en het horloge opent het trainingsscherm.</li> <li>4. Druk lang op de aanraaktoets– als u uw training wilt pauzeren. Druk kort op de aanraaktoets om weer verder te gaan. De toets aan de zijkant kort indrukken om af te sluiten. Gegevens worden opgeslagen in het apparaat geheugen. Al uw trainingsgegevens kunt u in de app controleren.</li> </ol>
<p><b>Berichtenscherm:</b> Toont ontvangen berichten.</p>  	<ol style="list-style-type: none"> <li>1. De aanraaktoets lang indrukken om de lijst met ontvangen berichten te openen.</li> <li>2. De aanraaktoets kort indrukken om te bladeren. Houd er rekening mee dat het horloge verbonden moet zijn met uw telefoon via bluetooth voor telefoongesprekken, sms berichten en andere meldingen.</li> </ol> <p>Met de Blaupunkt Sport app kunt u kiezen welke APP berichten van derden u wilt ontvangen op uw horloge.</p>

<p><b>Weersverwachtingsscherm:</b> Toont het weerbericht voor vandaag en morgen.</p> 	<p>Houd er rekening mee dat het horloge verbonden moet zijn met uw telefoon via bluetooth om weersverwachtingen te kunnen weergeven.</p>
<p><b>Overige schermen:</b> Extra functies en instellingen</p>     	<ol style="list-style-type: none"> <li>1. Druk lang in om een ander functiescherm te openen.</li> <li>2. <b>Druk de aanraaktoets dan kort in om de gewenste functie te selecteren. Beschikbaar zijn sluiters, speler, stopwatch, resetten, helderheid.</b></li> <li>3. De aanraaktoets lang indrukken om in te voeren of bevestigen.</li> </ol> <p><b><u>Sluiter:</u></b> Maakt dat u uw horloge als camera afstandsbediening kunt gebruiken</p> <ol style="list-style-type: none"> <li>1. Schakel de Blaupunkt Sport app in en vervolgens de camera op uw mobiele telefoon</li> <li>2. Druk de aanraaktoets op uw horloge lang in om een foto te maken.</li> </ol> <p>Houd er rekening mee dat het horloge verbonden moet zijn met uw telefoon via bluetooth.</p> <p><b><u>Af speelbedieningsscherm</u></b> Staat u toe om de muziek APP op uw telefoon met uw horloge te besturen.</p> <ol style="list-style-type: none"> <li>1. De aanraaktoets lang indrukken om de Afspelenbedieningsmodus te openen.</li> <li>2. De aanraaktoets kort indrukken om het vorige/volgende nummer of pauze/afspelen te selecteren. De aanraaktoets lang indrukken om te bevestigen.</li> <li>3. De bediening is alleen van toepassing wanneer de muziekspeler in de mobiele telefoon al is gestart.</li> </ol> <p>Houd er rekening mee dat het horloge verbonden moet zijn met uw telefoon via bluetooth.</p> <p><b>4. De toets aan de zijkant kort indrukken om af te sluiten</b></p>

 <p>The image shows three touchscreens stacked vertically. The top one has a yellow gear icon and the word 'BRIGHTNESS'. The middle one has a horizontal bar with five colored segments (orange, yellow, green, blue, purple) and the words 'BRIGHTNESS' and 'BACK APPLY'. The bottom one has a red circular arrow icon and the word 'RESET'.</p>	<p><u>Stopwatch</u></p> <ol style="list-style-type: none"> <li>1. Selecteer de stopwatch functie en druk vervolgens de aanraaktoets lang in om te starten.</li> <li>2. De aanraaktoets kort indrukken om te pauzeren/starten</li> <li><b>3. De toets aan de zijkant kort indrukken om af te sluiten/resetten.</b></li> </ol> <p><u>Helderheid</u></p> <ol style="list-style-type: none"> <li>1. Selecteer de helderheid functie, druk dan de aanraaktoets lang in om deze functie te openen.</li> <li>2. De aanraaktoets kort indrukken om de gewenste helderheid te selecteren.</li> <li><b>3. De toets aan de zijkant kort indrukken om te bevestigen en af te sluiten.</b></li> </ol> <p><u>Resetten</u></p> <p>Selecteer de reset functie en druk vervolgens de aanraaktoets lang in om te resetten.</p>
--	--

### Verklaring van conformiteit UE

Dag Technologie® verklaart hierbij dat deze apparatuur voldoet aan de essentiële vereisten en andere relevante bepalingen van richtlijn 2014/53/UE. De verklaring van conformiteit is beschikbaar op het volgende adres:

[http://www.mms-support.net/OTA/ECD\\_DAG\\_BLP1570CW-COMP.pdf](http://www.mms-support.net/OTA/ECD_DAG_BLP1570CW-COMP.pdf)

De Europese richtlijn 2012/19/EU m.b.t. elektrische en elektronische afvalapparatuur (WEEE) bepaalt dat oude huishoudelijke elektrische apparaten niet mogen worden afgedankt als ongescheiden normaal huishoudelijk afval. Oude apparaten moeten gescheiden worden ingeleverd om het hergebruik en de recycling van de materialen die deze bevatten te bevorderen en de impact op de volksgezondheid en het milieu te reduceren. Het doorgekruiste afvalbaksymbooltje op het product herinnert u aan uw verplichting het apparaat aan het einde van de levensduur ervan gescheiden af te voeren.





Geïmporteerd door Dag Technologie®  
79/81 Ancienne Route Nationale 7  
69570 Dardilly  
FRANKRIJK



*Enjoy it.*

Dag Technologie®  
79/81 Ancienne Route Nationale 7  
69570 Dardilly – France

Alle rechten voorbehouden. Alle merknamen zijn geregistreerde handelsmerken van hun betreffende eigenaren. Specificaties kunnen zonder voorafgaande kennisgeving worden gewijzigd.



## Manuale utente



*Enjoy it.*

Braccialeto collegato

## BLP1570CW.COMP

### Precauzioni per la sicurezza

Leggere le presenti istruzioni per la sicurezza prima di utilizzare il dispositivo e conservarle come riferimento futuro.

- Il dispositivo non deve essere utilizzato da persone (inclusi bambini) con ridotte capacità fisiche, sensoriali o psichiche. Le persone che non hanno letto il manuale, non devono utilizzare l'unità, a meno che non abbiano ricevuto istruzioni da una persona responsabile della loro sicurezza e supervisione.
- I bambini devono essere supervisionati per garantire che non giochino con il dispositivo.
- Il dispositivo deve essere prontamente accessibile in qualsiasi momento.
- Il dispositivo non deve essere esposto a intemperie o schizzi d'acqua.
- Non collocare sul dispositivo oggetti riempiti con liquidi, come ad esempio dei vasi.
- Lasciare sempre una distanza minima di 10 cm attorno all'unità per garantire un'aerazione sufficiente.
- Sorgenti di calore con fiamme vive quali le candele, non devono essere posizionate sopra al dispositivo.
- Il dispositivo è pensato per essere utilizzato unicamente in climi temperati.
- A volume massimo, un ascolto prolungato al dispositivo audio portatile potrebbe danneggiare l'udito dell'utente e provocare conseguenti problemi (sordità temporanea o permanente, ronzio all'udito, iperacusia).
- Si consiglia, pertanto, di non ascoltare il dispositivo audio portatile a volume audio elevato e per non oltre un'ora al giorno a volume medio.
- **ATTENZIONE:** pericolo di esplosione se le batterie non vengono sostituite correttamente o se non vengono sostituite con lo stesso tipo o equivalente.
- Le batterie non devono essere esposte a calore eccessivo, quali luce solare, fuoco o simile.
- Tipi differenti di batterie (nuove e usate) non devono essere mischiati.
- La batteria deve essere installata rispettandone la polarità.
- Se la batteria è consumata, deve essere rimossa dal prodotto.

- La batteria deve essere smaltita in modo sicuro. Utilizzare sempre i contenitori per la raccolta differenziata forniti (rivolgersi al proprio negoziante) per proteggere l'ambiente.
- La batteria non è sostituibile dall'utente, ma solo dal produttore del prodotto, dal servizio post-vendita o da personale qualificato.

## **SPEGNERE IN AREE LIMITATE**

Spegnere il dispositivo in aree in cui l'uso del dispositivo non è consentito o in cui esiste un rischio di causare interferenze o pericolo, ad esempio a bordo di velivoli, in prossimità di apparecchiature mediche, combustibile, sostanze chimiche o siti dove vengono effettuate operazioni di detonazione.

## **LA SICUREZZA STRADALE AL PRIMO POSTO**

Fare riferimento alle leggi e alle normative attualmente in vigore in merito all'uso del dispositivo nelle aree percorse durante la guida.

- Non maneggiare il dispositivo durante la guida.
- Concentrarsi completamente sulla guida
- I segnali radio potrebbero influire su alcuni dei sistemi elettronici della vettura, ad esempio il sistema audio stereo e i sistemi di allarme.

## **INTERFERENZA**

Tutti i dispositivi wireless sono suscettibili alle interferenze che potrebbero influire sulle prestazioni.

Tutti i nostri dispositivi sono conformi agli standard e alle norme internazionali e nazionali, laddove necessario, al fine di ridurre l'esposizione dell'utente ai campi elettromagnetici. Tali standard e norme sono stati adottati dopo il completamento di una ricerca scientifica approfondita. La ricerca non ha stabilito alcun collegamento tra l'uso delle cuffie per cellulare ed eventuali effetti negativi sulla salute se il dispositivo viene utilizzato in base alle prassi comuni.

## **PERSONALE AUTORIZZATO**

Solo personale qualificato è autorizzato a installare o riparare il prodotto.

## **ACCESSORI**

Utilizzare esclusivamente batterie, caricabatterie e altri accessori compatibili con questa apparecchiatura. Non collegare prodotti incompatibili.

## MANTENERE L'APPARECCHIATURA ASCIUTTA

L'apparecchiatura non è impermeabile. Mantenerla asciutta.

## BAMBINI

Conservare il dispositivo in un luogo sicuro, lontano dalla portata dei bambini. Il dispositivo contiene piccole parti che potrebbero rappresentare un pericolo di soffocamento.

### Specifiche

Tensione nominale: CC 5V  $\text{---}$  1A  
Consumo max.: 5W  
Batteria Li-Po 170mAh  
Frequenza radio: 2,4GHz  
Versione Bluetooth compatibile: 4.0  
Portata Bluetooth: 10m  
Tempo di utilizzo: 7 giorni a seconda dell'uso  
Tempo di ricarica: 2 ore  
Versione compatibile Android: 5.1 e superiore  
Versione compatibile iOS: 8.0 e superiore

### Presentazione del prodotto

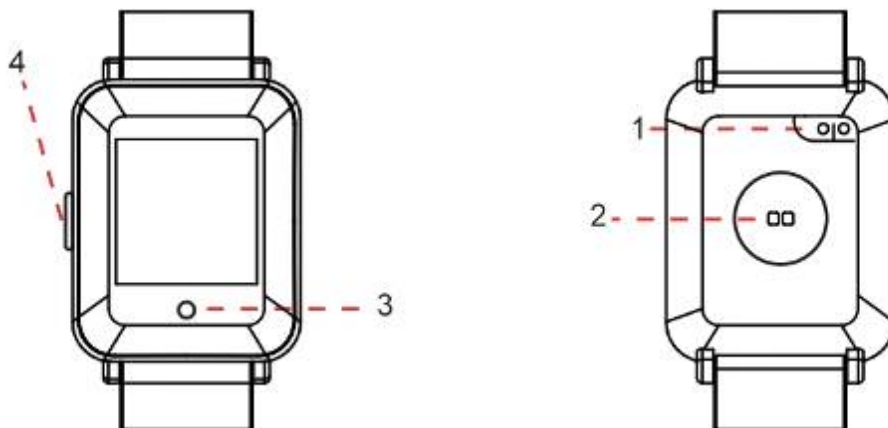

1. Punti di ricarica
2. Sensore HR

3. Tasto touch
4. Tasto laterale

### Ricarica del prodotto

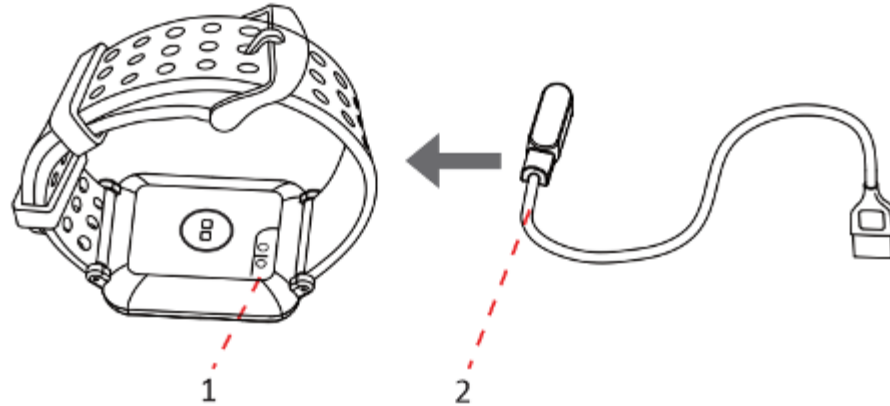

1. Punti di ricarica
2. Cavo di ricarica magnetico

### Presentazione funzioni

Pedometro: Conta passi, tempo di camminata, distanza, consumo calorico, movimento.

Monitor sonno: Monitora la qualità del sonno ogni giorno nell'applicazione.

Monitor allenamento: Monitora orario, frequenza cardiaca, calorie, distanza.

Rilevamento salute: Calcolo informazioni salute corrente: Rilevamento ossigeno nel sangue, rilevamento frequenza cardiaca, pressione sanguigna. Questi dati sono solo per riferimento, non possono essere usati come la base per diagnosi o trattamento.

Promemoria: Orologio, chiamate, SMS, bere, sedentarietà.

Videocamera remota: supporto videocamera remota

Controllo musica: Controllo lettore musicale nello smartphone mediante smart watch.

Previsioni meteo: prevede il meteo per il giorno corrente e il giorno successivo.

Avviso!

È necessario portare il proprio smartphone con sé se si vuole usare la funzione "corsa all'aperto" dell'app.

### Scaricare applicazione

Scaricare l'applicazione "Blaupunkt Sport" direttamente nel mercato delle applicazioni.



### Accoppiamento

Fare clic su "aggiungi dispositivo" e ricercare BLP1570CW.COMP nell'elenco.

## Istruzioni operative

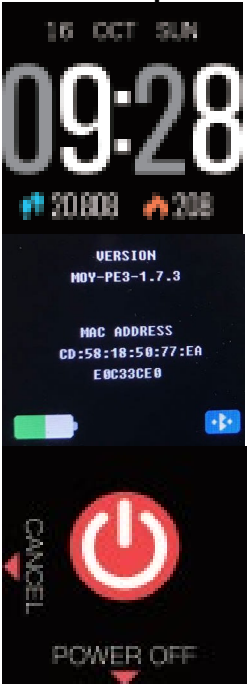

Per accendere il dispositivo premere il tasto laterale per 4 secondi. Il dispositivo confermerà l'azione con una piccola vibrazione.





Quando l'orologio è acceso e collegato al Bluetooth con il tuo telefono, le funzioni sono le seguenti:

<p><b>Interfaccia Modalità Orario:</b> <b>Data, orario, giorno della settimana, numero di passi e calorie bruciate.</b></p> 	<p>1. Pressione prolungata del tasto per mostrare le informazioni del prodotto.</p> <p>Mostrerà la versione del software, l'indirizzo BT MAC, il livello della batteria e l'icona della connessione BT. Quando l'icona BT appare significa che il dispositivo è accoppiato con il telefono.</p> <p>2. Pressione prolungata del tasto laterale per accedere all'interfaccia di spegnimento. Spegnimento - Pressione prolungata del tasto touch per spegnere il dispositivo Ripristino - Pressione prolungata del tasto laterale per cancellare tutti i dati salvati nel dispositivo</p>
<p><b>Interfaccia pedometro:</b></p> 	<p>Mostra numero di passi corrente, distanza e calorie bruciate.</p>
<p><b>Interfaccia Frequenza cardiaca:</b> Mostra i dati di rilevamento della frequenza cardiaca</p> 	<p>1. Accendere all'interfaccia della frequenza cardiaca per misurare la frequenza cardiaca. Dopo circa 15 secondi il dispositivo avvierà la misurazione. Dopo circa 45 secondi di test continuo, il dispositivo mostrerà il risultato finale seguito da una breve vibrazione.</p> <p>Il risultato sarà salvato e la volta successiva se si preme a lungo il tasto touch sull'interfaccia HR il dispositivo mostra il grafico con i risultati precedenti.</p>

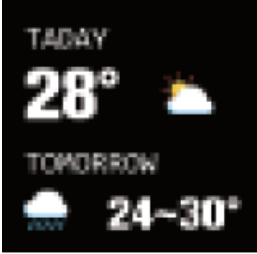
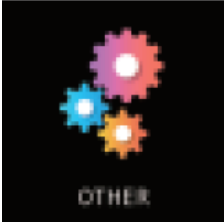

	
<p><b>Interfaccia Rilevamento pressione sanguigna:</b> Mostra i dati di rilevamento della pressione sanguigna.</p>  	<ol style="list-style-type: none"> <li>1. Accedere all'interfaccia della pressione sanguigna per avviare il test. Dopo 40 secondi il risultato della pressione sanguigna sarà visualizzato seguito da una breve vibrazione.</li> <li>2. Il risultato sarà salvato e la volta successiva che si accede all'interfaccia BP il dispositivo mostra il grafico con i risultati precedenti.</li> </ol>
<p><b>Interfaccia ossigeno sangue (SPO2)</b> Mostra i dati di rilevamento dell'ossigeno nel sangue.</p>  	<ol style="list-style-type: none"> <li>1. Accedere all'interfaccia dell'ossigeno nel sangue per avviare il test. Dopo 10 secondi il risultato sarà mostrato seguito da una breve vibrazione.</li> <li>2. Il risultato sarà salvato e la volta successiva se si preme a lungo il tasto touch sull'interfaccia Livello ossigeno il dispositivo mostra il grafico con i risultati precedenti.</li> </ol>
<p><b>Interfaccia Allenamento:</b> Mostra i dati dell'allenamento</p>	<ol style="list-style-type: none"> <li>1. Pressione prolungata per accedere alla selezione della formazione.</li> </ol>

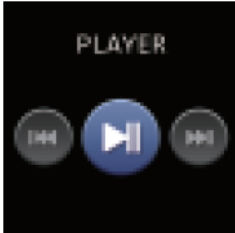
	<p>2. Pressione breve del tasto per selezionare la modalità sport desiderata. Modalità disponibili: camminata, corsa, bicicletta, salto della corda, badminton, basket, calcio.</p> <p><b>3. Quindi pressione prolungata del tasto per avviare la modalità. Se lo schermo diventa scuro, basta premere brevemente il tasto touch e l'orologio accede alla schermata di allenamento.</b></p> <p><b>4. Pressione prolungata del tasto touch se si vuole mettere in pausa il proprio allenamento.</b>  <b>Pressione breve del tasto touch per riprendere.</b>  <b>Pressione breve del tasto laterale per uscire.</b>  <b>I dati saranno ripristinati nella memoria del dispositivo.</b>  <b>Tutti i dettagli del proprio allenamento che si possono verificare nell'app.</b></p>
<p><b>Interfaccia Messaggio:</b> Mostra le notifiche ricevute.</p> 	<p>1. Pressione prolungata del tasto per accedere all'elenco delle notifiche ricevute</p> <p>2. Pressione breve del tasto per cambiare pagina  Si noti che l'orologio deve essere collegato con il bluetooth del telefono per ricevere chiamate, SMS e altre notifiche.</p> <p>L'app Blaupunkt Sport permette di selezionare quali notifiche APP di terze parti si desidera ricevere sull'orologio.</p>
<p><b>Interfaccia Previsioni meteo:</b> Visualizza le previsioni meteo per oggi e domani.</p>	<p>Si noti che l'orologio deve essere collegato con il bluetooth del telefono per visualizzare le previsioni meteo.</p>

		
<p><b>Altra interfaccia:</b> Funzioni e impostazioni aggiuntive</p>      	<ol style="list-style-type: none"> <li>1. Pressione prolungata per accedere alle altre interfaccia funzione</li> <li><b>2. Quindi pressione breve del tasto per selezionare la funzione desiderata. Sono disponibili otturatore, lettore, cronometro, ripristino, luminosità.</b></li> <li>3. Quindi pressione prolungata per accedere o confermare.</li> </ol> <p><b><u>Interfaccia Otturatore</u></b> Consente di usare il telefono come controllo remoto della fotocamera</p> <ol style="list-style-type: none"> <li>1. Attivare l'app Blaupunkt Sport, quindi la fotocamera nel proprio cellulare</li> <li>2. Pressione prolungata del tasto per scattare foto.</li> </ol> <p>Si noti che l'orologio deve essere collegato con il bluetooth del telefono.</p> <p><b><u>Interfaccia Controllo lettore</u></b> Consente di controllare l'APP della musica sul telefono nel proprio orologio.</p> <ol style="list-style-type: none"> <li>1. Pressione prolungata per accedere alla modalità Controllo lettore</li> <li>2. Pressione breve del tasto per selezionare brano successivo, pausa/riproduzione. Pressione prolungata per confermare.</li> <li>3. Il controllo lettore è applicabile solo quando il lettore musicale nel cellulare è già avviato.</li> </ol> <p>Si noti che il telefono deve essere collegato mediante bluetooth con il telefono.</p> <ol style="list-style-type: none"> <li><b>4. Pressione breve del tasto laterale per uscire</b></li> </ol> <p><b><u>Cronometro</u></b></p> <ol style="list-style-type: none"> <li>1. Selezionare la funzione Cronometro, quindi pressione prolungata del tasto per avviare.</li> <li>2. Pressione breve del tasto per pausa/avvio</li> <li><b>3. Pressione breve del tasto laterale per ripristinare/uscire.</b></li> </ol>	

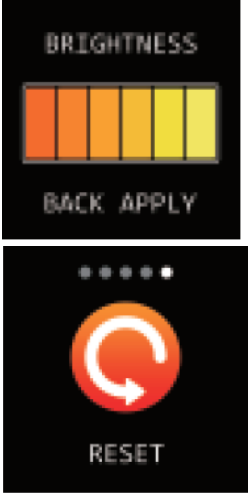
	<p><u>Luminosità</u></p> <ol style="list-style-type: none"> <li>1. Selezionare la funzione Luminosità, quindi pressione prolungata del tasto per selezionare la luminosità.</li> <li>2. Pressione breve del tasto per selezionare il livello di luminosità desiderato.</li> <li><b>3. Pressione breve del tasto laterale per confermare e uscire.</b></li> </ol> <p><u>Ripristino</u></p> <p>Selezionare la funzione Ripristino, quindi pressione prolungata del tasto per ripristinare i dati dell'orologio.</p>
---	---

### Declaration of conformity UE

Dag Technologie®, con la presente, dichiara che il dispositivo è conforme ai requisiti essenziali e alle altre disposizioni stabilite dalla Direttiva 2014/53/UE. La dichiarazione di conformità è disponibile al seguente indirizzo:

[http://www.mms-support.net/OTA/ECD\\_DAG\\_BLP1570CW-COMP.pdf](http://www.mms-support.net/OTA/ECD_DAG_BLP1570CW-COMP.pdf)

La direttiva europea 2012/19/UE sui rifiuti di apparecchiature elettriche ed elettroniche (RAEE), stabilisce che i vecchi elettrodomestici non vengano smaltiti come normali rifiuti urbani indifferenziati. Le vecchie apparecchiature devono essere raccolte separatamente al fine di ottimizzare il ripristino e il riciclaggio dei materiali in esse contenute, e ridurre gli eventuali impatti negativi sulla salute umana e sull'ambiente. Il simbolo del bidone dei rifiuti barrato riportato sul prodotto ricorda all'utente, che quando l'apparecchiatura viene smaltita, deve essere portata alla raccolta separata.



Importato da Dag Technologie®  
79/81 Ancienne route Nationale 7  
69570 Dardilly  
FRANCIA



*Enjoy it.*

Dag Technologie®  
79/81 Ancienne Route Nationale 7  
69570 Dardilly – France

Tutti i diritti riservati. Tutti i marchi sono marchi registrati dei rispettivi proprietari. Le specifiche tecniche sono soggette a modifica senza preavviso.