

BLAUPUNKT

Manuel d'utilisation



Enjoy it.

Haut-parleur sans fil Bluetooth

Consignes de sécurité

Lisez les consignes de sécurité avant d'utiliser votre appareil et les conserver pour toute référence future.

- Cet appareil ne doit pas être utilisé par des personnes (y compris des enfants) dont les capacités physiques, sensorielles ou mentales sont diminuées. Les personnes qui n'ont pas lu le présent manuel, à moins qu'elles n'aient reçu des explications de la part d'une personne responsable de leur sécurité et de leur supervision, ne doivent pas utiliser cet appareil.
- Les enfants doivent être surveillés afin qu'ils ne puissent pas jouer avec cet appareil.
- L'appareil doit toujours être facilement accessible.
- L'appareil ne doit être exposé ni au ruissellement ni à la projection d'eau.
- Aucun objet rempli de liquide, un vase par exemple, ne doit être placé au-dessus de l'appareil.
- Laissez un minimum d'espace libre de 10 cm autour de l'appareil pour garantir une bonne ventilation d'air.
- Aucune source de flamme nue, telle que des bougies allumées, ne doit être placée sur l'appareil.
- L'appareil est destiné à être utilisé uniquement sous un climat tempéré.
- Une écoute prolongée à volume maximal d'un appareil audio portable peut endommager l'ouïe de l'utilisateur et causer des troubles auditifs (surdit  temporaire ou permanente, bourdonnements d'oreille, acouph ne, hyperacousie).
- Il est donc fortement recommand  de ne jamais  couter un appareil audio portable   volume  lev , mais   volume moyen sans toutefois d passer une heure par jour.
- **ATTENTION** : Il y a un risque d'explosion si la batterie n'est pas remplac e correctement ou n'est pas remplac e par une batterie du m me type ou de type  quivalent.
- La batterie ne doit pas  tre expos e   une source de chaleur excessive telle que les rayons directs du soleil, une flamme, etc.
- Diff rents types de batteries ou des batteries neuves et usag es ne doivent pas  tre utilis es en m me temps.
- La batterie doit  tre install e en respectant les polarit s.
- Si la batterie est  puis e, elle doit  tre retir e de l'appareil.
- Toute batterie us e doit  tre mise au rebut de fa on appropri e. Utilisez toujours les poubelles de collecte sp cifiques (consultez votre revendeur) pour prot ger l'environnement.
- La batterie de cet appareil ne doit pas  tre remplac e par l'utilisateur, mais uniquement par le fabricant, le service apr s-vente ou une personne qualifi e.

À ÉTEINDRE DANS DES ZONES RÉGLEMENTÉES

Éteignez l'appareil lorsque son utilisation n'est pas autorisée ou risque de provoquer des interférences ou des dangers, par exemple dans les avions, à proximité d'équipements médicaux, de réservoirs de carburants, de produits chimiques et de zones où sont utilisés des explosifs.

LA SÉCURITÉ ROUTIÈRE AVANT TOUT

Consultez les lois et réglementations en vigueur concernant l'utilisation de cet appareil dans les régions où vous allez utiliser un véhicule.

- Ne touchez pas à l'appareil pendant la conduite.
- Concentrez toute votre attention sur la conduite.
- Les signaux radio peuvent affecter certains systèmes électroniques de votre véhicule tels que le système audio stéréo et les équipements de sécurité.

INTERFÉRENCES

Tous les appareils sans fil peuvent subir des interférences susceptibles d'avoir une incidence sur leurs performances.

Tous nos appareils sont conformes aux normes et réglementations internationales et nationales, le cas échéant, visant à limiter l'exposition des utilisateurs aux champs électromagnétiques. Ces normes et réglementations ont été adoptées après la réalisation de nombreuses recherches scientifiques approfondies. Ces recherches n'ont établi aucun lien entre l'utilisation d'un appareil portable et les effets nocifs pour la santé humaine si l'appareil est utilisé conformément aux normes et réglementations applicables.

PERSONNEL HABILITÉ

Seul un personnel qualifié est habilité à réparer ce produit.

ACCESSOIRES

N'utilisez que des batteries, chargeurs et autres accessoires compatibles avec cet appareil. Ne raccordez jamais de produits incompatibles.

ENFANTS

Conservez votre appareil dans un endroit sûr, hors de la portée des jeunes enfants.

Cet appareil comprend de petites pièces qui peuvent présenter un risque d'étouffement pour les jeunes enfants.

Spécifications

Tension nominale : DC 5V \equiv 500mA

Consommation maximale : 2,5W

Batterie Li-ion 1200mAh

Puissance sonore : 1 x 5W

Puissance RF maximale : 1,58mW

Fréquence radio : 87,5-108MHz

Gamme de fréquences : \geq 85H-20KHz

Version compatible avec Bluetooth : 5.0

Distance à laquelle Bluetooth reste connecté : 10m

Durée de la musique : environ 3-4 heures

Temps de chargement : 2-3 heures

Taille : 110 x 80 x 80mm

Poids : 410g

Présentation du produit

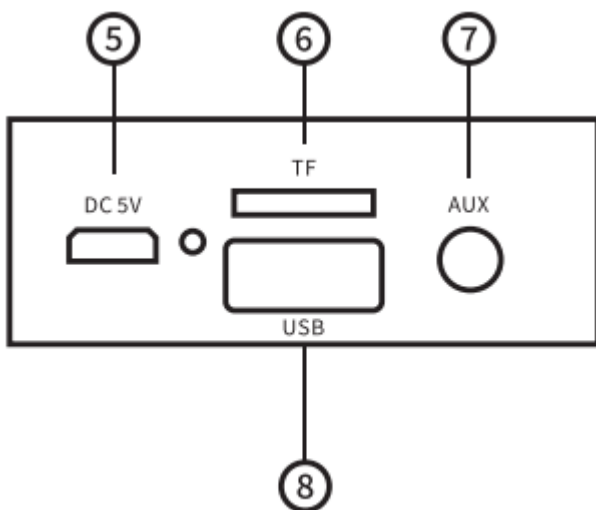
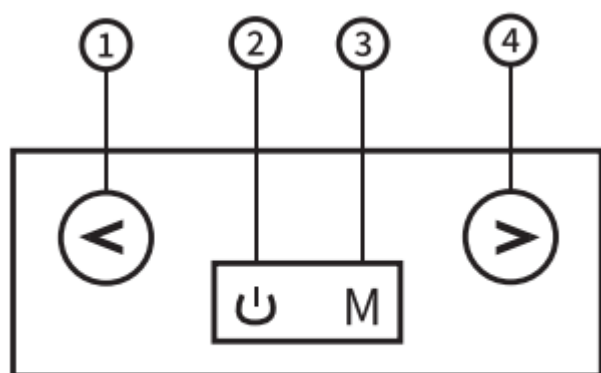

- ① Précédant : presser pour la chanson précédente
- ② Bouton Power : Pression longue pour allumer/éteindre le haut-parleur BT.
- ③ Mode switch : cliquez sur le bouton pour passer en mode Bluetooth, en mode AUX, en mode FM, etc.
- ④ Suivant : appuyer pour la chanson suivante
- ⑤ Micro Port de chargement USB
- ⑥ TF/SD card input port
- ⑦ AUX port d'entrée
- ⑧ USB port d'entrée pour U-Disk

Bouton  : augmentation du volume +

Bouton  : baisse du volume -

Fonction Mode d'emploi

1) Lecture / Pause :

En mode veille, cliquez sur le bouton d'alimentation pour lire directement la musique, et appuyez à nouveau pour mettre la lecture en pause.

2) Réponse à l'appel :

Lorsque le téléphone sonne, cliquez sur le bouton marche/arrêt pour répondre à l'appel.

3) Raccrochez :

Lorsque l'appel est terminé, cliquez sur le bouton d'alimentation pour raccrocher le téléphone.

4) Recomposition du dernier numéro :

En mode veille ou en écoutant de la musique, double-cliquez sur le bouton d'alimentation pour recomposer le dernier numéro dans votre journal d'appels.

5) Fonction FM :

La fonction FM fonctionne lorsque le câble de chargement micro USB est branché et utilisé comme antenne. En mode FM, cliquez sur le bouton d'alimentation pour rechercher la radio, les lumières bleues clignotent. Après la recherche, les lumières bleues ne clignoteront plus. Appuyez ensuite sur le bouton "précédant" pour la chaîne de radio précédente et sur le bouton "suivant" pour la chaîne de radio suivante.

6) Fonction TWS :

En mode Bluetooth pendant la lecture de la musique, appuyez longuement sur le bouton "M", un signal vocal "ding" sonnera, ce qui signifie que vous devez commencer à rechercher un autre appareil, puis démarrer un autre haut-parleur en mode Bluetooth, les deux unités se connecteront automatiquement avec un signal vocal "ding". La musique sortira des deux haut-parleurs en même temps.

PS : Assurez-vous que le second haut-parleur n'est pas connecté au téléphone au même moment. Si tel est le cas vous devrez vous déconnecter du téléphone autrement, il ne pourra pas effectuer de couplage TWS.

Remarque

1. Redémarrer : Lorsque le couplage est réussi, le deuxième haut-parleur Bluetooth couplé revient à l'état automatiquement connecté au téléphone connecté.
2. En cas de batterie faible : Lorsque la batterie du haut-parleur Bluetooth est faible, il émet une tonalité de batterie faible.
3. Cliquer signifie appuyer 1 fois, appuyer longtemps signifie appuyer et maintenir le bouton pendant 2 à 3 secondes.

Couplage Bluetooth

1. Une fois l'appareil mis sous tension, les lumières bleues clignotent, le haut-parleur entre en état de recherche de couplage.
2. Démarrez le téléphone ou autre équipement Bluetooth, s'il s'agit d'un téléphone ou d'un appareil du système Android, veuillez cliquer sur l'option "rechercher un appareil Bluetooth" pour trouver le nom de l'appareil, si le téléphone fonctionne sous IOS il recherchera automatiquement le produit. Lorsque le modèle du haut-parleur Bluetooth est trouvé, cliquez pour entrer dans l'état de couplage. Une fois le couplage réussi, le haut-parleur émettra une tonalité de succès, les lumières bleues ne clignoteront plus.

Foire aux questions

Questions	Solutions
Couplage non réussi	Assurez-vous que le haut-parleur est en mode Bluetooth. Assurez-vous que le haut-parleur n'a pas été connecté à un autre appareil. Vérifiez s'il y a beaucoup d'appareils Bluetooth qui fonctionnent autour, ce qui peut interférer avec la connexion Bluetooth. Essayez de redémarrer le Bluetooth du téléphone ou de la tablette et de reconnectez le haut-parleur.
Pas de son ou de distorsion du son	Vérifiez le volume de votre téléphone ou du haut-parleur, et réglez le volume. Vérifiez si la batterie est trop faible, veuillez la recharger
La musique s'arrête	Vérifiez si l'appareil ne se trouve pas au-delà de la distance de connexion effective. Vérifiez s'il y a un obstacle entre le haut-parleur et votre appareil.
Le voyant ne s'allume pas en mode Bluetooth	La batterie est faible. Veuillez la recharger. Veuillez redémarrer le haut-parleur.

Précautions

- Veuillez stocker et utiliser le produit dans un environnement à température ambiante.
- Ne pas exposer ce produit à la pluie ou à l'humidité.
- Ne pas laisser tomber ou cogner ce produit.
- Ne démontez pas, réparez le haut-parleur vous-même. Le démontage de ce produit invalidera la garantie.
- Veuillez utiliser le changement de puissance avec la tension nominale pour le haut-parleur.
- Il peut causer des dommages auditifs si vous jouez de la musique à haut volume pendant une longue période. Pensez à éviter les volumes trop élevés lorsque vous jouez de la musique pendant une longue période.

Déclaration de conformité UE

Par la présente, Dag Technologie® déclare que cet appareil est conforme aux exigences essentielles et aux autres dispositions pertinentes de la directive 2014/53/UE. La déclaration de conformité peut être consultée à l'adresse suivante :

http://www.mms-support.net/OTA/ECD_DAG_BLP3975-001.pdf

Conformément à la directive européenne 2012/19/UE sur la mise au rebut des déchets d'équipements électriques et électroniques (DEEE), les appareils électriques usés ne doivent pas être jetés avec les déchets non triés. Ces appareils usés doivent être collectés séparément des déchets ménagers pour optimiser la récupération et le recyclage de leurs composants dans le but de réduire les effets négatifs sur la santé humaine et sur l'environnement. Le symbole de « poubelle barrée d'une croix » indique que ces produits doivent être collectés et mis au rebut séparément des ordures ménagères.



Pour éviter d'endommager votre ouïe, n'écoutez pas à volume élevé pendant de longues périodes.

Importé par Dag Technologie®
79/81 Ancienne Route Nationale 7
69570 Dardilly

Enjoy it.

Dag Technologie®
79/81 Ancienne Route Nationale 7
69570 Dardilly – France

BLAUPUNKT

User manual



Enjoy it.

Bluetooth Wireless speaker

Safety Precautions

Read these safety instructions before using your device and store them for possible future reference.

- The device is not intended for use by persons (including children) with reduced physical, sensory or mental capacity. Persons who have not read the manual, unless they have received explanations by a person responsible for their safety and supervision should not use this unit.
- Children should be monitored to ensure that they do not play with the device.
- The device should always be readily accessible.
- The device should not be exposed to dripping or splashing water.
- No objects filled with liquids such as vases shall be placed on the device.
- Always leave a minimum distance of 10 cm around the unit to ensure sufficient ventilation.
- Open flame sources, such as candles, should not be placed on top of the device.
- The device is intended for use only in a temperate climate.
- At full volume, prolonged listening to the portable audio device may damage the user's hearing and cause hearing troubles (temporary or permanent deafness, hearing drone, tinnitus, hyperacusis).
- So, we recommend not to listen to the portable audio device at high audio volume and no more than one hour per day at medium audio volume.
- CAUTION: Danger of explosion if battery is incorrectly replaced or not replaced by the same type or equivalent.
- The battery should not be exposed to excessive heat such as sunshine, fire or similar.
- Different types of batteries, new and used batteries should not be mixed.
- The battery must be installed according to the polarity.
- If the battery is worn, it must be removed from the product.
- The battery must be disposed of safely. Always use the collection bins provided (check with your dealer) to protect the environment.
- The battery can't be replaced by the user, but only by the maker of this product, the after sales department or a qualified person.

SWITCH OFF IN RESTRICTED AREAS

Switch the device off where the use of the device is not allowed or where there is a risk of causing interference or danger, for example on board an aircraft, near medical equipment, fuel, chemicals or blasting sites.

ROAD SAFETY COMES FIRST

Check the current laws and regulations regarding the use of this device in the areas where you drive.

- Do not handle the device when driving.
- Concentrate fully on the driving
- Radio signals could affect some of the car's electronic systems such as the audio stereo and alarm systems.

INTERFERENCE

All wireless devices are susceptible to interference which may affect their performance.

All our device conforms to international standards and regulations, and if need be national ones, with a view to limiting user exposure to electromagnetic fields. These standards and regulations were adopted after the completion of extensive scientific research. This research established no link between the use of the mobile headset and any adverse effects on health if the device is used in accordance with standard practices.

AUTHORISED PERSONNEL

Only qualified people are authorized to install or repair this product.

ACCESSORIES

Only use batteries, chargers and other accessories which are compatible with this equipment. Do not connect incompatible products.

CHILDREN

Keep your device in a safe place, out of the reach of young children.

The device contains small parts that may present a choking hazard.

Specifications

Rated voltage: DC 5V \equiv 500mA

Max consumption: 2,5W

Li-ion battery 1200mAh

Sound power: 1 x 5W

Max RF power : 1,58mW

Radio frequency : 87,5-108MHz

Frequency range: \geq 85H-20KHz

Bluetooth compatible version: 5.0

Distance Bluetooth stays connected: 10m

Music playing time: Around 3-4 hours

Charging time: 2-3 hours

Size: 110 x 80 x 80mm

Weight: 410g

Product presentation

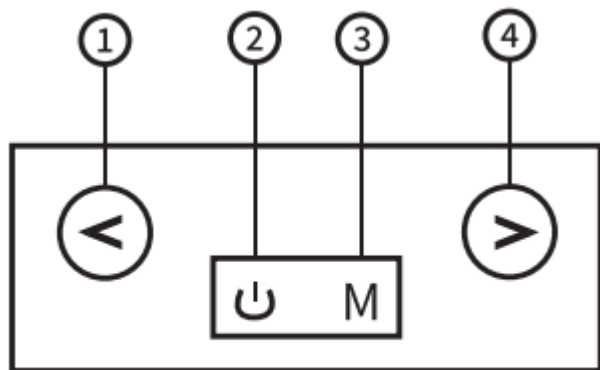

- ① Track back: press for previous song
- ② Power button: Long press to turn ON/OFF the BT speaker.
- ③ Mode switch: click button to switch Bluetooth mode, AUX mode, FM mode etc..
- ④ Track forward: press for next song
- ⑤ Micro USB charging port
- ⑥ TF/SD card input port
- ⑦ AUX input port
- ⑧ USB input port for U-Disk

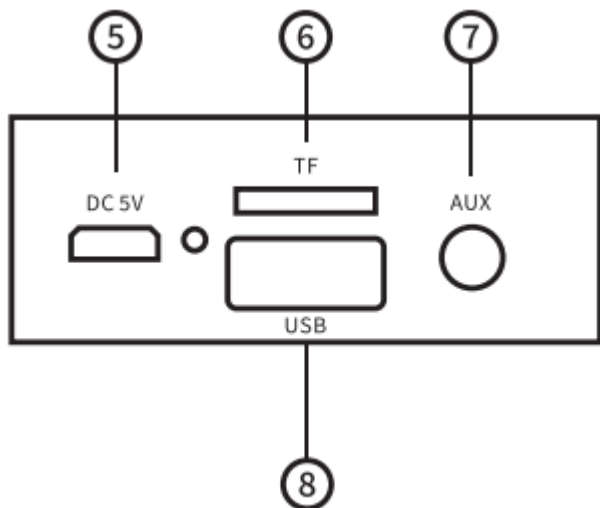

Button  : volume up +

Button  : volume down -

Function Operating Instructions

1) Play / Pause:

In the standby mode, click the power button to play the music directly, and press again to pause the playback.

2) Call Answer:

When the phone calls, click the power button to answer the call.

3) Call hang up:

When calls ended, click the power button to hang up the phone.

4) Last Number Redial:

While on standby or playing music, double-click the power button to dial the last call in your call log.

5) FM function:

The FM function works when the micro USB charging cable is plugged in and used as an antenna. In FM mode, click the power button to search the radio, the blue lights will flash. After the searching, the blue lights will not flash any more. Then press button "track back" for previous radio channel and button "track forward" for next radio channel.

6) TWS function:

In Bluetooth mode while playing music, long press button "M", there will be a voice prompt "ding", means begin to search for another device. Then start another speaker in Bluetooth mode, two units will connect automatically with a voice prompt "ding". And music will come from both speakers at the same time.

PS: Make sure the second speaker didn't connect any phone device at that moment. Or you should dis-connect from the phone. Otherwise it cannot make TWS pairing.

Remark

1. Boot back: When the pairing is successful, the second boot Bluetooth speaker priority back into the state automatically connected to the connected phone.
2. Low battery prompt: When the Bluetooth speaker battery power is low, it will issue a low battery tone.
3. Click means press 1-time, long press means press and hold the button for 2-3 seconds.

Bluetooth pairing

1. Once power ON, the blue lights flash, the machine enters the search pairing state.
2. Start the phone or other equipment, Bluetooth, if it is Android system phone or device, please click on the phone "search for Bluetooth device" option to find the device name, if the IOS system phone or device will automatically search for equipment, when the model of the Bluetooth speaker is found, click to enter pairing. After the success of the pairing, the speaker will be issued a successful tone, the blue lights will not flash any more, enter the connection standby state.

Frequently Asked Questions

Questions	Solutions
Unsuccessful Pairing for Connection	Make sure the speaker is in Bluetooth mode. Make sure the speaker has not been connected with the other device. Check if there are many Bluetooth device working around, which may interfere the Bluetooth connection. Try to restart the Bluetooth of the phone or tablet. and reconnect the speaker again.
No voice or distortion of sound	Check the volume of your phone or the speaker, and adjust the volume. Check if the battery is too low, please recharge it
Music breaking play	Check if the device is beyond the effective connection distance. Check if there is any obstacle between the speaker and your device
The indicator not shining in Bluetooth mode	The battery is low. Please charge it. Please reboot the speaker.

.Precautions

- Please store and use the product in room temperature environment.
- Do not expose this product in rain or wet conditions.
- Do not drop or bump this product.
- Do not disassemble, repair the speaker yourself. Disassemble this product will invalidate the warranty.
- Please use the power change with rated voltage for the speaker.
- It may cause hearing damage if playing music in high volume for a long time. Consider avoiding excessively high volume when playing music for a long time.

Declaration of conformity UE

Dag Technologie®, hereby declares that this equipment conforms to the essential requirements and other relevant provisions of Directive 2014/53/UE. The declaration of Conformity can be viewed at the following address:

http://www.mms-support.net/OTA/ECD_DAG_BLP3795-001.pdf

The European directive 2012/19/EU on Waste Electrical and Electronic Equipment (WEEE), requires that old household electrical appliances must not be disposed of in the normal unsorted municipal waste stream. Old appliances must be collected separately in order to optimize the recovery and recycling of the materials they contain, and reduce the impact on human health and the environment. The crossed out "wheeled bin" symbol on the product reminds you of your obligation, that when you dispose of the appliance, it must be separately collected.



To avoid possible hearing damage, do not listen at high audio volume for long periods of time.

Imported by Dag Technologie®
79/81 Ancienne route Nationale 7
69570 Dardilly
FRANCE

Enjoy it.

Dag Technologie®
79/81 Ancienne Route Nationale 7
69570 Dardilly – France

BLAUPUNKT

Manual del usuario



Enjoy it.

Altavoz inalámbrico Bluetooth

Precauciones de seguridad

Lea estas instrucciones de seguridad antes de usar su dispositivo y guárdelas para consultas futuras.

- Este dispositivo no está diseñado para ser utilizado por personas (incluidos niños) con capacidad física, sensorial o mental reducida. Las personas que no hayan leído este manual no deben utilizar este dispositivo, a menos que hayan recibido las explicaciones oportunas por parte de una persona responsable de su seguridad y estén supervisados.
- Debe vigilarse que los niños no jueguen con el dispositivo.
- El dispositivo debe ser siempre fácilmente accesible.
- No debe mojarse ni exponerse a las salpicaduras de agua.
- No deben colocarse sobre el dispositivo objetos que contengan líquidos, como por ejemplo jarrones.
- Deje siempre alrededor una separación mínima de 10 cm para garantizar una ventilación suficiente.
- No deben colocarse encima del dispositivo fuentes de llamas abiertas, como por ejemplo velas.
- Este dispositivo está diseñado para utilizarse únicamente en un ambiente templado.
- Una escucha prolongada del aparato de audio portátil a pleno volumen puede dañar el oído del usuario y causar problemas auditivos (sordera temporal o permanente, zumbidos en los oídos, acúfenos, hiperacusia).
- Por lo que recomendamos no escuchar el dispositivo de audio portátil a un volumen demasiado alto y no más de una hora al día a un volumen medio.
- PRECAUCIÓN: Existe peligro de explosión si la batería no se reemplaza correctamente o por otra del mismo tipo o equivalente.
- La batería no debe exponerse a un calor excesivo, como por ejemplo al sol, el fuego o similar.
- No deben mezclarse tipos de baterías diferentes o nuevas y usadas.
- La batería debe colocarse con la polaridad correcta.
- Si la batería está deteriorada, debe retirarse del producto.
- La batería debe eliminarse de manera segura. Utilice siempre los depósitos de recogida existentes (consulte con su comerciante) para proteger el medio ambiente.
- La batería no puede ser reemplazada por el usuario, sino únicamente por el fabricante del producto, el departamento post-venta o por una persona cualificada.

DESCONEXIÓN EN LAS ZONAS RESTRINGIDAS

Desconecte el dispositivo donde no esté permitido su uso o donde exista riesgo de causar una interferencia o daño, por ejemplo a bordo de una aeronave, cerca de equipo médico, o en lugares con productos químicos o explosivos.

LA SEGURIDAD VIAL ES LO PRIMERO

Compruebe las leyes y normas en vigor relativas al uso de este aparato en el lugar en el que esté conduciendo.

- No maneje el aparato mientras esté conduciendo.
- Concéntrese totalmente en la conducción
- Las señales de radio pueden afectar a alguno de los sistemas electrónicos del vehículo, como el audio estéreo o los sistemas de alarma.

INTERFERENCIAS

Un dispositivo inalámbrico puede recibir interferencias que afecten a su rendimiento.

Todos nuestros dispositivos se ajustan a las normas y estándares internacionales, y a las nacionales si es necesario, con vistas a limitar la exposición del usuario a los campos electromagnéticos. Estos estándares y regulaciones han sido adoptados tras una exhaustiva investigación científica. Esta investigación no ha establecido ninguna relación entre el uso de auriculares móviles y efectos adversos en la salud si el dispositivo se utiliza conforme a las prácticas estándar.

PERSONAL AUTORIZADO

Únicamente el personal cualificado está autorizado para instalar o reparar este producto

ACCESORIOS

Utilice únicamente baterías, cargadores u otros accesorios que sean compatibles con este equipo. No conecte productos incompatibles.

NIÑOS

Mantenga su dispositivo en un lugar seguro, fuera del alcance de los niños.

El dispositivo contiene piezas pequeñas que pueden suponer un riesgo de asfixia.

Especificaciones

Voltaje nominal: DC 5V \approx 500A

Consumo máximo de energía: 2,5W

Batería de Li-ion 1200mAh

Potencia de sonido: 1 x 5W

Potencia máxima de RF: 1.58mW

Frecuencia de radio: 87,5-108MHz

Rango de frecuencia: \geq 85Hz-20KHz

Versión compatible con Bluetooth: 5.0

Distancia a la que el Bluetooth permanece conectado: 10m

Tiempo de reproducción de música: de 3 a 4

Tiempo de carga: 2-3 horas

Tamaño: 110 x 80 x 80mm

Peso: 410g

Descripción del producto

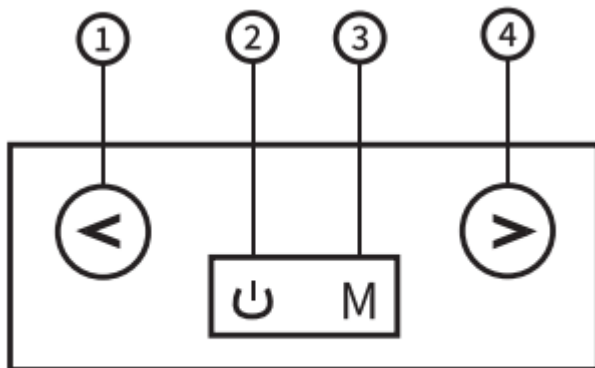

- ① Anterior: presione para la canción anterior
- ② Botón de encendido: pulsación larga para encender o apagar el altavoz LV.
- ③ Cambiar de modo: Haga clic en el botón para cambiar al modo Bluetooth, al modo AUX, al modo FM, etc.
- ④ Siguiente: Presione para la siguiente canción

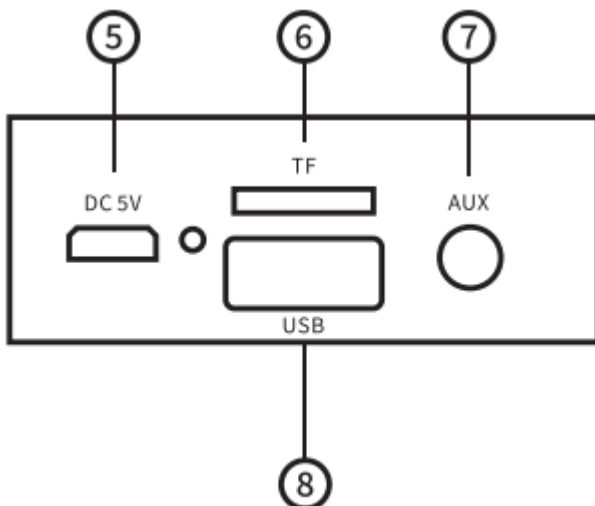

- ⑤ Puerto de carga Micro USB
- ⑥ Puerto de entrada de la tarjeta TF/SD
- ⑦ EN EL PUERTO DE ENTRADA
- ⑧ Puerto de entrada USB para el U-Disk

Botón : aumentar el volumen +

Botón : bajar el volumen -

Función Instrucciones de operación

1) Reproducir / Pausa :

En el modo de espera, haz clic en el botón de encendido para reproducir la música directamente y vuelve a pulsarlo para detener la reproducción.

2) Responder a la llamada:

Cuando el teléfono suene, pulsa el botón de encendido para contestar la llamada.

3) Cuelga:

Cuando termine la llamada, pulse el botón de encendido para colgar el teléfono.

4) Vuelva a marcar el último número:

En el modo de espera o mientras escucha música, haga doble clic en el botón de encendido para volver a marcar el último número del registro de llamadas.

5) Función FM :

La función de FM funciona cuando el cable de carga micro USB se conecta y se utiliza como antena. En el modo FM, pulse el botón de encendido para buscar la radio, las luces azules parpadearán. Después de buscar, las luces azules dejarán de parpadear. Luego presione el botón "anterior" para el canal de radio anterior y el botón "siguiente" para el siguiente canal de radio.

6) Función TWS :

En el modo Bluetooth durante la reproducción de música, mantenga pulsado el botón "M", sonará una señal de "ding" de voz, lo que significa que debe comenzar a buscar otro dispositivo y luego iniciar otro altavoz en el modo Bluetooth, ambas unidades se conectarán automáticamente con una señal de "ding" de voz. La música saldrá de ambos altavoces al mismo tiempo.

PD: Asegúrate de que el segundo altavoz no esté conectado al teléfono al mismo tiempo. Si este es el caso, tendrá que desconectarse del teléfono, de lo contrario no podrá realizar el emparejamiento TWS.

Nota

1. Reiniciar: Cuando el emparejamiento se realiza con éxito, el segundo altavoz Bluetooth emparejado vuelve al estado conectado automáticamente al teléfono conectado.
2. En caso de batería baja: Cuando la batería del altavoz Bluetooth está baja, emite un tono de batería baja.
3. Clic significa presionar una vez, una pulsación larga significa presionar y mantener el botón durante 2 o 3 segundos.

Emparejamiento de Bluetooth

1. Una vez que se enciende la energía, las luces azules parpadearán, el altavoz entrará en el estado de búsqueda de emparejamiento.

2. Encienda el teléfono u otro dispositivo Bluetooth, si es un teléfono o un dispositivo con sistema Android, haga clic en la opción "buscar dispositivo Bluetooth" para encontrar el nombre del dispositivo, si el teléfono funciona con IOS buscará automáticamente el producto. Cuando se encuentre el modelo de altavoz Bluetooth, haga clic para entrar en el estado de emparejamiento. Cuando el emparejamiento sea exitoso, el altavoz emitirá un tono de éxito, las luces azules dejarán de parpadear.

Preguntas frecuentes

Preguntas	Soluciones
Acoplamiento fallido	Asegúrate de que el altavoz esté en modo Bluetooth. Asegúrese de que el altavoz no ha sido conectado a otro dispositivo. Comprueba si hay muchos dispositivos Bluetooth funcionando, que pueden interferir con la conexión Bluetooth. Intenta reiniciar el Bluetooth del teléfono o la tableta y reconectar el altavoz.
No hay sonido o distorsión de sonido	Comprueba el volumen del teléfono o del altavoz y ajusta el volumen. Comprueba si la batería está demasiado baja, por favor recárgala.
La música se detiene	Comprueba que el dispositivo no está más allá de la distancia de conexión real. Compruebe si hay algún obstáculo entre el altavoz y su dispositivo.
El indicador no se enciende en el modo Bluetooth.	La batería está baja. Por favor, recárguelo. Por favor, reinicie el altavoz.

Precauciones

- Por favor, almacene y use el producto en un ambiente a temperatura ambiente.
- No exponga este producto a la lluvia o la humedad.
- No deje caer o golpee este producto.
- No desmonte, repare el altavoz usted mismo. El desmontaje de este producto invalidará la garantía.
- Por favor, use el cambio de potencia con el voltaje nominal del altavoz.
- Puede causar daños en la audición si toca música a un volumen alto durante un largo período de tiempo. Recuerde evitar tocar música a volúmenes demasiado altos durante un largo período de tiempo.

Declaración de conformidad UE

Dag Technologie® declara por la presente que este equipo cumple con los requisitos esenciales y otras disposiciones relevantes de la Directiva 2014/53/UE. La declaración de conformidad está disponible en la siguiente dirección:

http://www.mms-support.net/OTA/ECD_DAG_BLP3975-001.pdf

La Directiva Europea 2012/19/UE sobre residuos de aparatos eléctricos y electrónicos (AEE) dispone que los aparatos eléctricos usados procedentes de uso doméstico deben eliminarse separadamente de los residuos municipales normales. Los aparatos usados deben recogerse de forma separada para optimizar la recuperación y el reciclaje de los materiales que contienen y reducir de este modo el impacto en la salud humana y en el medio ambiente. El símbolo del contenedor de basura tachado sobre el producto le recuerda su obligación de que cuando elimine el aparato, debe recogerse por separado.



No se exponga a volúmenes altos durante periodos prolongados de tiempo para evitar posibles daños auditivos.

Importado por Dag Technologie®
79/81 Ancienne Route Nationale 7
69570 Dardilly
FRANCIA

Enjoy it.

Dag Technologie®
79/81 Ancienne Route Nationale 7
69570 Dardilly – France

BLAUPUNKT

Manual de utilizador



Enjoy it.

Alta-voz sem fios Bluetooth

Precauções de segurança

Leia estas precauções de segurança antes de utilizar o dispositivo e mantenha-as guardadas para possível referência futura.

- O dispositivo não deve ser utilizado por pessoas (incluindo crianças) com capacidades físicas, mentais ou sensoriais reduzidas. Pessoas que não tenham lido o manual, a não ser que tenham recebido explicações por parte de alguém responsável pela sua segurança e supervisão não devem utilizar esta unidade.
- As crianças devem ser vigiadas para assegurar que não brincam com o dispositivo.
- O dispositivo deve ser mantido num local acessível.
- O dispositivo não deve ser exposto a pingos ou salpicos de água.
- Nenhum objeto com água, tal como um vaso, deve ser colocado em cima do dispositivo.
- Deve-se deixar um perímetro de 10 cm ao redor do dispositivo para assegurar ventilação suficiente.
- Fontes de chamas descobertas, tais como velas, não devem ser colocadas em cima do dispositivo.
- O dispositivo é apenas destinado para utilização num clima temperado.
- A exposição prolongada ao volume máximo do dispositivo áudio portátil poderá danificar a audição do utilizador e provocar problemas de audição (surdez temporária ou permanente, zumbido nos ouvidos, tinido, hiperacusia).
- Por isso, recomendamos que não ouça o dispositivo áudio portátil a um volume alto e durante um período máximo de uma hora por dia a um volume moderado.
- **ATENÇÃO:** Existe perigo de explosão se a pilha for substituída incorretamente ou se for substituída por um tipo diferente ou que não seja equivalente.
- A pilha não deve ser exposta a calor excessivo, tal como luz solar, fogo ou semelhantes.
- Diferentes tipos de pilhas, pilhas novas e usadas não devem ser misturadas.
- A pilha deve ser instalada de acordo com a polaridade.
- Se a pilha estiver usada deve ser removida do produto.
- A pilha deve ser eliminada em segurança. De modo a proteger o ambiente, utilize sempre os recipientes fornecidos (verifique com o seu fornecedor).
- A bateria não pode ser substituída pelo utilizador. Apenas o fabricante do produto, o departamento pós-venda ou uma pessoa qualificada o podem fazer.

DESLIGAR EM ÁREAS RESTRITAS

Desligue o dispositivo em áreas onde a utilização do dispositivo não é permitida ou onde existe o risco de causar interferências ou perigo, por exemplo a bordo de um avião, perto de equipamento médico, combustível, ou locais de explosão.

A SEGURANÇA NA ESTRADA ESTÁ PRIMEIRO

Verifique as leis e regulamentos em vigor relacionadas com a utilização deste dispositivo nas áreas onde conduz.

- Não manuseie o dispositivo enquanto conduz.
- Concentre-se totalmente na sua condução.
- Os sinais de rádio poderão afetar alguns dos sistemas eletrónicos do carro, tais como o sistema estéreo e o sistema de alarme.

INTERFERÊNCIA

Todos os dispositivos sem fios são suscetíveis a interferências que poderão afetar o seu desempenho.

Todos os nossos dispositivos estão conforme as normas e padrões internacionais, e, se necessário, nacionais também, no que diz respeito ao limite de exposição do utilizador a campos eletromagnéticos. Estas normas e regulamentos foram adotados após extensiva pesquisa científica ter sido efetuada. Esta pesquisa não estabeleceu qualquer ligação entre a utilização de auscultadores móveis e quaisquer efeitos adversos à saúde se o dispositivo for utilizado com práticas normais.

PESSOAL AUTORIZADO

Apenas pessoal qualificado está autorizado a instalar ou reparar este produto.

ACESSÓRIOS

Apenas utilize baterias, carregadores e outros acessórios que sejam compatíveis com este equipamento. Não ligue produtos incompatíveis.

CRIANÇAS

Mantenha o dispositivo num local seguro, fora do alcance das crianças.

O dispositivo contém peças pequenas que podem apresentar riscos de asfixia.

Especificações

Tensão nominal: DC 5V \approx 500A

Consumo máximo de energia: 2,5W

Bateria de íões de lítio 1200mAh

Potência sonora: 1 x 5W

Potência máxima de RF: 1,58mW

Frequência de rádio : 87,5-108MHz

Gama de frequências: \geq 85Hz-20KHz

Versão compatível com Bluetooth: 5.0

Distância em que o Bluetooth permanece ligado: 10m

Tempo de reprodução de música: cerca de 3 a 4

Tempo de carregamento: 2-3 horas

Tamanho: 110 x 80 x 80mm

Peso: 410g

Descrição do produto

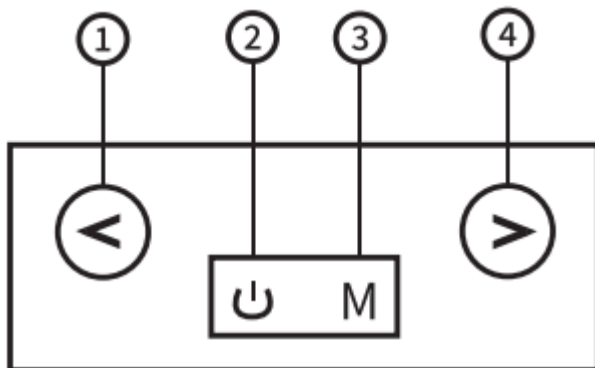

- ① Anterior: prima para ouvir a canção anterior
- ② Botão de ligar/desligar o altifalante de baixa tensão: Prima durante muito tempo.
- ③ Switch Mode: Clique no botão para mudar para o modo Bluetooth, modo AUX, modo FM, etc.
- ④ Próxima: Imprensa para a próxima canção

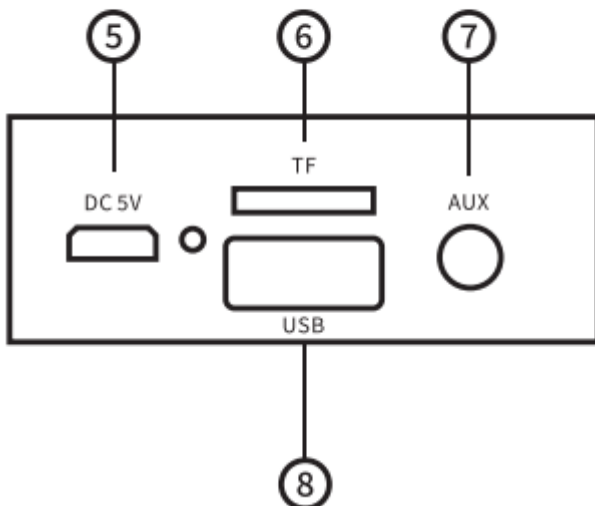

- ⑤ Porta de Carregamento Micro USB
- ⑥ Porta de entrada do cartão TF/SD
- ⑦ NO PORTO DE ENTRADA
- ⑧ Porta de entrada USB para U-Disk

Botão  : aumentar volume +

Botão  : volume para baixo -

Função Instruções de funcionamento

1) Tocar / Pausar :

No modo de espera, clicar no botão de ligar/desligar para reproduzir música directamente, e premir novamente para fazer uma pausa na reprodução.

2) Atender a chamada :

Quando o telefone tocar, clicar no botão de ligar para atender a chamada.

3) Desligar:

Quando a chamada terminar, clicar no botão de ligar para desligar o telefone.

4) Rediscar o último número:

Em modo de espera ou enquanto ouve música, faça duplo clique no botão de ligar para remarcar o último número no seu registo de chamadas.

5) Função FM :

A função FM funciona quando o cabo de carregamento micro USB é ligado e utilizado como antena. No modo FM, clique no botão de alimentação para procurar o rádio, as luzes azuis piscarão. Após a busca, as luzes azuis deixarão de piscar. Depois premir o botão "previous" para o canal de rádio anterior e o botão "next" para o canal de rádio seguinte.

6) Função TWS :

No modo Bluetooth durante a reprodução de música, premir e manter premido o botão "M", soará um sinal de voz "ding", o que significa que precisa de começar a procurar outro dispositivo, depois iniciar outro altifalante no modo Bluetooth, ambas as unidades ligar-se-ão automaticamente com um sinal de voz "ding". A música sairá dos dois altifalantes ao mesmo tempo.

PS: Certifique-se de que o segundo altifalante não está ligado ao telefone ao mesmo tempo. Se for este o caso, terá de se desligar do telefone, caso contrário não poderá realizar o emparelhamento TWS.

Nota

1. Reiniciar : Quando o emparelhamento é bem sucedido, o segundo altifalante Bluetooth emparelhado regressa ao estado automaticamente ligado ao telefone ligado.
2. Em caso de bateria fraca: Quando a bateria do altifalante Bluetooth está fraca, emite um tom de bateria fraca.
3. Clicar significa premir uma vez, premir durante 2 a 3 segundos e manter premido o botão durante 2 a 3 segundos.

Emparelhamento Bluetooth

1. Uma vez ligada a corrente, as luzes azuis piscarão, o altifalante entrará no estado de procura de emparelhamento.
2. Ligue o telefone ou outro dispositivo Bluetooth, se for um telefone ou dispositivo do sistema Android, por favor clique na opção "procurar dispositivo Bluetooth" para encontrar o nome do dispositivo, se o telefone estiver a funcionar sob IOS irá automaticamente procurar o produto. Quando o modelo de altifalante Bluetooth for encontrado, clique

para entrar no estado de emparelhamento. Quando o emparelhamento é bem sucedido, o orador emitirá um tom de sucesso, as luzes azuis deixarão de piscar.

Perguntas Mais Frequentes

Perguntas	Soluções
Acoplamento sem sucesso	Certifique-se de que o alto-falante esteja no modo Bluetooth. Certifique-se de que o alto-falante não tenha sido conectado a outro dispositivo. Verifique se há muitos dispositivos Bluetooth em operação, o que pode interferir com a conexão Bluetooth. Tente reiniciar o Bluetooth no telefone ou tablet e reconectar o viva-voz.
Sem som ou distorção sonora	Verifique o volume em seu telefone ou viva-voz, e ajuste o volume. Verifique se a bateria está muito fraca, por favor, recarregue-a.
A música pára	Verifique se o dispositivo não está além da distância real de conexão. Verifique se existe um obstáculo entre o alto-falante e seu dispositivo.
O indicador não se acende no modo Bluetooth.	A bateria está fraca. Por favor, recarregue-o. Favor reiniciar o alto-falante.

Precauções

- Favor armazenar e utilizar o produto em um ambiente com temperatura ambiente.
- Não exponha este produto à chuva ou à umidade.
- Não derrubar ou derrubar este produto.
- Não desmonte, repare você mesmo o alto-falante. A desmontagem deste produto invalidará a garantia.
- Favor utilizar a mudança de potência com a tensão nominal para o alto-falante.
- Pode causar danos auditivos se você tocar música em volume alto por um longo período de tempo. Lembre-se de evitar tocar música em volumes muito altos durante um longo período de tempo.

Declaração de conformidade UE

A Dag Technologie®, declara que este equipamento está em conformidade com os requerimentos essenciais e com outras provisões relevantes da Diretiva 2014/53/UE. A Declaração de conformidade pode ser acedida na seguinte morada:

http://www.mms-support.net/OTA/ECD_DAG_BLP3975-001.pdf

A diretiva europeia 2012/19/UE relativa aos resíduos de equipamentos elétricos e eletrónicos (Diretiva REEE), requer que equipamentos elétricos domésticos não devem ser eliminados no fluxo municipal normal de resíduos não selecionados. Equipamentos velhos devem ser recolhidos separadamente de modo a otimizar a recuperação e reciclagem dos materiais neles contidos, e assim, reduzir o impacto na saúde humana e no ambiente. O símbolo constituído por um contentor de lixo com rodas barrado com uma cruz está presente para o lembrar da sua obrigação de que quando descartar o aparelho, este deve ser recolhido separadamente.



Para evitar possíveis danos à audição, não ouça no volume máximo por longos períodos de tempo.

Importado por Dag Technologie®
79/81 Ancienne Route Nationale 7
69570 Dardilly
FRANÇA

Enjoy it.

Dag Technologie®
79/81 Ancienne Route Nationale 7
69570 Dardilly – France

BLAUPUNKT
Gebruikshandleiding



Enjoy it.

Draadloze Bluetooth-speakerphone

Veiligheidsvoorschriften

Lees deze veiligheidsvoorschriften a.u.b. voordat u het apparaat in gebruik neemt en bewaar ze als eventueel naslagwerk.

- Het apparaat is niet bestemd voor gebruik door personen (waaronder kinderen) met gereduceerde fysieke, zintuiglijke of mentale capaciteiten. Personen die de handleiding niet hebben gelezen dienen dit product niet te gebruiken, tenzij een persoon verantwoordelijk voor hun veiligheid en toezicht duidelijk uitleg heeft gegeven.
- Houd kinderen onder toezicht, zodat zij dit apparaat niet als speelgoed gebruiken.
- Het apparaat dient altijd gereed en toegankelijk te worden gehouden.
- Stel het apparaat nooit bloot aan waterdruppels of -spetters.
- Plaats geen met vloeistof gevulde voorwerpen, zoals een vaas, op het apparaat.
- Behoud te allen tijde een vrije ruimte van minimaal 10 cm rondom het apparaat voor voldoende ventilatie.
- Plaats geen voorwerpen met een open vlam, zoals een kaars, op het apparaat.
- Dit apparaat is uitsluitend bestemd voor gebruik in een gematigd klimaat.
- Langdurig luisteren naar een draagbare audiobron op hoog volume kan tot gehoorbeschadiging en andere gehoorproblemen leiden (tijdelijke of permanente doofheid, suizende oren, tinnitus, hyperacusis).
- Wij raden u daarom aan niet op een hoog audiovolume naar het draagbare apparaat te luisteren en niet langer dan één uur per dag op een gemiddeld audiovolume.
- LET OP: Risico op ontploffing als de batterij incorrect wordt vervangen of niet wordt vervangen door hetzelfde of een gelijkwaardig type.
- Stel de batterij niet bloot aan teveel hitte zoals zonlicht, vuur, e.d.
- Combineer geen verschillende batterijtypes, nieuwe en gebruikte batterijen.
- De batterij moet worden geïnstalleerd volgens de juiste polariteit.
- Als de batterij is versleten, moet deze uit het product worden verwijderd.
- De batterij moet op veilige wijze worden afgedankt. Gebruik altijd de beschikbaar gestelde afvalbakken (vraag uw winkelier) om het milieu te beschermen.
- De batterij kan niet door de gebruiker zelf worden vervangen, maar alleen door de fabrikant van dit product, de klantendienst of een andere gekwalificeerde persoon.

UITSCHAKELEN IN VERBODEN ZONES

Schakel het apparaat uit in gebieden waar het gebruik van het apparaat niet is toegestaan of waar er een risico bestaat op het veroorzaken van interferentie of gevaarlijke situaties,

bijvoorbeeld in een vliegtuig of in de buurt van medische apparatuur, brandstoffen, chemicaliën of explosieven.

VERKEERSVEILIGHEID VOOROP

Raadpleeg de huidige wet- en regelgevingen m.b.t. het gebruik van dit apparaat in de gebieden waar u rijdt.

- Hanteer het apparaat niet tijdens het rijden.
- Houd uw aandacht volledig bij het verkeer tijdens het rijden.
- Radiosignalen kunnen de elektronische systemen van uw auto aantasten, zoals de stereo- en alarmsystemen.

INTERFERENTIE

Alle draadloze apparaten zijn gevoelig voor interferentie waardoor hun prestaties kunnen worden aangetast.

Al onze apparatuur voldoet aan internationale normen en richtlijnen en indien nodig aan nationale richtlijnen, met een focus op het beperken van blootstelling aan elektromagnetische velden. Deze standaarden en richtlijnen zijn vastgesteld op basis van uitvoerig wetenschappelijk onderzoek. Uit dit onderzoek is gebleken dat er geen verband bestaat tussen het gebruik van de mobiele hoofdtelefoon en enigerlei negatieve effecten op de gezondheid, vooropgesteld dat het apparaat wordt gebruikt volgens de instructies.

GEAUTORISEERD PERSONEEL

Uitsluitend gekwalificeerde personen zijn geautoriseerd dit product te installeren of repareren.

TOEBEHOREN

Gebruik uitsluitend batterijen, laders en andere accessoires die compatibel zijn met deze apparatuur. Sluit geen incompatibele producten aan.

KINDEREN

Houd uw apparaat op een veilige plek, buiten bereik van jonge kinderen.

Dit apparaat bevat kleine onderdelen die een risico op verstikking kunnen vormen.

Specificaties

Nominale spanning: DC 5V \equiv 500A

Maximaal stroomverbruik: 2,5W

Li-ionen batterij 1200mAh

Geluidsvermogen: 1 x 5W

Maximaal RF vermogen: 1,58mW

Radiofrequentie : 87,5-108MHz

Frequentiebereik: \geq 85Hz-20KHz

Bluetooth-compatibele versie: 5.0

Afstand waarop Bluetooth verbonden blijft: 10m

Weergavetijd van de muziek: ongeveer 3 tot 4

Oplaadtijd: 2-3 uur

Afmetingen: 110 x 80 x 80mm

Gewicht: 410g

Beschrijving van het product

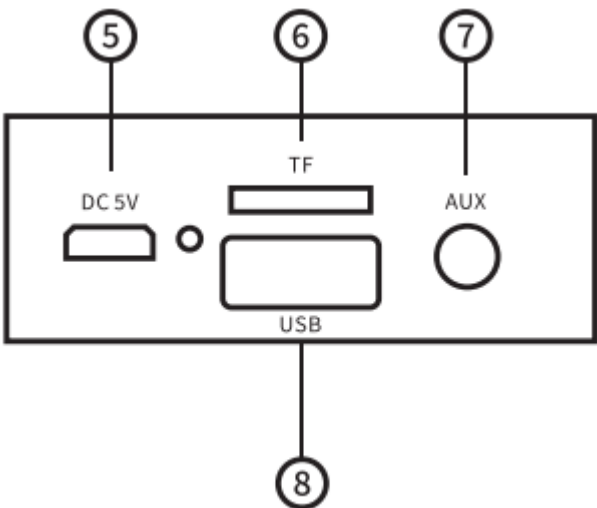
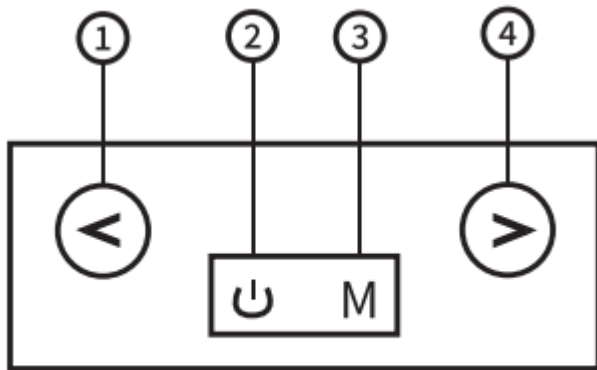

① Vorige: druk op vorige nummer

② Aan/uit-knop: Lang indrukken om de LV-luidspreker aan/uit te zetten.

③ Schakelmodus: Klik op de knop om over te schakelen naar de Bluetooth-modus, AUX-modus, FM-modus, enz.

④ Volgende: Druk op voor het volgende nummer

⑤ Micro-USB-laadpoort

⑥ TF/SD-kaartinvoerpoort

⑦ IN DE HAVEN VAN BINNENKOMST

⑧ USB-ingangspoort voor U-schijf

Knop  : volume verhogen +

Knop  : volume omlaag -

Functie Bedieningsinstructies

1) Spelen / Pauze:

In de stand-bymodus klikt u op de aan/uit-knop om de muziek direct af te spelen en drukt u nogmaals op de knop om het afspelen te pauzeren.

2) Beantwoording van de oproep :

Als de telefoon overgaat, klikt u op de aan/uit-knop om het gesprek te beantwoorden.

3) Hang op:

Als het gesprek voorbij is, klikt u op de aan/uit-knop om de telefoon op te hangen.

4) Herhaal het laatste nummer:

In de stand-by modus of tijdens het luisteren naar muziek, dubbelklikt u op de aan/uit-knop om het laatste nummer in uw oproeplogboek opnieuw te kiezen.

5) FM-functie :

De FM-functie werkt wanneer de micro-USB-oplaadkabel is aangesloten en als antenne wordt gebruikt. Klik in de FM-modus op de aan/uit-knop om de radio te zoeken, de blauwe lampjes zullen knipperen. Na het zoeken zullen de blauwe lichten stoppen met knipperen. Druk vervolgens op de "vorige" knop voor het vorige radiokanaal en de "volgende" knop voor het volgende radiokanaal.

6) TWS-functie :

In de Bluetooth-modus tijdens het afspelen van muziek, druk op de "M"-toets en houd deze ingedrukt, er zal een spraak "ding"-signaal klinken, wat betekent dat u moet beginnen met het zoeken naar een ander apparaat en vervolgens een andere luidspreker moet starten in de Bluetooth-modus, beide apparaten zullen automatisch verbinding maken met een spraak "ding"-signaal. De muziek zal uit beide luidsprekers tegelijk komen.

PS: Zorg ervoor dat de tweede luidspreker niet tegelijkertijd met de telefoon is aangesloten. Als dit het geval is, moet u de verbinding met de telefoon verbreken, anders kan de telefoon geen TWS-koppeling uitvoeren.

Noot

1. Opnieuw beginnen: Wanneer het in paren rangschikken succesvol is, keert de tweede in paren gerangschikte Bluetooth-luidsprekertelefoon terug naar de staat die automatisch verbonden is met de aangesloten telefoon.
2. Als de batterij bijna leeg is: Als de batterij in de Bluetooth-luidsprekerphone bijna leeg is, geeft deze een lage batterijtoon.
3. Klikken betekent één keer drukken, lang drukken betekent de knop 2 tot 3 seconden ingedrukt houden.

Bluetooth-koppeling

1. Zodra de stroom is ingeschakeld, zullen de blauwe lampjes knipperen, de luidspreker zal in de stand voor het zoeken naar koppelingen komen.

2. Zet de telefoon of een ander Bluetooth-apparaat aan, als het een telefoon of een Android systeemapparaat is, klik dan op de optie "zoeken naar Bluetooth-apparaat" om de naam van het apparaat te vinden, als de telefoon onder IOS draait zal hij automatisch naar het product zoeken. Wanneer het Bluetooth speakerphone model is gevonden, klikt u op om de koppelingsstatus in te voeren. Wanneer de koppeling succesvol is, zal de luidspreker een succestoon uitzenden, de blauwe lampjes zullen stoppen met knipperen.

Veelgestelde vragen

Vragen	Oplossingen
Slechte koppeling	Zorg ervoor dat de luidspreker in de Bluetooth-modus staat. Zorg ervoor dat de luidspreker niet is aangesloten op een ander apparaat. Controleer of er veel Bluetooth-apparaten in de buurt zijn die de Bluetooth-verbinding kunnen verstoren. Probeer Bluetooth opnieuw te starten op de telefoon of tablet en sluit de speakerphone opnieuw aan..
Geen geluid of geluidsvervorming	Controleer het volume van uw telefoon of luidspreker en pas het volume aan. Controleer of de batterij te laag is, laadt u deze alstublieft op.
De muziek stopt	Controleer of het apparaat niet buiten de eigenlijke verbindingsafstand ligt. Controleer of er een obstakel is tussen de luidspreker en het apparaat.
De indicator licht niet op in de Bluetooth-modus.	De batterij is bijna leeg. Laad hem alsjeblieft op. Start de luidspreker opnieuw op.

Voorzorgsmaatregelen

- Gelieve het product op te slaan en te gebruiken in een omgeving met kamertemperatuur.
- Stel dit product niet bloot aan regen of vocht.
- Laat dit product niet vallen en klop er niet mee.
- Haal de luidspreker niet uit elkaar, repareer hem zelf. Demontage van dit product maakt de garantie ongeldig.
- Gebruik de vermogenswisseling met de nominale spanning voor de luidspreker.
- Het kan leiden tot gehoorbeschadiging als u lange tijd muziek afspeelt op hoog volume. Vergeet niet om lange tijd geen muziek af te spelen op een te hoog volume.

Verklaring van conformiteit UE

Dag Technologie® verklaart hierbij dat deze apparatuur voldoet aan de essentiële vereisten en andere relevante bepalingen van richtlijn 2014/53/UE. De verklaring van conformiteit is beschikbaar op het volgende adres:

http://www.mms-support.net/OTA/ECD_DAG_BLP3975-001.pdf

De Europese richtlijn 2012/19/EU m.b.t. elektrische en elektronische afvalapparatuur (WEEE) bepaalt dat oude huishoudelijke elektrische apparaten niet mogen worden afgedankt als ongescheiden normaal huishoudelijk afval. Oude apparaten moeten gescheiden worden ingeleverd om het hergebruik en de recycling van de materialen die deze bevatten te bevorderen en de impact op de volksgezondheid en het milieu te reduceren. Het doorgekruiste afvalbaksymbooltje op het product herinnert u aan uw verplichting het apparaat aan het einde van de levensduur ervan gescheiden af te voeren.



Om mogelijke gehoorbeschadiging te voorkomen, luister nooit langdurig op hoge audiovolumes.

Geïmporteerd door Dag Technologie®
79/81 Ancienne Route Nationale 7
69570 Dardilly
FRANKRIJK

Enjoy it.

Dag Technologie®
79/81 Ancienne Route Nationale 7
69570 Dardilly – France

BLAUPUNKT
Bedienungsanleitung



Enjoy it.

Drahtlose Bluetooth-Freisprecheinrichtung

Sicherheitsmaßnahmen

Lesen Sie vor der Benutzung diese Sicherheitsanweisungen sorgfältig durch und bewahren Sie diese sicher für zukünftige Referenzen auf.

- Dieses Gerät ist nicht geeignet für Personen (einschließlich Kinder) mit eingeschränkten physischen, sensorischen oder geistigen Fähigkeiten. Personen, die diese Anleitung nicht gelesen haben, sollten dieses Gerät solange nicht benutzen, bis sie eine Unterweisung durch eine für ihre Sicherheit verantwortliche Person erhalten haben.
- Um sicherzustellen, dass Kinder nicht mit dem Gerät spielen, sind diese zu beaufsichtigen.
- Das Gerät muss jederzeit leicht zugänglich sein.
- Halten Sie das Gerät fern von Spritz- und Tropfwasser.
- Stellen Sie niemals mit Flüssigkeiten gefüllte Gefäße wie beispielsweise Vasen auf das Gerät.
- Lassen Sie für eine ausreichende Kühlung mindestens 10 cm Platz zwischen Gerät und Umgebung.
- Stellen Sie keine offenen Flammen wie beispielsweise Kerzen auf das Gerät.
- Das Gerät ist nur zur Nutzung unter gemäßigten Klimabedingungen vorgesehen.
- Lang andauerndes Musikhören bei voller Lautstärke des Audiogeräts kann zu Hörverlust oder Hörschäden (zeitweilige oder permanente Taubheit, Ohrsummen, Tinnitus, Hyperakusis) beim Musikhörenden führen.
- Deshalb empfehlen wir, Musik nicht bei voller Lautstärke und nicht mehr als eine Stunde pro Tag bei mittlerem Lautstärkepegel des Audiogeräts zu hören.
- VORSICHT: Explosionsgefahr, wenn der Akku nicht korrekt eingesetzt ist oder gegen einen ungeeigneten Akku ausgetauscht wird.
- Setzen Sie den Akku nicht übermäßiger Hitze, direkter Sonneneinstrahlung oder Feuer aus.
- Mischen Sie nicht unterschiedliche Batterietypen, neue und gebrauchte Batterien.
- Der Akku muss mit korrekter Polarität eingesetzt werden.
- Ein erschöpfter Akku muss aus dem Gerät entfernt werden.
- Entsorgen Sie den Akku umweltgerecht. Entsorgen Sie den Akku über die bekannten Sammelstellen.
- Die Batterie darf nicht durch den Benutzer, sondern nur durch den Hersteller dieses Produkts, seinem Kundendienst oder einer entsprechend qualifizierten Person entfernt werden.

IN SPERRGEBIETEN AUSSCHALTEN

Schalten Sie das Gerät in Gebieten aus, in denen der Betrieb untersagt ist oder die Möglichkeit besteht, dass es wie beispielsweise an Bord von Flugzeugen oder in näherer Umgebung von medizinischen Geräten, Treibstoff, Chemikalien oder Sprengstellen zur Stör- oder Gefahrenquelle wird.

SICHERHEIT IM STRASSENVERKEHR GEHT VOR

Überprüfen Sie die gegenwärtige Gesetzeslage und gegenwärtigen Anordnungen bezüglich des Betriebs des Geräts in den Gebieten, in denen Sie unterwegs sind.

- Bedienen Sie das Gerät nicht, während Sie fahren.
- Konzentrieren Sie sich voll auf den Straßenverkehr.
- Funksignale können sich negativ auf elektronische Systeme im Auto wie beispielsweise das Audio-Stereosystem und das Alarmsystem auswirken.

INTERFERENZEN

Jedes kabellose Gerät ist anfällig für Interferenzen, durch welche die Funktion des Geräts beeinträchtigt werden kann.

Alle unsere Geräte entsprechen den internationalen Normen und Vorschriften und bei Bedarf den nationalen, um die Exposition des Benutzers gegenüber elektromagnetischen Feldern zu begrenzen. Diese Standards und Anordnungen wurden nach Abschluss einer ausführlichen wissenschaftlichen Untersuchung angenommen. Dieser Untersuchung zufolge besteht keinerlei Verbindung zwischen der Nutzung des mobilen Headsets und irgendwelchen negativen Auswirkungen auf die Gesundheit, wenn das Gerät in üblicher Weise verwendet wird.

AUTORISIERTES PERSONAL

Nur qualifizierten Personen ist es gestattet, dieses Gerät zu montieren oder zu reparieren.

ZUBEHÖR

Verwenden Sie nur mit diesem Gerät kompatible Batterien, Ladegeräte und andere Zubehörteile. Verwenden Sie niemals inkompatible Produkte.

DAS GERÄT TROCKEN HALTEN

Dieses Gerät ist nicht wasserdicht. Halten Sie das Gerät trocken.

KINDER

Bewahren Sie das Gerät an einem sicheren Ort und für Kinder unzugänglich auf. Das Gerät enthält kleine Teile, die Erstickung verursachen könnten.

Spezifikationen

Nennspannung: DC 5V  500mA

Maximale Leistungsaufnahme: 2.5W

Li-Ionen-Akku 1200mAh

Schallleistung: 1 x 5W

Maximale HF-Leistung: 1,58 mW

Funkfrequenz : 87,5-108MHz

Frequenzbereich: $\geq 85\text{Hz}$ -20KHz

Bluetooth-kompatible Version: 5.0

Entfernung, bei der Bluetooth verbunden bleibt: 10m

Musikwiedergabezeit: etwa 3 bis 4

Aufladezeit: 2-3 Stunden

Größe: 110 x 80 x 80 mm

Gewicht: 410g

Produktbeschreibung

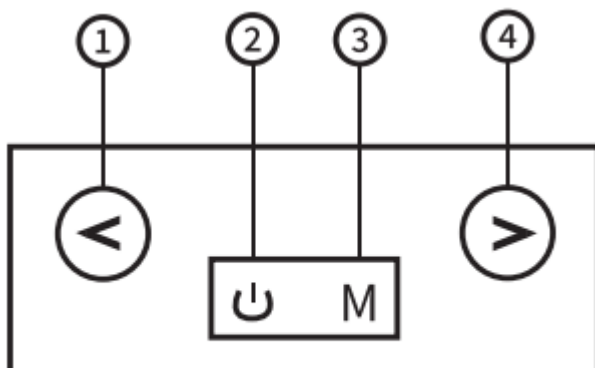

- ① Vorherige: Presse für vorheriges Lied
- ② Ein/Aus-Taste: Langer Druck schaltet den LV-Lautsprecher ein/aus.
- ③ Switch Mode: Klicken Sie auf die Schaltfläche, um in den Bluetooth-Modus, AUX-Modus, FM-Modus usw. zu wechseln.
- ④ Nächste: Auf das nächste Lied drängen

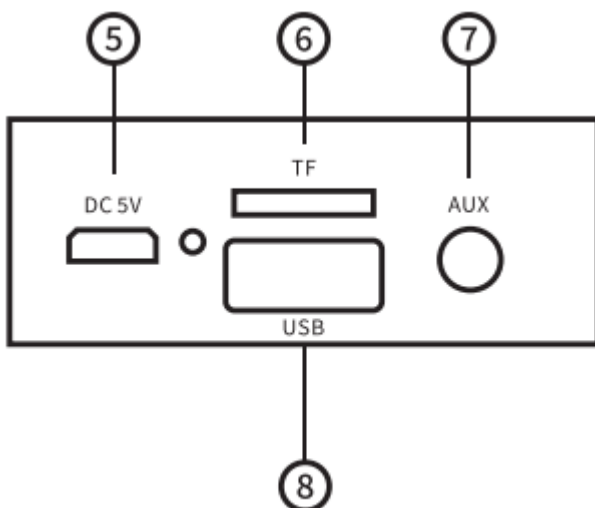

- ⑤ Mikro-USB-Ladeanschluss
- ⑥ TF/SD-Karten-Eingangsanschluss
- ⑦ AM EINGANGSHAFEN
- ⑧ USB-Eingangsanschluss für U-Diskette

Schaltfläche  : Lautstärke erhöhen +

Schaltfläche  : Lautstärke runter -

Funktion Bedienungsanleitung

1) Abspielen / Pause :

Klicken Sie im Standby-Modus auf die Ein/Aus-Taste, um Musik direkt wiederzugeben, und drücken Sie sie erneut, um die Wiedergabe zu unterbrechen.

2) Beantwortung des Anrufs :

Wenn das Telefon klingelt, klicken Sie auf die Einschalttaste, um den Anruf entgegenzunehmen.

3) Legen Sie auf:

Wenn das Gespräch beendet ist, klicken Sie auf die Ein/Aus-Taste, um das Telefon aufzulegen.

4) Wahlwiederholung der letzten Nummer:

Doppelklicken Sie im Standby-Modus oder während Sie Musik hören, auf die Ein/Aus-Taste, um die letzte Nummer in Ihrem Anrufprotokoll erneut zu wählen.

5) FM-Funktion :

Die FM-Funktion funktioniert, wenn das Mikro-USB-Ladekabel angeschlossen und als Antenne verwendet wird. Klicken Sie im FM-Modus auf die Einschalttaste, um das Radio zu suchen, die blauen Lämpchen blinken. Nach der Suche hören die blauen Lichter auf zu blinken. Drücken Sie dann die Taste "previous" für den vorherigen Funkkanal und die Taste "next" für den nächsten Funkkanal.

6) TWS-Funktion :

Wenn Sie während der Musikwiedergabe im Bluetooth-Modus die Taste "M" drücken und gedrückt halten, ertönt ein "ding"-Sprachsignal, was bedeutet, dass Sie nach einem anderen Gerät suchen und dann im Bluetooth-Modus einen weiteren Lautsprecher starten müssen. Beide Geräte verbinden sich automatisch mit einem "ding"-Sprachsignal. Die Musik kommt gleichzeitig aus beiden Lautsprechern.

PS: Stellen Sie sicher, dass der zweite Lautsprecher nicht gleichzeitig mit dem Telefon verbunden ist. Wenn dies der Fall ist, müssen Sie die Verbindung zum Telefon trennen, da es sonst nicht in der Lage ist, eine TWS-Kopplung durchzuführen.

Hinweis

1. Neustart : Wenn die Kopplung erfolgreich ist, kehrt die zweite gekoppelte Bluetooth-Freisprecheinrichtung in den Zustand zurück, in dem sie automatisch mit dem verbundenen Telefon verbunden ist.
2. Bei schwachem Akku: Wenn der Akku in der Bluetooth-Freisprecheinrichtung schwach ist, ertönt ein leiser Akkuton.
3. Klicken bedeutet einmaliges Drücken, langes Drücken bedeutet Drücken und Halten der Taste für 2 bis 3 Sekunden.

Bluetooth-Kopplung

1. Nach dem Einschalten der Stromversorgung blinken die blauen Lämpchen, und der Lautsprecher wechselt in den Status der Paarungssuche.
2. Schalten Sie das Telefon oder ein anderes Bluetooth-Gerät ein. Wenn es sich um ein Telefon oder ein Gerät des Android-Systems handelt, klicken Sie bitte auf die Option "Suche nach Bluetooth-Gerät", um den Namen des Geräts zu finden; wenn das Telefon unter IOS läuft, wird automatisch nach dem Produkt gesucht. Wenn das Bluetooth-Freisprechmodell gefunden wurde, klicken Sie auf , um den Kopplungsstatus einzugeben. Wenn die Paarung erfolgreich ist, gibt der Sprecher einen Erfolgston ab, die blauen Lämpchen hören auf zu blinken.

Häufig gestellte Fragen

Fragen	Lösungen
Erfolgreiche Kopplung	Stellen Sie sicher, dass sich der Lautsprecher im Bluetooth-Modus befindet. Stellen Sie sicher, dass der Lautsprecher nicht an ein anderes Gerät angeschlossen wurde. Prüfen Sie, ob viele Bluetooth-Geräte in der Nähe betrieben werden, die die Bluetooth-Verbindung stören könnten. Versuchen Sie, Bluetooth auf dem Telefon oder Tablet neu zu starten und die Freisprecheinrichtung wieder anzuschließen.
Kein Ton oder Tonverzerrung	Überprüfen Sie die Lautstärke Ihres Telefons oder der Freisprecheinrichtung und passen Sie die Lautstärke an. Prüfen Sie, ob die Batterie zu schwach ist, bitte laden Sie sie auf.
Die Musik stoppt	Stellen Sie sicher, dass das Gerät nicht über die tatsächliche Verbindungsdistanz hinausgeht. Prüfen Sie, ob sich zwischen dem Lautsprecher und Ihrem Gerät ein Hindernis befindet.
Die Anzeige leuchtet im Bluetooth-Modus nicht auf.	Der Akku ist schwach. Bitte laden Sie es auf. Bitte starten Sie den Lautsprecher neu.

Vorsichtsmaßnahmen

- Bitte lagern und verwenden Sie das Produkt in einer Umgebung mit Raumtemperatur.
- Setzen Sie dieses Produkt weder Regen noch Feuchtigkeit aus.
- Lassen Sie dieses Produkt nicht fallen und stoßen Sie es nicht.
- Zerlegen Sie den Lautsprecher nicht, sondern reparieren Sie ihn selbst. Die Demontage dieses Produkts führt zum Erlöschen der Garantie.
- Bitte verwenden Sie die Leistungsänderung mit der Nennspannung für den Lautsprecher.
- Es kann zu Gehörschäden führen, wenn Sie Musik über einen längeren Zeitraum bei hoher Lautstärke abspielen. Denken Sie daran, Musik nicht über einen längeren Zeitraum mit zu hoher Lautstärke zu spielen.

Ce-konformitätserklärung

Hiermit erklärt Dag Technologie®, dass dieses Produkt den grundsätzlichen Anforderungen und anderen relevanten Vorschriften der Direktive 2014/53/UE entspricht. Die Konformitätserklärung kann unter nachstehender Adresse eingesehen werden:

http://www.mms-support.net/OTA/ECD_DAG_BLP3975-001.pdf

Durch die EU-Richtlinie 2012/19/EU zur Entsorgung elektrischer und elektronischer Geräte (WEEE) wird geregelt, dass alte elektrische Haushaltsgeräte nicht über den normalen unsortierten Haushaltsmüll entsorgt werden dürfen. Altgeräte müssen getrennt gesammelt werden, um die Wiedergewinnung und das Recycling von Materialien zu optimieren und die Gefährdung der menschlichen Gesundheit und der Umwelt zu reduzieren. Das Symbol durchgestrichene „Mülltonne auf Rädern“ auf Produkten weist auf diese Verpflichtung des getrennten Entsorgens hin, wenn das Altgerät entsorgt werden soll.

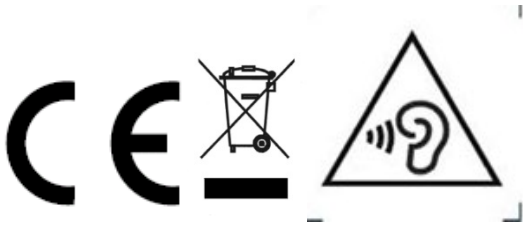

Um einen möglichen Hörschaden zu vermeiden, sollten Sie nicht für längere Zeit Audio mit hoher Lautstärke hören.

Importiert von Dag Technologie®
79/81 Ancienne route Nationale 7
69570 Dardilly
FRANCE

Enjoy it.

Dag Technologie®
79/81 Ancienne Route Nationale 7
69570 Dardilly – France

BLAUPUNKT

Manuale dell'utente



Enjoy it.

Vivavoce senza fili Bluetooth

Precauzioni per la sicurezza

Leggere le presenti istruzioni per la sicurezza prima di utilizzare il dispositivo e conservarle come riferimento futuro.

- Il dispositivo non deve essere utilizzato da persone (inclusi bambini) con ridotte capacità fisiche, sensoriali o psichiche. Le persone che non hanno letto il manuale, non devono utilizzare l'unità, a meno che non abbiano ricevuto istruzioni da una persona responsabile della loro sicurezza e supervisione.
- I bambini devono essere supervisionati per garantire che non giochino con il dispositivo.
- Il dispositivo deve essere prontamente accessibile in qualsiasi momento.
- Il dispositivo non deve essere esposto a intemperie o schizzi d'acqua.
- Non collocare sul dispositivo oggetti riempiti con liquidi, come ad esempio dei vasi.
- Lasciare sempre una distanza minima di 10 cm attorno all'unità per garantire un'aerazione sufficiente.
- Sorgenti di calore con fiamme vive quali le candele, non devono essere posizionate sopra al dispositivo.
- Il dispositivo è pensato per essere utilizzato unicamente in climi temperati.
- A volume massimo, un ascolto prolungato al dispositivo audio portatile potrebbe danneggiare l'udito dell'utente e provocare conseguenti problemi (sordità temporanea o permanente, ronzio all'udito, iperacusia).
- Si consiglia, pertanto, di non ascoltare il dispositivo audio portatile a volume audio elevato e per non oltre un'ora al giorno a volume medio.
- **ATTENZIONE:** pericolo di esplosione se le batterie non vengono sostituite correttamente o se non vengono sostituite con lo stesso tipo o equivalente.
- Le batterie non devono essere esposte a calore eccessivo, quali luce solare, fuoco o simile.
- Tipi differenti di batterie (nuove e usate) non devono essere mischiati.
- La batteria deve essere installata rispettandone la polarità.
- Se la batteria è consumata, deve essere rimossa dal prodotto.
- La batteria deve essere smaltita in modo sicuro. Utilizzare sempre i contenitori per la raccolta differenziata forniti (rivolgersi al proprio negoziante) per proteggere l'ambiente.
- La batteria non è sostituibile dall'utente, ma solo dal produttore del prodotto, dal servizio post-vendita o da personale qualificato.

SPEGNERE IN AREE LIMITATE

Spegnere il dispositivo in aree in cui l'uso del dispositivo non è consentito o in cui esiste un rischio di causare interferenze o pericolo, ad esempio a bordo di velivoli, in prossimità di apparecchiature mediche, combustibile, sostanze chimiche o siti dove vengono effettuate operazioni di detonazione.

LA SICUREZZA STRADALE AL PRIMO POSTO

Fare riferimento alle leggi e alle normative attualmente in vigore in merito all'uso del dispositivo nelle aree percorse durante la guida.

- Non maneggiare il dispositivo durante la guida.
- Concentrarsi completamente sulla guida
- I segnali radio potrebbero influire su alcuni dei sistemi elettronici della vettura, ad esempio il sistema audio stereo e i sistemi di allarme.

INTERFERENZA

Tutti i dispositivi wireless sono suscettibili alle interferenze che potrebbero influire sulle prestazioni.

Tutti i nostri dispositivi sono conformi agli standard e alle norme internazionali e nazionali, laddove necessario, al fine di ridurre l'esposizione dell'utente ai campi elettromagnetici. Tali standard e norme sono stati adottati dopo il completamento di una ricerca scientifica approfondita. La ricerca non ha stabilito alcun collegamento tra l'uso delle cuffie per cellulare ed eventuali effetti negativi sulla salute se il dispositivo viene utilizzato in base alle prassi comuni.

PERSONALE AUTORIZZATO

Solo personale qualificato è autorizzato a installare o riparare il prodotto.

ACCESSORI

Utilizzare esclusivamente batterie, caricabatterie e altri accessori compatibili con questa apparecchiatura. Non collegare prodotti incompatibili.

BAMBINI

Conservare il dispositivo in un luogo sicuro, lontano dalla portata dei bambini.

Il dispositivo contiene piccole parti che potrebbero rappresentare un pericolo di soffocamento.

Specifiche tecniche

Tensione nominale: DC 5V \approx 500mA

Potenza massima assorbita: 2,5W

Batteria agli ioni di litio 1200mAh

Potenza sonora: 1 x 5W

Potenza massima RF: 1,58mW

Frequenza radio: 87,5-108MHz

Gamma di frequenza: \geq 85Hz-20KHz

Versione compatibile con Bluetooth: 5.0

Distanza alla quale il Bluetooth rimane connesso: 10m

Tempo di riproduzione della musica: da 3 a 4

Tempo di ricarica: 2-3 ore

Dimensioni: 110 x 80 x 80mm

Peso: 410g

Descrizione del prodotto

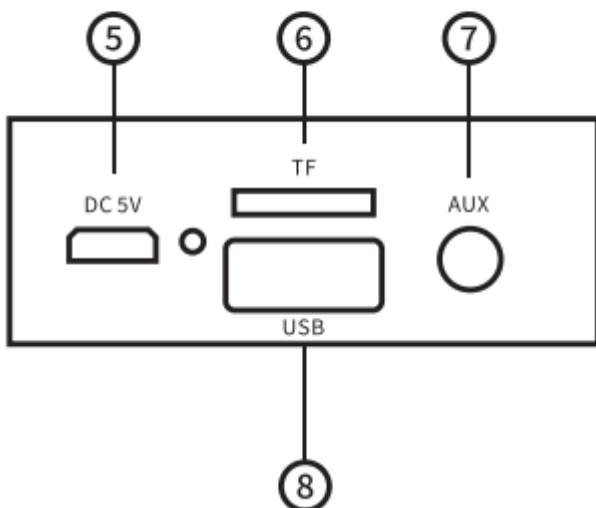
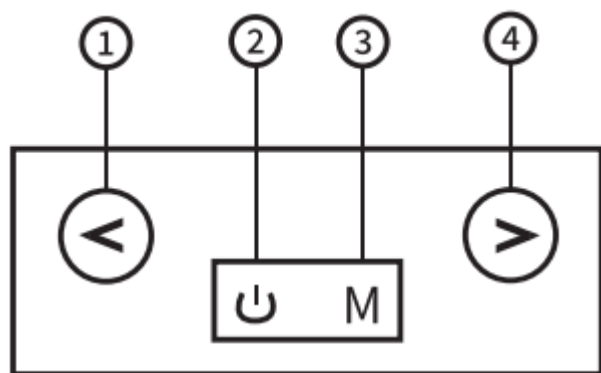

① Precedente: premere per la canzone precedente

② Pulsante di accensione: premere a lungo per accendere/spegnere l'altoparlante LV.

③ Switch Mode: Fare clic sul pulsante per passare al modo Bluetooth, al modo AUX, al modo FM, ecc.

④ Successivo: Premere per il prossimo brano

⑤ Porta di ricarica micro USB

⑥ Porta d'ingresso scheda TF/SD

⑦ AL PORTO D'INGRESSO

⑧ Porta d'ingresso USB per U-Disk

Pulsante  : aumenta il volume +

Pulsante  : volume abbassato -

Funzione Istruzioni d'uso

1) Riproduci / Pausa :

In modalità standby, fare clic sul pulsante di accensione per riprodurre direttamente la musica e premere di nuovo per mettere in pausa la riproduzione.

2) Rispondere alla chiamata :

Quando il telefono squilla, fare clic sul pulsante di accensione per rispondere alla chiamata.

3) Riattacca:

Al termine della chiamata, fare clic sul pulsante di accensione per riagganciare il telefono.

4) Richiama l'ultimo numero:

In modalità standby o durante l'ascolto di musica, fare doppio clic sul pulsante di accensione per ricomporre l'ultimo numero del registro delle chiamate.

5) Funzione FM :

La funzione FM funziona quando il cavo di ricarica micro USB è collegato e utilizzato come antenna. In modalità FM, fare clic sul pulsante di accensione per cercare la radio, le luci blu lampeggiano. Dopo la ricerca, le luci blu smettono di lampeggiare. Premere quindi il tasto "precedente" per il canale radio precedente e il tasto "successivo" per il canale radio successivo.

6) Funzione TWS :

In modalità Bluetooth durante la riproduzione musicale, premere e tenere premuto il tasto "M", verrà emesso un segnale vocale "ding", il che significa che è necessario avviare la ricerca di un altro dispositivo, quindi avviare un altro altoparlante in modalità Bluetooth, entrambe le unità si collegheranno automaticamente con un segnale vocale "ding". La musica uscirà da entrambi gli altoparlanti contemporaneamente.

PS: Assicurarsi che il secondo altoparlante non sia collegato contemporaneamente al telefono. In questo caso dovrete scollegarvi dal telefono, altrimenti non sarà in grado di eseguire l'accoppiamento TWS.

Nota

1. Riavviare : Quando l'accoppiamento è riuscito, il secondo vivavoce Bluetooth accoppiato ritorna allo stato automaticamente connesso al telefono collegato.
2. In caso di batteria scarica: quando la batteria del vivavoce Bluetooth è scarica, emette un segnale acustico di batteria scarica.
3. Cliccare significa premere una volta, premere a lungo significa tenere premuto il pulsante per 2 o 3 secondi.

Accoppiamento Bluetooth

1. Una volta accesa la corrente, le luci blu lampeggiano, l'altoparlante entra nello stato di ricerca dell'accoppiamento.

2. Accendere il telefono o un altro dispositivo Bluetooth, se si tratta di un telefono o di un dispositivo di sistema Android, cliccare sull'opzione "cerca dispositivo Bluetooth" per trovare il nome del dispositivo, se il telefono è in esecuzione sotto IOS cercherà automaticamente il prodotto. Quando viene trovato il modello di vivavoce Bluetooth, fare clic per entrare nello stato di accoppiamento. Quando l'accoppiamento ha successo, l'altoparlante emetterà un tono di successo, le luci blu smetteranno di lampeggiare.

Domande frequenti

Domande	Soluzioni
Accoppiamento non riuscito	Assicurarsi che l'altoparlante sia in modalità Bluetooth. Assicurarsi che l'altoparlante non sia stato collegato ad un altro dispositivo. Controllare se ci sono molti dispositivi Bluetooth in giro, che possono interferire con la connessione Bluetooth. Provare a riavviare il Bluetooth sul telefono o sul tablet e a ricollegare il vivavoce.
Nessun suono o distorsione del suono	Controllare il volume del telefono o del vivavoce e regolare il volume. Controllare se la batteria è troppo scarica, ricaricarla.
La musica si ferma	Verificare che l'apparecchio non si trovi oltre la distanza di collegamento effettiva. Controllare se c'è un ostacolo tra l'altoparlante e il dispositivo.
L'indicatore non si accende in modalità Bluetooth.	La batteria è scarica. Si prega di ricaricarla. Si prega di riavviare l'altoparlante.

Precauzioni

- Si prega di conservare e utilizzare il prodotto in un ambiente a temperatura ambiente.
- Non esporre questo prodotto alla pioggia o all'umidità.
- Non far cadere o battere questo prodotto.
- Non smontare, riparare il diffusore da soli. Lo smontaggio di questo prodotto invaliderà la garanzia.
- Si prega di utilizzare il cambio di alimentazione con la tensione nominale dell'altoparlante.
- Può causare danni all'udito se si riproduce la musica ad alto volume per un lungo periodo di tempo. Ricordate di evitare di suonare musica a volumi troppo alti per un lungo periodo di tempo.

Dichiarazione di conformità UE

Dag Technologie®, con la presente, dichiara che il dispositivo è conforme ai requisiti essenziali e alle altre disposizioni stabilite dalla Direttiva 2014/53/UE. La dichiarazione di conformità è disponibile al seguente indirizzo:

http://www.mms-support.net/OTA/ECD_DAG_BLP3975-001.pdf

La direttiva europea 2012/19/UE sui rifiuti di apparecchiature elettriche ed elettroniche (RAEE), stabilisce che i vecchi elettrodomestici non vengano smaltiti come normali rifiuti urbani indifferenziati. Le vecchie apparecchiature devono essere raccolte separatamente al fine di ottimizzare il ripristino e il riciclaggio dei materiali in esse contenute, e ridurre gli eventuali impatti negativi sulla salute umana e sull'ambiente. Il simbolo del bidone dei rifiuti barrato riportato sul prodotto ricorda all'utente, che quando l'apparecchiatura viene smaltita, deve essere portata alla raccolta separata.



Per evitare possibili danni all'udito, non ascoltare musica ad alto volume per periodi di tempo prolungati

Importato da Dag Technologie®
79/81 Ancienne route Nationale 7
69570 Dardilly
FRANCIA

Enjoy it.

Dag Technologie®
79/81 Ancienne Route Nationale 7
69570 Dardilly – France