

# 使用說明書

## User Manual

BPH-V18DU



*Enjoy it.*

# 目錄

免責聲明-----	1
緊急處理方法-----	2
安全注意事項-----	2
特點說明-----	3
各部位名稱-----	3
安裝說明-----	4
使用說明-----	4-5
清潔及保養方法-----	5
簡易故障排除-----	6
產品規格-----	6

## 免責聲明

◎本手冊經仔細檢查及校對，但仍不排除文字拼寫及技術錯誤之可能，若因錯誤導致與實機不符時，以實機為準，此種錯誤或疏漏不能當呈堂的依據，其將於新版予以修正。

◎本手冊之全部內容，本公司享有隨時修改之權力，且不另行通知。

# 緊急處理方法

- ◎當發生異常或有燒焦味時，應立即拔除電源插頭，並與本公司服務專線連絡或就近經銷商洽詢，若在異常狀態下繼續使用易發生火災之危險。
- ◎為了避免火災或電擊的危險，請勿讓本機暴露於雨中或濕氣中。
- ◎電源線請確實插牢於電源插座內，以免因未插牢而引起插頭產生高熱，而造成意外。
- ◎電源線若損壞時，請速與本公司服務專線聯絡或就近經銷商洽詢。
- ◎請勿擅自拆下任何蓋子、內部裝置或調校內部機器裝置，請交由本公司專業人員進行維修。

# 安全注意事項

在使用本機之前，應仔細閱讀下列事項及使用說明，並請妥為收存：

1. 孩童應受監護保護，以確保孩童安全。
2. 本電器不預期供生理、感知、心智能力、經驗或知識不足之使用者（包含孩童）使用，除非在對其負有安全責任的人員之監護或指導下安全使用。
3. 請不要用吸塵器吸洗滌劑、煤油、玻璃、燃著的煙灰、潮濕灰塵、污水、火柴等物品，否則會引起吸塵器堵塞、電機燒壞等故障。
4. 請不要用吸塵器吸水泥、石膏粉、牆粉、建築垃圾等微小顆粒，或者玩具紙團等較大的物體，否則會引起吸塵器堵塞、電機燒壞等故障。
5. 請不要讓吸塵器靠近火源或其他高溫的物體或場所。
6. 使用吸塵器時，請注意要裝好過濾組件和吸口配件。
7. 使用吸塵器時，請注意不要使吸入口阻塞，否則可能引起電機故障。
8. 請不要將水或者其他液體傾到或濺入機器中，以免引起短路燒壞機器。
9. 在使用新電池或者長期存放後第一次使用電池，請將電池充滿電。長期存放不使用本機，請至少每三個月充放電一次。
10. 當您的吸塵器充滿電需要清潔時，需拔下充電器插頭，請勿拉扯電源線。
11. 清潔吸塵器時使用乾布擦拭即可，不要用汽油、香蕉水等易使殼體龜裂或褪色的清潔劑。
12. 請不要將吸塵器處於高溫、低溫等不利條件下使用或存放，建議在環境溫度0-40 C的室內使用，請存放在陰涼乾燥處，禁止長時間陽光照射。
13. 當整機充滿電無法工作時，必須到指定的維修點進行檢測維修，請勿私自拆裝機器。
14. 廢棄電池包應安全的回收處理，請勿隨意丟棄。
15. 如果發現商品異常，為了避免危險，請與本公司服務據點聯繫，進行檢測維修。

# 特點說明

- USB供電，使用不設限
- 多種刷頭。毛刷&扁刷自由選
- HEPA可水洗濾網，避免二次汙染
- 全拆式塵桶，可直接清洗
- 一鍵傾倒，乾淨不髒手
- 鋁合金管+地刷 手持直立二合一
- 羽量級機身，重量級吸力15KPA

# 各部位名稱

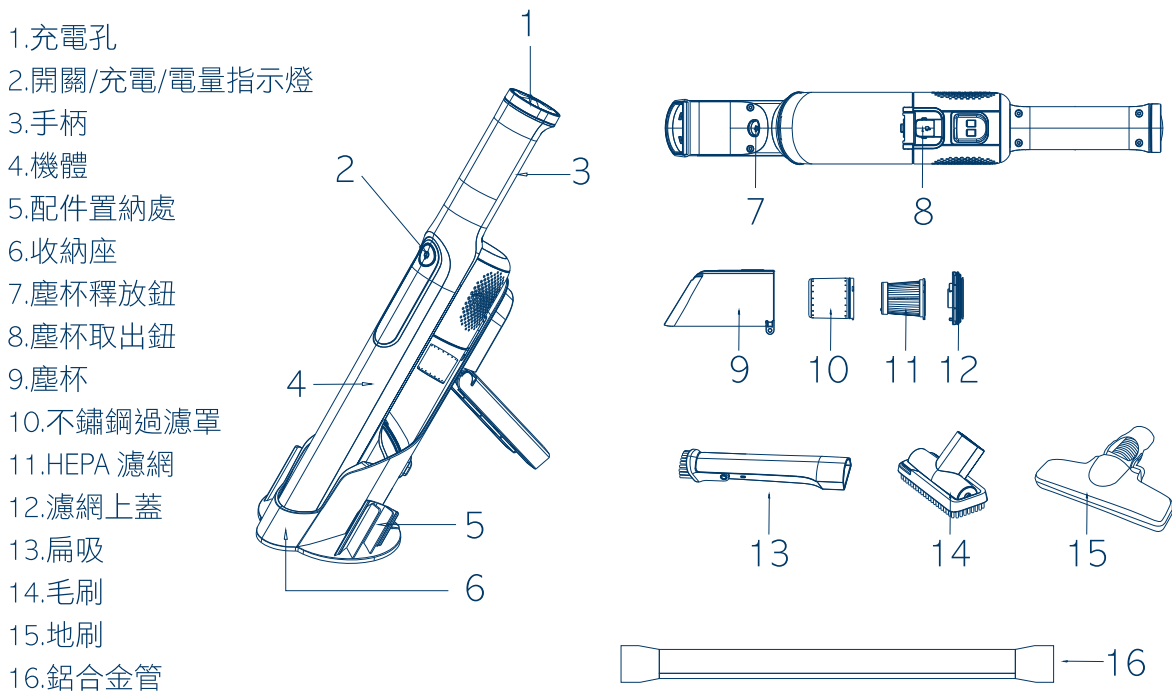

包裝清單:主機x1

收納座x1、毛刷x1、扁吸x1、地刷x1、鋁合金管x1、充電線x1、說明書(含保證書)x1

# 安裝說明

## 安裝吸塵器附件

當您開始使用手持吸塵器時，您需要先把毛刷或扁吸地刷插入到吸塵器的吸口處，如圖所示。

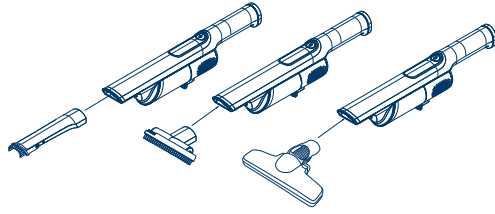

# 使用說明

## 吸塵器充電

首次使用前，吸塵器必須進行完全充電，即使電池本身還有部分電量。

充滿電後第一次使用時，務必將電量用盡再完全充滿，以維持電池最佳狀態。

首次充電時間為4-5小時左右。充電時，一端USB充電線插入充電孔，另一端插入USB充電器。

## 電池充電中的狀態顯示

充電時，充電指示燈呈呼吸狀態閃爍，一旦指示燈停止閃爍，藍色顯示燈長亮，就表示吸塵器已經充電完成，可以使用了。

吸塵器正常工作時，藍色指示燈常亮，當電力耗盡，藍色指示燈閃爍，機器停止工作。

**充電時特別注意：**本產品設有充電保護功能，當吸塵器在充電過程中，此時按下 開關按鈕，吸塵器也無法啟動。

吸塵器吸力採用循環開關，低檔、高速、關機三種狀態間的循環切換。在啟動後，再次按下 電源開關，切換到高檔模式，提供更強勁的吸力。

注意：由於使用循環點動開關模式，啟動處於低檔工作模式運行時，關閉電源需要按2次電源開關，若處於高速工作模式，則再按一次電源開關可關機。

此產品開關按鈕為微動按鈕，只要輕輕一按便可啟動，無需長時間按壓。

<b>使用狀況</b>	正在使用中	電量過低	充電中	充電完成
<b>指示燈狀態</b>	藍色指示燈常亮	指示燈閃爍立即關機	指示燈明暗循環	藍色指示燈常亮

# 清潔及保養方法

## 清理塵杯和過濾組件

在不取下塵杯的情況下，把塵杯豎直置於垃圾桶上方，用手沿箭頭方向按下”塵杯釋放鈕”，塵杯會彈開，垃圾直接掉落垃圾桶，輕敲幾下塵杯，讓灰塵掉落（圖1）。

## 塵杯的拆卸

在機身吸口處下方有”塵杯釋放鈕”，按下塵杯會自動彈出開啟，先將塵杯組件的”塵杯取出鈕”扣住 如圖方向拔出，塵杯從主機上滑出。（圖2）

## 塵杯的安裝

先將塵杯組件的鎖扣的滑槽對準機身處的滑槽按箭頭方向滑入，直到聽見“咔”的鎖住聲音即可。（圖3），手握塵杯沿箭頭方向按下，直到聽見“咔”的一聲，塵杯即扣到機身。

## 清潔濾網：

在電源關閉狀態下，按圖示箭頭方向將不鏽鋼過濾罩和HEPA濾網旋轉取下（圖4），可進行取出HEPA濾組件的清潔或更換（圖5）

清理或清洗過的過濾件請放在通風處晾乾後使用。  
按照與拆卸相反的順序組裝好即可。

## 塵杯釋放鈕

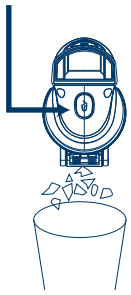

(圖1)

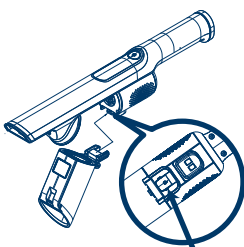

(圖2)

塵杯取出鈕

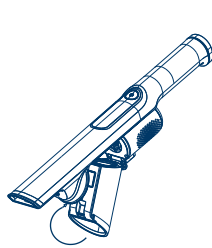

(圖3)

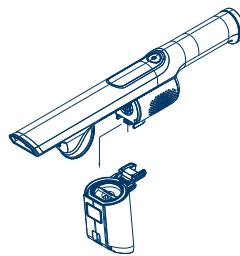

(圖4)

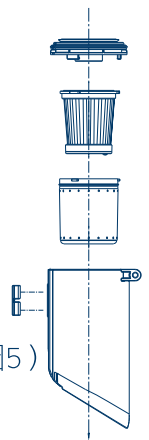

(圖5)

# 簡易故障排除

狀況	原因	解決方法
吸塵器不工作	1.吸塵器電量耗盡 2.線路問題	1.充電 2.聯絡原廠售後服務據點，不要擅自拆機檢查。
吸力減低	1.塵杯容量已滿 2.過濾組件被垃圾及灰塵堵塞	1.清理塵杯（操作參照說明書） 2.卸下過濾組件清洗或更換過濾組件，必要時水洗，若水洗需徹底晾乾後再裝入塵杯。
充電時 充電指示燈不亮	1.充電線未完全插入 2.充電來源供電不正確	1.重新確認充電線完全插入 2.請檢查充電來源裝置或充電線
充電後 使用時間不足	1.充電時間不足 2.電池老化	1.按照充電章節的指示方法將電池充足電。 2.電池屬於消耗品，可至維修服務據點更換新電池。
吸塵器灰塵 洩漏	1.吸入過大型異物 2.纏繞過多毛髮或異物	清理塵杯及過濾組件

# 產品規格

額定電壓：DC 5V

總額定消耗電功率：120W

電池規格：DC 11.1V/2000mAh

充電時間：3.5~4小時

使用時間：低檔 ≥ 23分鐘 / 高檔 ≥ 12分鐘

產品尺寸:460x65x100mm

產品重量:0.7kg

# Content

Safety instructions-----	7
Part name-----	8
Product Assembly-----	8
Directions-----	9
Cleaning and replacement-----	10
Trouble Shooting-----	11
Technical data-----	11

## Safety instructions

**Read this user manual carefully before you use the appliance and save it for future reference.**

- Don't use this vacuum cleaner if it has been dropped, damaged, immersed in water or left outdoors.
- Don't handle the charger plug or use the vacuum cleaner with wet hands.
- Don't vacuum up sewage, hot coals, cigarette butts, matches or smoking hot burning items or use in an area where there may be harmful fluids (chlorine, bleach, and ammonia drain cleaner).
- Don't vacuum up cement, gypsum powder, wall powder, construction waste and other small particles, or toy, paper mass and other large objects, otherwise it will cause the blockage, motor burn out and other faults.
- Don't run over the charger cord or use the vacuum cleaner if the charger cord or plug is damaged. Please contact our authorized distributor.
- Don't try to short the terminals of the battery and the charger.
- Don't disassemble and do not dispose of in fire. Do not attempt to disassemble the battery or remove any component projecting from the battery terminals.
- Please protect the unit and charger from heated surfaces or near open flames.
- Please make sure make sure the filter and brush roller are fitted correctly before using your vacuum cleaner.
- Please turn off and remove the battery from the vacuum cleaner or change before carrying out any maintenance.
- Please make sure the battery is fully charged for the 1st time using. Charging and discharging the vacuum cleaner each 3 months if it is stored for long time.
- Please turn off all controls on the vacuum cleaner before disconnecting or connecting the battery.
- Please store your vacuum cleaner; charger and battery in a cool, dry area.

**Caution: When charging, only power adapter provided from manufacturer can be used, and It may cause damage to use others.**



## Part name

1. Rear cover
2. Power/Charge/Battery Indicator
3. Handle
4. Body
5. Suction part
6. Storage seat
7. Release Button Of Dust Cup
8. Disassemble Button Of Dust Cup
9. Dust Cup
10. Stainless Steel Filter
11. HEPA Filter
12. HEPA cover
13. 2 in 1 Crevice Nozzle
14. 2 in 1 Sofa Brush

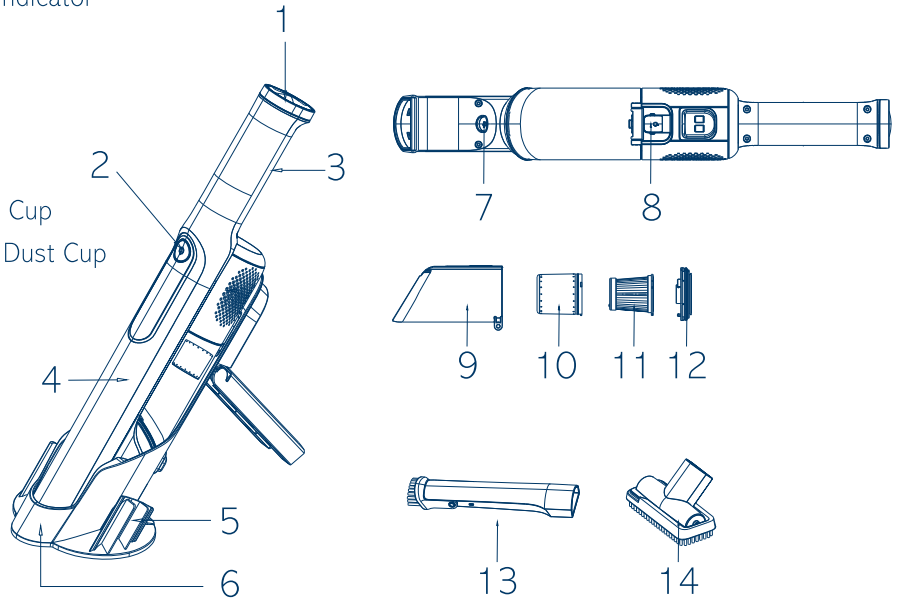

## Product Assembly

### Assemble vacuum cleaner accessories

When you begin to use the hand-held vacuum cleaner; you need to insert the sofa brush or crevice nozzle into the suction port, as shown in the figure (Figure 1)

### Disassemble the dust cup

At the bottom of the suction port of the body, there is a One-press dust release button. When pressing the button, the dust cup will spring out.

Firstly you should pull out the lock button of the dust cup assembly in the direction shown, and the dust cup will slide out from the machine. (Figure 2)

### Assemble the dust cup

Firstly, slide the tab on the dust cup into the slot on the bottom of the motor housing until it clicks in to place. (Figure 3)

Secondly; press the dust cup in the direction shown until you hear a 'click'. (Figure 4-5)

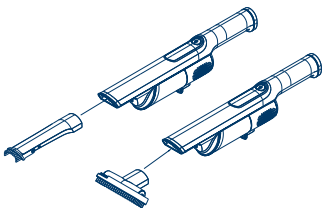

(Figure1)

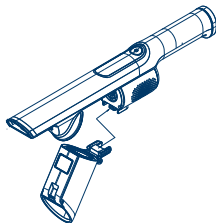

(Figure2)

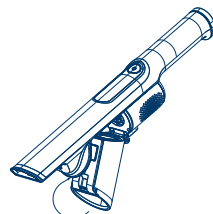

(Figure3)



(Figure4)

# Directions

## Charging

The unit must be charging on the docking station.

Prior to first use, the lithium-ion battery must be charged completely, even if it comes with a partial charge. During first use, discharge fully to properly condition the battery. It takes approximately 10-12 hours to charge battery completely. Plug the charging dock into a DC outlet.

## Light during charging

When charging, the charging indicator is fading in and out.

When the indicator light is solid blue, it means that the vacuum cleaner is fully charged and ready for use.

## Light during use

When in use, the indicator light is solid blue. When the remaining power can only enough for about 2 minutes, the blue indicator light starts to flash until the machine stops working.

CAUTION: The vacuum cleaner has a special charging hang-up.

**WARNING: Use only the included docking station to charge. Use of**

**function. When the vacuum cleaner is in the charging process, pressing the switch button cannot start the cleaner.**

<b>In Use</b>	<b>Low Battery</b>	<b>Charging</b>	<b>Charged</b>
<b>Solid blue</b>	<b>Blinking</b>	<b>Fades in and out</b>	<b>Solid blue</b>

# Cleaning and replacement

## HEPA and stainless steel filter are available for purchase from the vendor

It is recommended to clean the dust cup in time after each use. When the filter accumulates too much dust, it needs to be cleaned and replaced if necessary.

After long-term use, the brush head may entangle some long floccs such as hair. And it needs to be cleaned in time to make the cleaner work more effectively.

## Cleaning the dust cup and the filter

Without removing the dust cup, place the dust cup vertically above the rubbish bin, and press the button regarding the picture, the dust cup will swing open, and the trash will directly fall into the rubbish bin.

Tap dust cup filter screen lightly to knock off dust and debris.(Figure1)

Remove the dust cup:Press the dust cup release button on the bottom of the body.

Hold the dust cup in the direction of the arrow and slide it out as shown in the figure(Figure2)

With the power off, twist the stain less steel filter and HEPA to remove regarding the picture to clean or replace.(Figure 3)

Remove the HEPA for cleaning or replacement.(Figure 4-5)

After cleaning and washing, HEPA should be dried in a ventilated place.

Assemble in the converse way of disassembly.(Figure 5)



(Figure1)

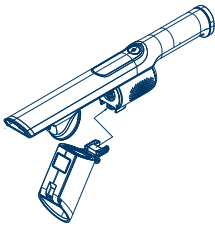

(Figure2)

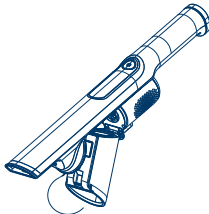

(Figure3)

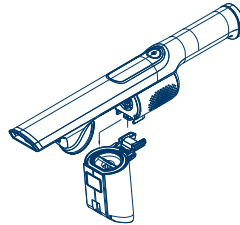

(Figure4)

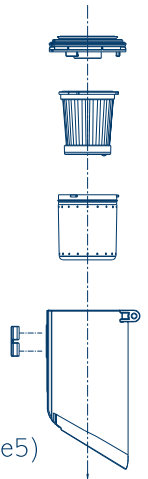

(Figure5)

## Trouble Shooting

PROBLEM	POSSIBLE REASON	SOLUTION
Non-working	<ol style="list-style-type: none"> <li>1. No power to the battery.</li> <li>2. Circuitry problems.</li> </ol>	<ol style="list-style-type: none"> <li>1. Charging the battery.</li> <li>2. Do not disassemble the machine without permission, please consult the after-sales service department.</li> </ol>
Low Suction	<ol style="list-style-type: none"> <li>1. Dust cup is full.</li> <li>2. HERAis blocked.</li> </ol>	<ol style="list-style-type: none"> <li>1. Clean the dust cup (Please refer to the instruction for operation.)</li> <li>2. Removing the filter assembly to clean or to replace, wash if necessary. If you wash it, dry it thoroughly before putting it into the dust cup.</li> </ol>
Power indicator is not on when charging	The output terminal failed to insert the socket of battery pack properly.	Plug it again firmly until the light on
Insufficient working time after charging	<ol style="list-style-type: none"> <li>1. Not charging enough.</li> <li>2. Ageing of battery.</li> </ol>	<ol style="list-style-type: none"> <li>1. Charge it fully according to the directions</li> <li>2. Call the after-sales service for replacing new battery</li> </ol>
Dustleakage	<ol style="list-style-type: none"> <li>1. Blocked by bulky objects.</li> <li>2. Too much fiber overwound.</li> </ol>	Restart after cleaning the dust cup and filter assembly

## Technical data

Rated voltage: 11.1V / 2000mAh

Rated input power: 120W

Charging time: 9~10hrs

Working time (Lab data): Low mode: 20~25minute

MAX mode: 12~15minute

# Memo

# Memo

# Memo

非常感謝您：

承蒙惠購本產品，本公司除表達最高謝意外，並將本著一貫的服務精神，隨時為你提供最佳服務，在你使用前務請詳閱本說明書，並依正確方法使用，閱讀完畢後請妥為保管，以備日後使用參考。

## 商品保證書

機型：BPH-V18DU

購買日期： 年 月 日

顧客	姓名	電話：
	地址	
經銷商		

- 一.上列保證書應確實填寫，並蓋有經銷商店章始為有效。
- 二.免費服務年限為一年，自購買日起一年內，在正常使用下，如發生故障，則免費維修，但人為或天災地變或蟲害，不在此限。(如需服務換修零件，則按本公司服務規定，收取維修費)。
- 三.收費服務年限為兩年，收費服務兩年內，如需維修則按本公司服務規定，收取維修費。
- 四.免費再延長6個月保固：請即刻上本公司網站：<http://wonder.tw> 登錄購買的產品。網路登錄產品註冊【需先加入旺德會員】，註冊成功該產品既享有延長保固6個月時間。本公司網站另有多項優惠與服務，敬請多加利用。
- 五.自然耗材不在保固範圍內(例：電池、充電電池、天線、磁頭、雷射頭、耳機、遙控器、信號線、燈泡、刀具組、濾網、線材與隨機附贈之軟體及其他配件…等)。
- 六.本保證書遺失恕不補發，但如需服務，則依出廠日期，計算保證年度。
- 七.本商品無外修服務，如有另行約定則外出檢修費，依本公司規定收取；若發生故障請送回原購買經銷商或親洽本公司所屬營業所。
- 八.本商品維修範圍僅於"台、澎、金、馬"(需付擔一趟郵資)，其餘地區請自付來回郵資。
- 九.MP3、音響…等產品送修時，內存的資料(數位、類比)有可能流失，建議送修前請先行備份，若有資料遺失之情形，本公司將不負任何賠償責任，郵寄維修視同同意本條款。
- 十.本商品使用於營利商業用時，其保證期限按保證書所載期限減半保固。

宣告：

說明書業經仔細檢查及檢對，但仍不排除文字拼寫及技術錯誤之可能，此種錯誤或疏漏將於新版予以修正。本手冊之全部內容，本公司享有隨時修改之權利，且不另行通知。

### 消費者專線及售後服務據點

台北 (02)8990-4440    新北市五股區五工三路116巷6號  
台中 (04)2473-8199    台中市南屯區東興西街 76 號  
高雄 (07)371-4688    高雄市仁武區仁雄路 96 號

委製/進口商

**旺德電通股份有限公司**

新北市五股區五工三路116巷6號  
服務專線:(02)8990-4440  
<http://wonder.tw>  
E-mail:service1@wonder.tw