

Owner's Manual  
Instrukcja obsługi  
Návod k obsluze  
Návod na použitie  
Használati útmutató



*Enjoy it.*

Digital radio with Bluetooth and USB  
Radio cyfrowe z Bluetooth i USB  
Radio cyfrowe z Bluetooth i USB  
Digitální rádio s technologií Bluetooth a USB  
Digitálne rádio s Bluetooth a USB  
Digitális rádió Bluetooth és USB funkcióval



## IMPORTANT SAFETY INSTRUCTIONS



The marking plate is located at the bottom of the apparatus.

### Important Safety Instructions

#### Caution:

To reduce the risk of electric shock, do not remove cover (or back). No user serviceable parts inside. Refer servicing to qualified service personnel.

#### Explanation of Graphical Symbols:



The lightning flash within an equilateral triangle is intended to alert you to the presence of uninsulated dangerous voltage within the product's enclosure that may be of sufficient magnitude to constitute an electric shock to a person or persons.



The exclamation point within an equilateral triangle is intended to alert you to the presence of important operating and maintenance (servicing) instructions in the literature accompanying the product.

To achieve the utmost in enjoyment and performance, and in order to become familiar with its features, please read this manual carefully before attempting to operate this product. This will assure you years of trouble free performance and listening pleasure.

### Important Notes

- This safety and operating instruction should be retained for future reference.
- The apparatus should not be exposed to dripping or splashing or placed in a humid atmosphere such as a bathroom.
- Do not install the product in the following areas:
  - Places exposed to direct sunlight or close to radiators.
  - On top of other stereo equipment that radiate too much heat.
  - Blocking ventilation or in a dusty area.
  - Areas where there is constant vibration.
  - Humid or moist places.
- Do not place near candles or other naked flames.
- Operate the product only as instructed in this manual.
- Before turning on the power for the first time, make sure the power adaptor is properly connected.
- Plug-in the USB stick directly or use an USB-extension cable which is not longer than 25 cm.

For safety reasons, do not remove any covers or attempt to gain access to the inside of the product. Refer any servicing to qualified personnel.

Do not attempt to remove any screws, or open the casing of the unit; there are no user serviceable parts inside. Refer all servicing to qualified service personnel.

## SAFETY INSTRUCTIONS

1. **Read Instructions** - All the safety and operating instructions must be read before

the product is operated.

2. **Retain Instructions** - The safety and operating instructions should be kept with the product for future reference.
3. **Heed warnings** - All warnings on the product and in the operating instructions should be adhered to.
4. **Follow instructions** - All operating and users' instructions should be followed.
5. **Installation** - Install in accordance with the manufacturer's instructions.
6. **Power sources** - This product should be operated only from the type of power source indicated by the marking adjacent to the power cord entry. If you are not sure of the type of power supply to your home, consult your product dealer or local power company.
7. **Grounding or polarization** - the product is not required to be grounded. Ensure that the plug is fully inserted into the wall outlet or extension cord receptacle to prevent blade or pin exposure. Some versions of the product are equipped with a power cord fitted with a polarized alternating line plug (a plug having one blade wider than the other). This plug will fit onto the power outlet only one way. This is a safety feature. If you are unable to insert the plug fully into the outlet, try reversing the plug. If the plug should still fail to fit, contact your electrician to replace your obsolete outlet. Do not defeat the safety purpose of the polarized plug. When using an extension power-supply cord or a power-supply cord other than that supplied with the appliance, it should be fitted with the appropriate molded plugs and carry safety approval appropriate to the country of use.
8. **Power cord protection** - Power-supply cords should be routed so that they are not likely to be walked on, kinked or pinched by items placed on or against them, paying particular attention to cords from plugs, receptacles and the point where they exit from the product.
9. **Overloading** - Do not overload wall outlets, extension cords, or multiple sockets, as this can result in a risk of fire or electric shock.
10. **Ventilation** - The product must be properly ventilated. Do not place the product on a bed, sofa, or other similar surface. Do not cover the product with any items such as tablecloths, newspapers, etc.
11. **Heat** - The product should be situated away from heat sources such as radiators, heat registers, stoves, or other products, including amplifiers that produce heat. No naked flame sources, such as lighted candles, should be placed on the apparatus.
12. **Water and moisture** - To reduce the risk of fire or electric shock, do not expose the product to rain, dripping, splashing or excessive moisture such as in a sauna or bathroom. Do not use this product near water, for example, near a bathtub, washbowl, kitchen sink, laundry tub, in a wet basement or near a swimming pool (or similar).
13. **Object and Liquid Entry** - Never push objects of any kind into this product through openings, as they may touch dangerous voltage points or short-circuit parts that could result in a fire or electric shock. Never spill liquid of any kind on the product. Do not place any object containing liquid on top of the product.
14. **Cleaning** - Unplug the product from the wall outlet before cleaning. Dust in the woofer may be cleaned with a dry cloth. If you wish to use an aerosol cleaning spray, do not spray directly on the cabinet; spray onto the cloth. Be careful not to damage the drive units.
15. **Attachments** - Do not use attachments not recommended by the product manufacturer, as they may cause hazards.
16. **Accessories** - Do not place this product on an unstable cart, stand, tripod, bracket or table. The product may fall, causing serious injury to a child or adult, and serious

damage to the product. Use only with a cart, stand, tripod, bracket or table recommended by the manufacturer or sold with the product. Any mounting of the product should follow the manufacturer's instructions and should use a mounting accessory recommended by the manufacturer.

17. **Moving the product** - A product and cart combination should be moved with care. Quick stops, excessive force and uneven surfaces may cause the product and cart combination to overturn.
18. **Unused periods** - The power cord of the appliance should be unplugged from the outlet during lightning storms or when the apparatus is left unused for a long period of time.
19. **Servicing** - Do not attempt to service this product yourself, as opening or removing covers may expose you to dangerous voltage or other hazards. Refer all servicing to qualified service personnel.
20. Please remove the power plug from the main power source or wall power source when not in use. When plugged in to a power source, the system is in standby mode, so the power is not entirely cut off.
21. **Replacement parts** - When replacement parts are required, ensure that the service technician has used replacement parts specified by the manufacturer or have the same characteristics as the original part. Unauthorized substitutions may result in fire, electric shock or other hazards.
22. **Mains fuses** - For continued protection against fire hazard, use fuses only of the correct type and rating.
23. Do not turn up the volume while listening to a section with very low level inputs or no audio signals. If you do, the speaker may be damaged when a peak level section is suddenly played.
24. The only means of completely disconnecting the product from the power supply is by removing the power cord from the wall outlet or the product. The wall outlet or the power cord entry to the product must remain freely accessible at all times while the product is in use.
25. Try to install the product near a wall socket or extension cord and shall be easily accessible.
26. The highest environmental temperature suitable for this product is 35°C.
27. **ESD hints** - If the product maybe reset or not reset to operation of control due to electrostatic discharge, just switch off and reconnect again, or move the product to another location.
28. **Battery**
  1. The batteries must not be exposed to excessive heat such as sunshine, fire or the like.
  2. The batteries should be drawn to the environmental aspects of battery disposal.
  3. Battery usage CAUTION-to prevent battery leakage which may result in body injuries, property damage, or damage to the apparatus:
    - Install all batteries correctly, + and - as marked on the apparatus.
    - Do not mix batteries (old and new or carbon and alkaline, etc.)
    - Remove batteries when the unit is not used for a long time.

### ERP2 (Energy Related Products) note

This product with ecodesign complies with the stage 2 requirements of Commission Regulation (EC) NO. 1275/2008 implementing Directive 2009/125/EC regard to standby and off mode electric power consumption of electronic household and office equipment. After 60 minutes without any audio input, the device will automatically switch into

standby mode. Follow up the instruction manual to resume the operation.

**Important note:**

This device is equipped with an energy saving mode: if no signal is given during 60 minutes the device will switch automatically into standby mode in order to save energy (ERP 2 standard). Please note that low volume setting in the audio source may be recognized as “no audio signal”: this will affect the capability of signal detection from the device and can also originate an automatic switch into standby mode. If this happens please reactivate the audio signal transmission or increase the volume setting on the audio source player (MP3 player, etc.), in order to resume playback. Please contact the local service center if the problem remains.

**WARNING**

This appliance is not intended for use by persons (including children) with reduced physical sensory or mental capabilities, or lack of experience and knowledge, unless they have been given supervision or instruction concerning use of the appliance by a person responsible for their safety. Children should be supervised to ensure that they do not play with the appliance.

1. Never use the device unsupervised! Switch off the device whenever you are not using it, even if this only for a short while.
2. The appliance is not intended to be operated by means of an external timer or separate remote control system.
3. If the supply cord is damaged, it must be replaced by the manufacturer, its service agent or similarly qualified persons in order to avoid a hazard.
4. Before operating this system, check the voltage of this system to see if it is identical to the voltage of your local power supply.
5. The unit should not be impeded by covering the ventilation opening with items such as newspaper, table-cloths, curtains etc. Make sure that there are at least 20 cm of space above and at least 5 cm of space on each side of the unit.
6. The apparatus must not be exposed to dripping or splashing and that objects filled with liquids, such as vases, must not be placed on the apparatus.
7. To prevent fire or shock hazard, do not expose this equipment to hot places, rain, moisture or dust.
8. Do not locate this unit near any water sources e.g. taps, bathtubs, washing machines or swimming pools. Ensure that you place the unit on a dry, stable surface.
9. Do not place this unit close to a strong magnetic field.
10. Do not place the unit on an amplifier or receiver.
11. Do not place this unit in a damp area as the moisture will affect the life of electric components.
12. If the system is brought directly from a cold to a warm location, or is placed in a very damp room, moisture may condense on the lens inside the player. If this occurs, the system will not operate properly. Please leave the system turned on for about an hour until the moisture evaporates.
13. Do not attempt to clean the unit with chemical solvents as this might damage the finish. Wipe with a clean, dry or slightly damp cloth.
14. When removing the power plug from the wall outlet, always pull directly on the plug, never pull on the cord.
15. Depending on the electromagnetic waves used by a television broadcast, if a TV is turned on near this unit while it is also on, lines might appear on the TV screen.

16. Neither this unit nor the TV is malfunctioning. If you see such lines, keep this unit well away from the TV set.
17. The mains plug is used as the disconnect device, the disconnect device must remain readily operable.
18. To prevent possible hearing damage, do not listen at high volume levels for long periods.

**NOTICE**

This product complies with the radio interference requirements of the European community.



Your products is designed an manufactured with high quality materials and components, which can be recycled and reused.



When this crossed-out wheeled bin symbol is attached to a product it means that the product is covered by the European Directive 2002/96/EC. Please inform yourself about the local separate collection system for electrical and electronic products. Please act according to your local rules and do not dispose of your old products with your normal household waste. Correct disposal of your old product helps to prevent potential negative consequences for the environment and human health.



Your product contains batteries covered by the European Directive 2006/66/EC, which cannot be disposed with normal household waste. Please inform yourself about the local rules on separate collection of batteries because correct disposal helps to prevent negative consequences for the environmental and human health.

### **Environmental information**

All unnecessary packaging has been omitted. We have tried to make the packaging easy to separate into three materials: cardboard(box), polystyrene foam(buffer) and poly ethylene (bags, protective foam sheet). Your system consists of material which can be recycled and reused if disassembled by a specialized company. Please observe the local regulations regarding the disposal of packaging materials, exhausted batteries and old equipment.

Recording and playback of material might require consent. See Copyright Act 1956 and The Performer's Protection Acts 1958 to 1972.



The Bluetooth® word mark and logos are registered trademarks owned by Bluetooth SIG, Inc. and any use of such marks by us is under license. Other trademarks and trade names are those of their respective owners.



## LOCATIONS OF CONTROLS

### Front view

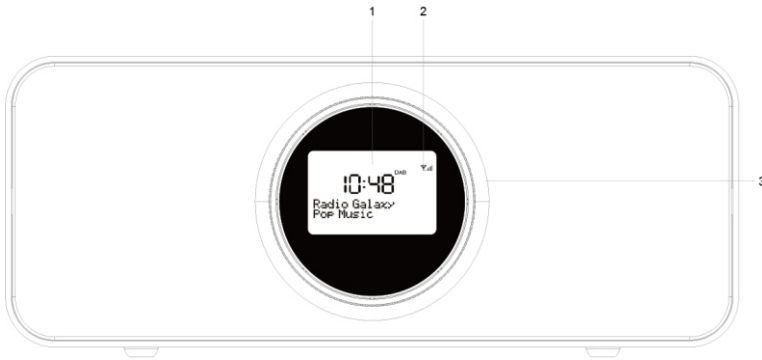

### Top view

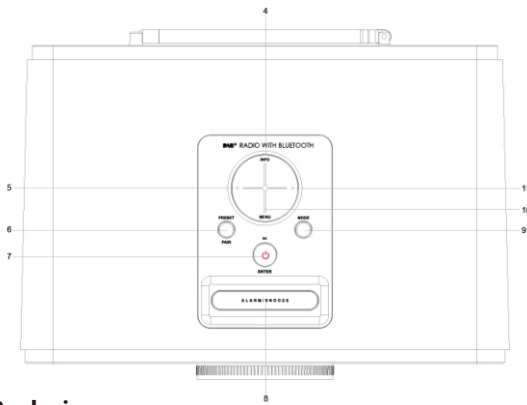

### Back view

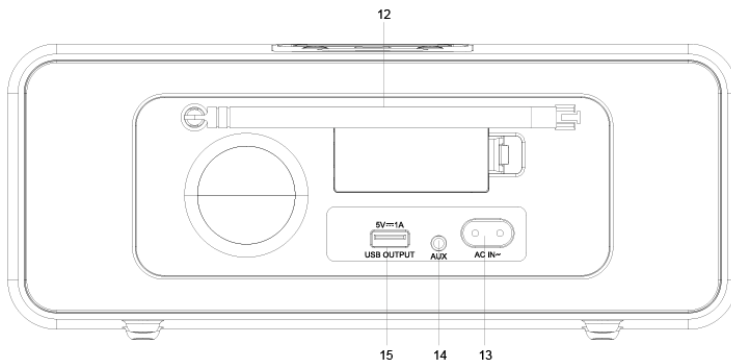

ENGLISH

**1-LCD Display****2- :** Signal bar for DAB/FM

The slide bar indicates how strong the received broadcasting signal is, the number of bar will increase and higher in case of signal is becoming stronger.

**3- VOLUME Knob****4-INFO Button**

In DAB/FM mode: Cycle through further information of current radio.

**5,11- < ,> Button**

5-1: press it to scroll through a menu or DAB station list.

5-2: In USB or Bluetooth playback mode, press it skip to the previous/next track.

5-3: In FM mode, short press the button to increase or decrease 50 KHz frequencies from current frequency for manual scan. Press and hold the button to auto scan the strong signal station in downward or upward frequency; then stop and play the available station automatically.

**6-PRESET/PAIR Button**

**6-1: In DAB/FM mode:** Short press this button to pick up the preset radio station. Press and hold this button to enter the radio station preset programming mode.

**6-2: In Bluetooth mode:** press and hold this button for 3 seconds to break the current connection and initiate pairing.

**7-  (Power On/Off) /  /ENTER button**

7-1: Press and hold this button for 3 seconds to turn the unit on or off(Standby on/off).

7-2: In Bluetooth/USB playback mode: to play/pause current playback.

7-3: To select current menu option.

**8-ALARM/SNOOZE Button**

8-1: Press & hold this button during any operating mode(playing mode) to start the alarm setting.

8-2: Press & hold this button repeatedly during standby mode to select alarm 1 and alarm 2 on/off options.

8-3: To activate the snooze function when the alarm is activated.

**9-MODE Button** select different play mode between

DAB/FM/Bluetooth/Aux-in/USB.

**10-MENU Button**

Press this button to show menu list of current mode, press it again will quit or return to main interface of current playing mode.

**12- Telescopic Antenna****13-AC Socket****14-3.5mm AUX-IN Jack**



**15-USB Port** for MP3 playback or charging other external USB power devices.



## Power supply

Using the supplied power cord connect with the AC power jack on the rear panel of unit, and plug on another terminal with wall-mount socket in order to get power source.

After connect the power successfully, the display will light on and show "Time is not set" after shown the opening screen "welcome to Digital radio". Meanwhile, the time digits "00:00" is flare to prompt you to set the clock time.

## General operation

- 1. Standby ON/OFF:** Press and hold the  (▶/ENTER) button 3 seconds to turn the unit on; press and hold the button to standby off the unit, and the LCD backlight will dime after 1 minute. Press any button can light on the screen.
- 2. Play source:** Press the MODE button to switch the play mode between DAB/ FM/ Bluetooth/AUX-IN/USB.
- 3. Enter to the system main menu:** At playing mode (FM/DAB/AUX/USB/Bluetooth) short press the MENU button; press > or < button to scroll through the menu list can find the "system" option; press the ENTER button to confirm the selected option; press the MENU button can quite the current menu.
- 4. Language setting:** Enter to the "system" menu list; press > or < button to scroll and check the submenu, press ENTER to select " language" item. Then you can enter and select the language options between Polish/English/German/Italian/Czech by using > or < button; press ENTER button again to confirm the selection, and press the MENU button again to quite the operation.
- 5. Factory reset & SW version:** The factory reset and SW version menu is also under the " system" menu list, you can reference the language setting procedure for the detail operation.
- 6. Clock time setting:** Enter to the " system" menu list, press > or < button to scroll and select " time" option; then you will enter to the "set time/date" interface; press the > or < and ENTER button can adjust and confirm the time and date setting.
- 7. Alarm setting:** After completed the clock time setting, enter to the " system" menu list and select " alarm" submenu for alarm time setting. Press > or < button to switch " alarm 1" or " alarm 2 setup" option. Press the > or < and ENTER button can adjust and complete the setting of alarm time(hour and minute)/alarm duration time(15 | 30 | 45 | 60 | 90 )/alarm source(buzzer/DAB/FM/USB)/ alarm active day (daily/once/weekdays/weekends)/ alarm setting( on/off). If you selected alarm on and set up the alarm time successfully, the alarm icon  will show on the display.

- 8. Snooze:** When the alarm is ring up, short press the ALARM/SNOOZE button to cancel alarm sound and activate snooze function. The alarm will wake up you after 10 minutes. The snooze icon  will show on display in snooze mode; and the alarm re-wake up remained time will show on display.
- 9. Sleep:** find the “Sleep” option under the submenu of system; select the sleep options between sleep off /15/30/45/60/90 by press the > or < button, and press ENTER to confirm it. The icon  will show on the display when the sleep is working.

**Notes:**

1. ECO design: the unit turns to Standby mode automatically if it is not providing the main functions or inappropriate for the intended use for 60 minutes during any operating mode (except for FM mode).
2. The time and date can be updated automatically and synchronized with national time signals broadcast over DAB and FM RDS (when available). There also have a “ auto update ” option under the “ time ” submenu.
3. Please recheck and set up the time/alarm etc again in case of you interrupt the AC power, due to the time and alarm only work when the main power remained.
4. To ensure the alarm volume is loud enough, make sure that the volume level is set at a proper position before turn off the unit.
5. When the alarm time is being, the alarm will ring up and increase the volume gradually till achieve the main volume setting level. When an alarm sounds, the bell icon will flare on the display.
6. Press and hold ENTER button for 3 seconds to cancel the alarm sound, and it will wake up again in the coming time of next day. If you did not cancel the alarm sound, the alarm will ring up according to the duration setting time and off automatically.
7. The unit will off automatically after the sleep time being.

**DAB operation**

Before start the DAB radio operation, please full extent the antenna, and move the unit next to window in order to get better reception. The radio support DAB/DAB+ digital signal reception.

**Auto scan**

Switch the radio to DAB mode; for the first time using or if the station list is empty, the radio will perform a full scan and find the available station automatically; the display will show the scan progress and the total channel number during the scanning.

When the scan progress is completed, it will then set the time and start playing the first station on the station list its find.

To select the station, press < or > button to scroll through the list of stations and short press ENTER button to tune the displayed station. The "Now playing" screen is displayed with the new station details.

If no stations are detected during the scan the display will show "NO DAB Station".

### Manual tune

As well as the normal method of scanning, you can also manually tune to a particular channel/frequency. This can be useful for adjusting your antenna to achieve the best possible reception and scanning a particular channel to update the station list.

1. Press MENU button and then press > to show the submenu: manual tune, press the ENTER button to select it.
2. Press < or > to display a particular channel/frequency, press ENTER button to tune to that channel/frequency. The display will show a live indication of the received signal strength on the selected frequency. Try to Adjust the antenna can be manifested in the received signal strength displayed.

### Notes:

1. Just like Digital TV there are some areas where it may still be difficult to get a good DAB signal. The broadcasters are constantly improving DAB coverage, so in some cases it may be necessary to wait before some or all DAB services become available. You can check coverage for your area.
2. You may need perform a manual scan to update the list of stations for one of the following reasons:
  - 2-1. new station becomes available.
  - 2-2. Stations close or can no longer be received (In the station list, invalid stations are indicated with a question mark "?" in front of their name).
  - 2-3. if reception was not good for the original scan (for example the antenna was not extent), this may result in an empty or incomplete list of available stations.
  - 2-4. if you have poor reception of some stations causing the output sound intermittently, you may wish to list only stations with good signal strength.
3. To re-do a full scan, you may short press the MENU button to show the menu and then short press ENTER button to select Full Scan

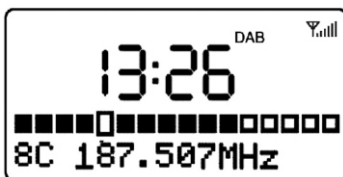

**Important:** As to the above interface, the slightly larger rectangle indicates the audio quality threshold – if the signal strength, as indicated by the solid rectangles, falls below this threshold the audio quality will deteriorate. Please try to switch other station for listening in case of happened.

**To remove stations that are listed but unavailable**

1. Press MENU button and then press > or < button to show the submenu Prune; press the ENTER button to enter the Prune option.
2. Press > to select Yes and then press ENTER button to confirm prune operation.

**Note:** this operation will remove all invalid stations indicated in the station list with a '?' in front of the station name.

**Station preset**

The unit allows you to store up to 20 DAB stations for easy recall at any time.

1. When you tuned a favorite station, press and hold the PRESET button until the display shows preset programming on display; press < or > button to choose the preset memory station number, press the ENTER button to confirm the settings.
2. To recall a preset station, short press the PRESET button to enter the preset memory programming on display; press > or < button to pick up the preset station; press ENTER button to choose and play the displayed preset station.

**Now playing information on screen**

While a station is playing, the screen shows its name and DLS (*Dynamic Label Segment*) information broadcast by the station such as programme name, track title and contact details. Long DLS info (over 16 characters) will across through show on the display.

**To view further information**

Each time you press INFO button, the next set of information is displayed, cycling through: DLS text, DL Plus information (this is only displayed if broadcast by the station), signal strength, programme type, ensemble name, channel number/frequency, signal error rate, bit rate, codec/DAB variant, time and date.

**Note:** DL Plus presents additional information that can be broadcast by stations and stored temporarily on your radio.

**Dynamic range compression (DRC)**

This function reduces the difference between the loudest and quietest audio being broadcast. Effectively, this makes quiet sounds comparatively louder, and loud sounds comparatively quieter.

**Note:** DRC only works if it is enabled by the broadcaster for a specific station.

To change the DRC setting, press MENU button to select DRC option, then press ENTER button to enter the DRC submenu. Press > or < to select the available options: DRC off, high, low.

1. DRC off: DRC is switched off.
2. DRC high: DRC is switched on; the default setting recommended for noisy environment.
3. DRC low: DRC is set to half normal level.

### **FM operation**

FM radio mode receives analogue radio from the FM band (87.5-108MHz) and display RDS (Radio Data System if available) information about the station.

1. Fully extend the telescopic antenna, press the MODE button switch to FM mode.
2. Press and hold the < or > button to auto scan the available station in downward or upward frequency; it will stop and play the first found station automatically.
3. Short press < or > button to tune the radio frequency in 50 KHz step for fine tuning.
4. The unit allows you to store up to 20 FM preset stations. The preset operation is same way as described in DAB part of this manual.
5. If the reception is too weak and there is noise on the received station, try to improve the reception by changing the position of the telescopic antenna, or move the radio next to window for better signal. Switch to other station for listening.

### **Now playing information & RDS**

1. While FM radio is playing, the screen shows its frequency, or if RDS information is available, station name and any further 'RadioText' information. If no information is available, just the frequency and a "No Radio Text" message is showed.
2. To view further information about the broadcast, press INFO button, the next set of information will be displayed, cycling through: RDS RadioText, programme type, frequency, time and date after your press it each time.

### **Bluetooth operation**

The unit includes Bluetooth function which is allow to wireless playback the audio with other Bluetooth device such as smart mobile phone, laptop PC etc..

1. Power on the unit, press the MODE button switch to Bluetooth mode. The "Bluetooth disconnected" text will flare and show on the display which means the unit is ready for pairing.

2. Enable the Bluetooth function on your Bluetooth device (please reference the user manual of your device for the detail operation), search and check the available Bluetooth device list in the menu of your device. Select the unit pairing name "BP HR50DAB" in the list for pairing; key in the "0000" digits in case a POP password required.
3. The "Bluetooth connected" text will show on the screen after paired successfully; select the music and play in your device, then the audio will wireless playback and output from the unit.
4. Short press ►/ENTER button to pause or resume playback. Press > button skip to next track, or press < button to the previous track.
5. If there is an existing connection, press and hold the PAIR/PRESET button for 3 seconds to breakup the current connection and initiate pairing mode.

**Notes:**

- a. Devices with Bluetooth standard are transmitting between 2.402 and 2.480 GHz in the ISM band (Industrial, Scientific and Medical). Interference can be caused for example by WLAN-networks, DAB radios, cordless phones, or microwave ovens which work on the same frequency band.
- b. The best Bluetooth working display is within 10 meters in between depending on the surroundings and the unit used. The connection will be interrupted and intermittent sound output in case your device out of this working range; and get back the playing when returned.
- c. Due to the different device manufacturers, models, and software versions, a full functionality cannot be guaranteed.
- d. Only one playback unit can be connected to the unit at one time. If the unit is already connected to another playback unit, the pairing name will not appear in the Bluetooth selection list of your device.
- e. Depending on the device manufacturer, you need to perform the registration (PAIRING) again to connect the devices after power off/on etc.
- f. To be able to transfer audio data, Bluetooth needs to stay activated in your player, Observe the operation manual of your player.
- g. If a mobile phone is playing and incoming a phone call, the music will be interrupted. The sound however is not played back via the speaker. After you have ended the call, the devices are connected to each other again and playback continues.
- h. If the connection is lost, follow up the above instructions to pair your device again.

**AUX IN operation**

The AUX IN mode can playback audio from an external source such as an MP3 player.



Using the supplied 3.5mm audio cable(included) connect the headphone or line out jack on your player, plug the other end of cable into the unit AUX IN jack on back of the unit. Press the MODE button switch to AUX IN mode, select and play the music on your player, then the audio will output from the unit.

**Notes:**

- a. If you connected to the line out jack of your external device, then you only need to adjust the volume control of this unit. If you're connected to the headphone jack of your external device, then you may need to adjust both the volume control of your external device and the volume control of this unit to find the most desirable volume setting.
- b. Don't forget to switch off the power of your external device as well after finish the listening

**USB playback**

The unit includes USB MP3 playback function which help you to enjoy the MP3 format music from a USB storage device. Before start the playing, please copy the MP3 format music into your USB storage device. Then press the MODE button switch to the USB mode. Insert your USB device into the USB port on the rear panel of unit. The unit will decode the MP3 music and sound output automatically after few seconds.

In USB playback, press ► button to pause the playback, and the display word "**Playing**" disappears simultaneously; press > button skip to next track or press < button skip to previous track.

To remove your USB device, simply stop the playback and gently unplug it from the USB port.

**Notes:**

- a. We do not recommend to connect the USB port with USB device by a USB extent cable which may cause intermittent sound output due to impact the audio signal transfer.
- b. The supported USB device storage is 16G max.

**USB charging**

The unit includes USB charging function (common use the MP3 playback USB port on the back panel of unit) which can charge other USB power device. The USB charging rating output is 5V/1A. Please check your device USB rating power request before start the charging connection.

Using your device's USB power cord connect your device and insert another terminal into the USB port of unit. Then the unit will start to charge your device after connection successfully. Please double check the charging light or symbol on your device in order to make sure the charging is working successfully.

## Trouble shooting

Problem	Cause	Action
No sound	Volume is too low	Increase the volume
Poor sound quality in Radio mode	Radio signal too weak	Try to adjust the antenna position.
FM: Hiss DAB: intermittent cut-out DAB: "No stations available" message	Low signal strength	Check/adjust antenna. Move radio next window better signal. Rescan local.
No audio signal via the Bluetooth connection	No audio signal via the Bluetooth connection	Check whether a connection exists. If necessary, pair the speaker again to the audio source.
	Volume too low	Increase the volume on the speaker
		Increase the volume on the audio source.
Bluetooth can not be connected	Pairing does not work	Check whether the audio source supports the A2DP protocol.
	Audio source is switched off	Switch on the audio source
	Bluetooth is switched off at the audio source.	Switch on the Bluetooth function in the audio source.
	Bluetooth version is not supported.	Try to use other Bluetooth device for playback.
Poor sound quality from a Bluetooth® device	Bluetooth device is almost out of range of the unit.	Move your Bluetooth device closer to the unit.

## Error Messages

Message	Description
<b>DAB mode</b>	
No DAB Station	Due to no DAB broadcasting station in the area. No DAB stations are available – check antenna.
Not available	The listed station cannot be found.
Signal error	The DAB signal has been interrupted.
(No name)	The current station does not broadcast an identity name.
?	List Invalid
Signal error	The DAB signal has been interrupted.
<b>FM mode</b>	
No Radio Text	No RDS text information is available on this station.
No PTY	No RDS programme type information is available.
No Name	No RDS station name is being broadcast.

SPECIFICATIONS	
Power adaptor (included)	Input: AC 100-240V ~ 50/60Hz
	USB Port Output: DC 5V $\approx$ 1A
Power Consumption	24W
Standby Power Consumption	<1W
DAB Frequency	174.928-239.2 MHz
FM Frequency	87.5-108 MHz
USB Format supports	2.0 (up to 16GB)
Bluetooth support	V2.1+ EDR
Bluetooth operation range	within <u>10 metres</u>
Protocols	A2DP 1.2
Working Temperature	0°C ~ +35°C
Working Humidity	20%~80%

(The above spec may update without prior notice)



## WAŻNE INSTRUKCJE DOTYCZĄCE BEZPIECZEŃSTWA



Tabliczka znamionowa znajduje się na spodzie urządzenia.

### Ważne instrukcje dotyczące bezpieczeństwa

#### Przeestroga:

Aby zmniejszyć ryzyko porażenia prądem, nie wolno demontować pokrywy ani tylnej części urządzenia. Wewnątrz urządzenia nie znajdują się elementy przeznaczone do samodzielnej naprawy przez użytkownika. Konserwacją i naprawą sprzętu zajmują się wyłącznie wykwalifikowani pracownicy serwisu.

#### Objaśnienie symboli graficznych:



Symbol błyskawicy zakończonej strzałką umieszczonej w trójkącie równobocznym ostrzega użytkownika przed niez izolowanym „niebezpiecznym napięciem” w obrębie obudowy urządzenia, które może osiągnąć wielkość grożącą porażeniem prądem elektrycznym.



Znak wykrzyknika w trójkącie równobocznym ostrzega użytkownika, że w tym momencie przedstawione są ważne informacje dotyczące obsługi i konserwacji sprzętu w dokumentacji, dołączonej do urządzenia.

Prosimy o przeczytanie tej instrukcji przed przystąpieniem do obsługi urządzenia, aby zapoznać się z jego funkcjami i wykorzystać je zgodnie z przeznaczeniem. Zapewni to długotrwałą, bezawaryjną obsługę urządzenia i przyjemność z użytkowania.

### Ważne informacje

- Należy zachować instrukcję obsługi oraz informacje dotyczące bezpieczeństwa w celu wykorzystania ich w przyszłości.
- Nie należy dopuszczać do tego, aby na urządzenie kapała lub wylewała się ciecz.
- Nie wolno też używać go w wilgotnych miejscach, jak np. łazienka.
- Nie wolno instalować tego urządzenia w następujących miejscach:
- Wystawionych na bezpośrednie działanie promieni słonecznych lub w pobliżu grzejników.
- Kłóść go na wierzchu innego sprzętu stereofonicznego który wydziela ciepło.
- Blokując wentylację lub w zapyłonym miejscu.
- W miejscach narażonych na ciągłe drgania.
- W miejscach o wysokiej wilgotności.
- Nie wolno stawiać urządzenia w pobliżu świec lub otwartego ognia.
- Urządzenia można używać wyłącznie w sposób opisany w niniejszej instrukcji.
- Przed pierwszym włączeniem zasilania należy upewnić się, że zasilacz został prawidłowo podłączony.
- Pamięć USB podłącza się bezpośrednio lub przy użyciu przedłużacza USB o długości do 25 cm.

Ze względów bezpieczeństwa nie należy demontować obudów ani uzyskiwać dostępu do wnętrza urządzenia. Urządzenie powinno być naprawiane przez wykwalifikowany personel serwisu.

Nie wolno rozkręcać urządzenia ani otwierać jego obudowy, gdyż wewnątrz nie ma żadnych części, które mogłyby być naprawiane przez użytkownika. Konserwacją i naprawą sprzętu zajmują się wyłącznie wykwalifikowani pracownicy serwisu.

## INSTRUKCJE DOTYCZĄCE BEZPIECZEŃSTWA

- 1. Przeczytać instrukcje** – przed korzystaniem z urządzenia należy przeczytać całość instrukcji obsługi oraz informacje o bezpieczeństwie.
- 2. Zachować instrukcje** – należy zachować instrukcje użytkowania i obsługi w celu wykorzystania ich w przyszłości.
- 3. Przestrzegać ostrzeżeń** – należy postępować zgodnie z wszystkimi ostrzeżeniami zamieszczonymi na urządzeniu oraz zgodnie z instrukcją obsługi.
- 4. Przestrzegać instrukcji** – należy postępować zgodnie z instrukcją obsługi oraz wskazówkami dla użytkownika.
- 5. Instalacja** – należy ustawić urządzenie zgodnie z instrukcjami producenta.
- 6. Źródła zasilania** – urządzenie powinno być zasilane wyłącznie ze źródeł o parametrach podanych na oznaczeniach na kablu zasilania. Jeżeli użytkownik nie jest pewien, jakiego rodzaju zasilaniem dysponuje w domu, powinien skontaktować się ze sprzedawcą urządzenia lub lokalnym dostawcą energii elektrycznej.
- 7. Uziemienie lub polaryzacja zasilania** – urządzenie nie musi być uziemione. Należy upewnić się, że wtyczka jest do końca włożona do gniazdka sieciowego lub przedłużacza, aby nie dopuścić do odsłonięcia bolców lub styków. Niektóre wersje urządzenia mogą być wyposażone w spolaryzowaną wtyczkę prądu przemiennego (z jednym bolcem szerszym). Tę wtyczkę można włożyć do gniazdka sieciowego tylko w jeden sposób. Jest to funkcja zabezpieczająca. Jeśli nie można włożyć wtyczki do gniazda, należy spróbować ją odwrócić. Jeśli wtyczka nadal nie pasuje do gniazda, należy zlecić elektrykowi jego wymianę. Nie wolno zdejmować zabezpieczeń z wtyczki spolaryzowanej. Gdy korzysta się z przedłużacza lub kabla zasilania innego niż dostarczony razem z urządzeniem, powinny mieć właściwe wtyczki oraz atest bezpieczeństwa wymagany w danym kraju.
- 8. Zabezpieczenie kabla zasilania** – kable zasilania należy poprowadzić w taki sposób, aby nie można było po nich chodzić, przycisnąć lub przyciąć postawionymi przedmiotami. Zwrócić szczególną uwagę na wtyczki, gniazdka sieciowe i miejsca, w którym kable są wyprowadzone z urządzenia.
- 9. Przeciążanie** – nie wolno przeciążać gniazdek ściennych, przedłużaczy i rozdzielaczy elektrycznych, ponieważ grozi to wybuchem pożaru lub porażeniem prądem elektrycznym.
- 10. Wentylacja** – urządzenie musi być poprawnie wentylowane. Nie wolno ustawiać urządzenia na łóżku, sofie lub podobnych powierzchniach. Nie wolno przykrywać urządzenia obrusami, serwetkami, gazetami itd.
- 11. Ciepło** – nie ustawiać urządzenia w pobliżu źródeł ciepła, takich jak grzejniki, promienniki, piece lub innych urządzeń (również wzmacniacze) wytwarzających ciepło. Nie stawiać na urządzeniu zapalonych świec i innych źródeł otwartego ognia.
- 12. Woda i wilgoć** – aby zmniejszyć zagrożenie pożarem lub porażeniem elektrycznym, nie wolno narażać urządzenia na bezpośrednie działanie deszczu, wody i wilgoci, jak np. w saunie czy w łazience. Nie używać niniejszego urządzenia w pobliżu wody,

na przykład obok wanny, umywalki, zlewu kuchennego lub balii, w wilgotnej piwnicy lub w pobliżu basenu (lub w podobnych miejscach).

13. **Przedmioty i ciecze w urządzeniu** – nie należy wciskać jakichkolwiek przedmiotów przez otwory urządzenia, ponieważ mogą one zetknąć się z punktami niebezpiecznego napięcia i podzespołami, co może wywołać pożar lub porażenie prądem. Pod żadnym pozorem nie należy rozlewać jakichkolwiek cieczy na powierzchni urządzenia. Nie wolno kłaść na wierzchu urządzenia przedmiotów zawierających ciecze.
14. **Czyszczenie** – należy zawsze odłączyć urządzenie od gniazdka sieciowego przed czyszczeniem. Kurz dookoła głośnika można usunąć suchą szmatką. Jeśli do czyszczenia ma być użyty aerozol, nie należy kierować rozpylanego strumienia bezpośrednio na urządzenie, ale na szmatkę. Należy uważać, aby nie uszkodzić jednostek napędowych.
15. **Wyposażenie dodatkowe** – nie wolno używać akcesoriów, które nie są dopuszczone przez producenta, gdyż mogą stwarzać zagrożenie.
16. **Akcesoria** – nie wolno ustawiać urządzenia na niestabilnym wózku, stojaku, statywie, wsporniku czy stole. Urządzenie może ulec przewróceniu i uszkodzeniu oraz spowodować poważne obrażenia u dziecka lub osoby dorosłej. Należy używać wyłącznie wózków, stojaków, statywów, wsporników i stołów określonych przez producenta albo sprzedawanych wraz z urządzeniem. Montaż urządzenia należy przeprowadzać zgodnie z instrukcjami producenta, przy użyciu zestawu montażowego zalecanego przez producenta.
17. **Przenoszenie urządzenia** – urządzenie umieszczone na wózku należy przesuwać bardzo ostrożnie. Gwałtowne zatrzymanie, zbyt duża siła lub nierówne powierzchnie mogą spowodować przewrócenie wózka wraz z urządzeniem.
18. **Okres nieużywania urządzenia** – kabel zasilania urządzenia należy odłączyć od gniazdka sieciowego w trakcie burz z wyładowaniami atmosferycznymi lub gdy urządzenie nie będzie używane przez dłuższy czas.
19. **Serwisowanie** – nie należy próbować własnoręcznego przeglądania urządzenia. Otwieranie pokrywy może spowodować kontakt z niebezpiecznym napięciem i narazić użytkownika na inne niebezpieczeństwa. Konserwację i naprawę sprzętu zajmują się wyłącznie wykwalifikowani pracownicy serwisu.
20. Gdy urządzenie nie jest używane, należy odłączyć jego wtyczkę zasilania od gniazdka sieciowego. Gdy urządzenie jest podłączone do źródła zasilania, znajduje się w trybie czuwania i nie jest całkowicie wyłączone.
21. **Części zamienne** – przy wymianie części należy sprawdzić, czy pracownik serwisu użył części zamiennych zalecanych przez producenta lub też czy części są identyczne jak część oryginalna. Dokonywanie wymiany na niezatwierdzone części grozi wybuchem pożaru, porażeniem prądem elektrycznym lub innymi niebezpieczeństwami.
22. **Główne bezpieczniki** – aby zabezpieczyć w sposób ciągły urządzenie przed pożarem, należy używać bezpieczników właściwego typu i parametrów.
23. Nie wolno zwiększać głośności przy słuchaniu części utworu o małej głośności lub przy braku wejściowego sygnału audio. W innym wypadku może dojść do uszkodzenia głośnika przy gwałtownym wzroście natężenia sygnału.
24. Jedynym sposobem całkowitego odłączenia urządzenia od źródła zasilania jest odłączenie kabla zasilania z gniazdka zasilania lub z urządzenia. Gniazdko sieciowe lub wejście kabla zasilania do urządzenia muszą być zawsze dostępne w trakcie używania produktu.
25. Urządzenie powinno się ustawić w pobliżu gniazdka sieciowego lub przedłużacza i w taki sposób, aby zawsze było dostępne.

26. Maksymalna temperatura otoczenia urządzenia wynosi 35°C.
27. **Wskazówki dotyczące wyłączeń elektrostatycznych** – jeśli działanie urządzenia jest zakłócone wyłączeniami elektrostatycznymi, należy go wyłączyć i ponownie włączyć lub przenieść urządzenie w inne miejsce.
28. **Bateria**
- Baterie nie mogą być narażone na działanie nadmiernego ciepła, jak np. promieni słonecznych, ognia itp.
  - Podczas użycia baterii należy zwrócić uwagę na aspekty ochrony środowiska.
  - Przeostrożność dotycząca używania baterii: aby nie dopuścić do rozszczelnienia baterii, które może spowodować obrażenia ciała bądź uszkodzenie urządzenia:
    - Podczas wkładania baterii zwrócić uwagę na jej polaryzację (+ i -).
    - Nie wolno jednocześnie używać różnych baterii — starych i nowych baterii standardowych i alkalicznych itd.
    - Należy wyjąć baterie z urządzenia, gdy nie będzie ono używane przez dłuższy czas.

### **Uwaga dotycząca ERP2 (urządzeń związanych z energią)**

Niniejsze urządzenie z ekoprojektem spełnia wymagania etapu 2 Rozporządzenia Komisji (WE) nr 1275/2008 wprowadzającego dyrektywę 2009/125/WE dotyczącą poboru energii przez wyłączone i znajdujące się w trybie czuwania urządzenia elektroniczne do zastosowań biurowych i domowych.

Po upływie 60 minut bez wejściowego sygnału audio urządzenie automatycznie przejdzie w tryb czuwania. Informacje na temat przywrócenia normalnego działania można znaleźć w instrukcji obsługi.

### **Ważne informacje:**

Niniejsze urządzenie jest wyposażone w funkcję trybu oszczędzania energii: jeśli w ciągu 60 minut nie jest podawany do niego żaden sygnał wejściowy, urządzenie automatycznie przejdzie w tryb czuwania w celu oszczędzania energii (norma ERP 2). Należy zauważyć, że ustawienie niskiego poziomu głośności w źródle sygnału audio może zostać rozpoznane jako stan „braku sygnału audio”: może to mieć wpływ na zdolność wykrywania sygnału z urządzenia oraz spowodować automatycznie przejście w tryb czuwania. W takim wypadku należy przywrócić transmisję sygnału audio lub zwiększyć poziom głośności w źródle sygnału audio (odtwarzacz MP3 itp.) w celu wznowienia odtwarzania. Jeśli problem nie ustąpi, prosimy o kontakt z lokalnym serwisem.

## **OSTRZEŻENIE**

Urządzenie nie powinno być używane przez osoby (w tym dzieci) o obniżonej sprawności fizycznej, sensorycznej lub umysłowej oraz osoby z niewystarczającą wiedzą i doświadczeniem, jeśli nie znajdują się one pod nadzorem osoby odpowiedzialnej za ich bezpieczeństwo i nie zostały poinstruowane jak bezpiecznie używać urządzenia. Obecność osób dorosłych jest wymagana, jeśli urządzenie obsługują dzieci; pozwoli to zapewnić bezpieczne korzystanie z urządzenia.

- Nie wolno pozostawić pracującego urządzenia bez nadzoru! Należy wyłączać urządzenie, gdy nie jest ono używane, nawet przez krótką chwilę.
- Urządzenia nie wolno obsługiwać za pośrednictwem zewnętrznego zegara z układem czasowym ani za pomocą oddzielnego układu ze zdalnym sterowaniem.
- Aby uniknąć zagrożenia w przypadku uszkodzenia przewodu zasilania, wymianę powinien wykonać producent, autoryzowany punkt serwisowy lub inna osoba posiadająca odpowiednie kwalifikacje.
- Przed przystąpieniem do obsługi urządzenia należy sprawdzić, czy jego napięcie



- odpowiada napięciu występującemu w lokalnej sieci zasilającej.
5. Nie wolno zakrywać otworów wentylacyjnych urządzenia np. gazetami, obrusem, zasłonami itp. Należy upewnić się, że nad urządzeniem jest co najmniej 20 cm wolnego miejsca, a z każdej jego strony — co najmniej 5 cm.
  6. Nie należy dopuszczać do tego, aby na urządzenie kapąła lub wylewała się ciecz, ani nie należy stawiać na nim przedmiotów wypełnionych cieczami, takich jak wazon.
  7. Aby uniknąć pożaru lub porażenia prądem elektrycznym, należy chronić urządzenie przed gorącymi miejscami, działaniem deszczu, wilgoci i pyłu.
  8. Nie wolno ustawiać urządzenia w pobliżu jakichkolwiek źródeł wody, np. kranów, wanien, pralek lub basenów pływackich. Urządzenie należy ustawić na równym i stabilnym podłożu.
  9. Nie wolno narażać urządzenia na silne pole magnetyczne.
  10. Nie wolno stawiać urządzenia bezpośrednio na wzmacniaczu lub amplitunerze.
  11. Nie wolno stawiać urządzenia w wilgotnym miejscu, gdyż wilgoć ma szkodliwy wpływ na podzespoły elektryczne.
  12. Po wniesieniu urządzenia z zimnego do ciepłego miejsca lub do wilgotnego miejsca może dojść do kondensacji wilgoci na soczewce wewnątrz odtwarzacza. W takiej sytuacji urządzenie nie będzie działać prawidłowo. Należy pozostawić włączone urządzenie na około jedną godzinę, aby umożliwić odparowanie wilgoci.
  13. Nie wolno czyścić urządzenia rozpuszczalnikami chemicznymi, gdyż mogą one zniszczyć lakier obudowy. Urządzenie wyciera się czystą, suchą lub nieznacznie zwilżoną ściereczką.
  14. Podczas wyciągania wtyczki z gniazdka ściennego należy zawsze ciągnąć za wtyczkę, nigdy za kabel zasilania.
  15. Gdy włączone urządzenie jest używane w pobliżu włączonego telewizora, może to być źródłem zakłóceń obrazu w postaci linii na ekranie. Zależy to od pasma fal transmisji TV. Nie oznacza to nieprawidłowego działania urządzenia ani telewizora. Jeśli są widoczne takie linie, należy odsunąć urządzenie od telewizora.
  16. Wtyczka sieciowa jest używana do odłączania napięcia zasilającego i powinna być zawsze dostępna.
  17. Aby nie dopuścić do ewentualnej utraty słuchu, nie wolno słuchać głośno muzyki przez dłuższy czas.



## UWAGA



Niniejsze urządzenie spełnia wymagania dyrektyw europejskich dotyczących zakłóceń radiowych.



Produkt został wyprodukowany z wysokiej jakości materiałów i podzespołów, które można poddać recyklingowi i ponownie użyć.



Jeśli na urządzeniu znajduje się znak przekreślonego kosza na śmieci, oznacza to, że produkt jest objęty postanowieniami dyrektywy europejskiej 2002/96/WE. Należy zapoznać się z wymaganiami dotyczącymi lokalnego systemu zbiórki odpadów elektrycznych i elektronicznych. Należy postępować zgodnie z lokalnymi przepisami. Nie wolno wyrzucać tego produktu razem ze zwykłymi odpadami domowymi. Prawidłowe usunięcie starego produktu zapobiegnie potencjalnym negatywnym skutkom dla środowiska naturalnego i zdrowia ludzkiego.



Urządzenie jest wyposażone w baterie objęte dyrektywą europejską 2006/66/WE. Baterii nie wolno wyrzucać razem z odpadami gospodarstwa domowego. Należy zapoznać się z lokalnymi przepisami dotyczącymi oddzielnej zbiórki baterii, ponieważ prawidłowa utylizacja zapobiegnie potencjalnym negatywnym skutkom dla środowiska naturalnego i zdrowia ludzkiego.

### Informacje o ochronie środowiska naturalnego

Opakowanie zawiera tylko niezbędne elementy. Dołożono wszelkich starań, aby trzy materiały składowe opakowania były łatwe do oddzielenia: karton (pudełko), pianka polistyrenowa (zabezpieczenia wewnątrz) i polietylen (torebki, arkusz ochronny). Urządzenie wyprodukowano z materiałów, które można poddać recyklingowi i użyć ponownie po ich demontażu przez wyspecjalizowaną firmę. Należy przestrzegać lokalnych przepisów dotyczących utylizacji materiałów opakowaniowych, zużytych baterii i niepotrzebnych urządzeń.

Nagrywanie i odtwarzanie materiałów może wymagać uzyskania zgody. Patrz ustawa o prawach autorskich i prawach wykonawców/artystów.



Właścicielem znaków towarowych i logo Bluetooth® jest firma Bluetooth SIG, Inc. USA.

Użycie tych znaków i logo podlega licencji. Inne znaki i nazwy handlowe należą do odpowiednich właścicieli.

## LOKALIZACJA ELEMENTÓW STEROWANIA

Widok z przodu

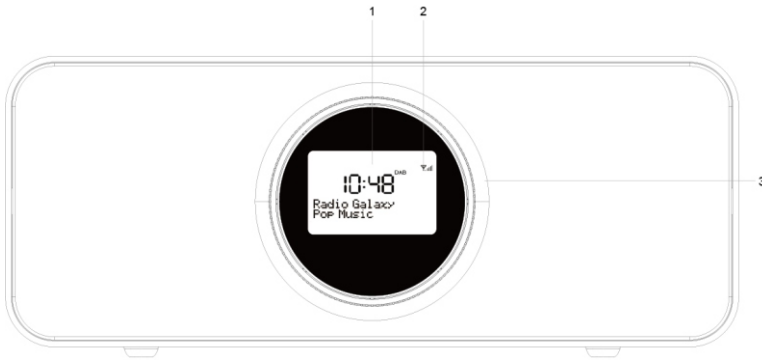

Widok z góry

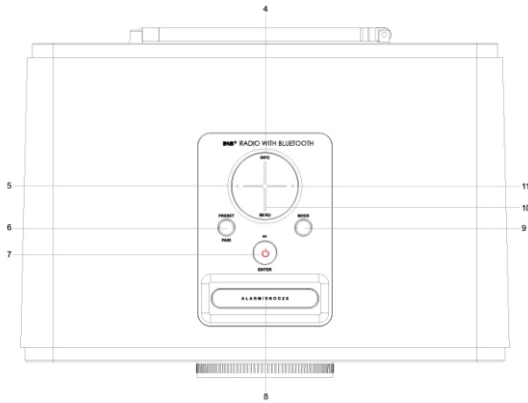

Widok z tyłu

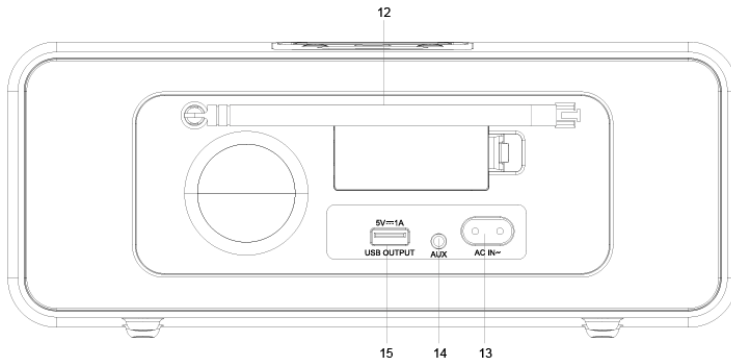

POLISH

## 1- Wyświetlacz LCD

### 2- : Wskaźnik sygnału DAB/FM

Wskaźnik pokazuje jak silny jest odbierany sygnał radiowy, ilość kresek wzrasta wraz ze wzrostem siły sygnału.

## 3- Gałka regulacji głośności

### 4- Przycisk INFO

W trybie DAB/FM: Wyświetlanie informacji o aktualnie odbieranej stacji.

### 5,11- Przyciski <, >

5-1: Przewijanie menu lub listy stacji DAB.

5-2: W trybie USB lub Bluetooth umożliwia powrót do początku bieżącej ścieżki lub przejście do następnej ścieżki.

5-3: W trybie FM, Naciśnij krótko ten przycisk, aby ręcznie zwiększyć lub zmniejszyć bieżącą częstotliwość o 50 kHz. Naciśnij i przytrzymaj przycisk, aby włączyć tryb automatycznego skanowania stacji radiowych FM w dół lub w górę pasma częstotliwości (stacji o najsilniejszym, sygnale); następnie zostaną odtworzone stacje radiowe.

## 6- Przycisk PRESET/PAIR

**6-1: W trybie DAB/FM:** Krótkie wciśnięcie powoduje wybranie zaprogramowanej stacji radiowej. Naciśnij i przytrzymaj ten przycisk, aby przejść do trybu programowania stacji radiowych.

**6-2: W trybie Bluetooth:** naciśnij i przytrzymaj ten przycisk przez 3 sekundy, aby przerwać bieżące połączenie i rozpocząć parowanie.

## 7- Przycisk (Power On/Off) / / ENTER

7-1: Wciśnij i przytrzymaj ten przycisk przez 3 sekundy, aby włączyć lub wyłączyć urządzenie (tryb czuwania wł. / wył).

7-2: W trybie odtwarzania USB / Bluetooth: aby odtworzyć / wstrzymać bieżące odtwarzanie.

7-3: Aby wybrać bieżącą opcję menu.

## 8- Przycisk ALARM/SNOOZE

8-1: Wciśnij i przytrzymaj ten przycisk podczas pracy (trybu odtwarzania), aby rozpocząć ustawienie alarmu.

8-2: Wciśnij i przytrzymaj ten przycisk wielokrotnie w trybie czuwania, aby włączyć lub wyłączyć alarm 1 i alarm 2

8-3: Aby aktywować funkcję drzemki, gdy alarm jest aktywny.

## 9- Przycisk MODE wybór źródła dźwięku DAB/FM/Bluetooth/Aux-in/USB.

## 10- Przycisk MENU

Wciśnij ten przycisk aby wyświetlić listę menu aktualnego trybu, naciśnij ponownie, aby wyjść lub wrócić do głównego widoku aktualnego trybu odtwarzania.

## 12- Antena teleskopowa

## 13- Gniazdo zasilania

## 14- Gniazdo AUX-IN

## 15- Port USB do odtwarzania plików MP3 lub ładowania innych urządzeń przenośnych.

## Zasilanie

Używając dostarczonego przewodu zasilającego podłącz go do gniazda w tylnej części obudowy a drugi koniec do ściennego gniazda prądowego w celu uzyskania zasilania.

Po prawidłowym podłączeniu zasilania na wyświetlaczu pojawi się komunikat "welcome to Digital radio" a następnie "Time is not set" ("Czas nie jest ustawiony"). Następnie na wyświetlaczu zaczną migać cyfry "00:00" co oznacza, że należy ustawić zegar.

## Obsługa ogólna

- 1. Włączanie/wyłączanie:** Naciśnij i przytrzymaj przez 3 sekundy przycisk  (**▶/ENTER**) aby włączyć urządzenie; naciśnij i przytrzymaj przycisk aby przejść do trybu czuwania, podświetlenie wyświetlacza wyłączy się po 1 minucie. Naciśnij którykolwiek przycisk aby włączyć wyświetlacz ponownie.
- 2. Odtwarzanie:** Naciśnij przycisk MODE, aby przełączyć na tryb odtwarzania między DAB / FM / Bluetooth / AUX-IN / USB.
- 3. Wejście do głównego menu systemu:** W trybie odtwarzania (FM/DAB/AUX/USB/Bluetooth) krótko naciśnij przycisk MENU; przyciskiem > lub < przewiń listę menu aż znajdziesz opcję "system"; naciśnij przycisk ENTER aby potwierdzić wybraną opcję; naciśnij przycisk MENU aby opuścić bieżące menu.
- 4. Ustawienie języka:** Wejść do menu "system"; przyciskami > lub < przejdź do submenu "language" a następnie naciśnij przycisk ENTER. Teraz możesz wybrać język pomiędzy Polski/Angielski/Niemiecki/Włoski/Czeski używając przycisków > lub <; naciśnij przycisk ENTER ponownie, aby potwierdzić wybór, naciśnij przycisk MENU ponownie, aby opuścić menu.
- 5. Przywracanie ustawień fabrycznych i wersja oprogramowania:** Przywracanie ustawień fabrycznych i wersja oprogramowania są również dostępne w menu „system”. Aby je zmienić lub sprawdzić wersję oprogramowania postępuj tak samo, jak w przypadku ustawień języka.
- 6. Ustawianie godziny:** Wejść do menu "system", naciśnij przycisk > lub < aby przewinąć i zaznaczyć opcję "time/czas" przyciskiem ENTER; następnie pojawi się informacja "set time/date / ustaw godzinę/datę"; Naciśnij przyciski > lub < oraz ENTER aby ustawić i potwierdzić czas i datę.
- 7. Ustawianie alarmu:** Po ustawieniu zegara wejść do menu „system” i wybierz opcję „alarm” w celu ustawienia czasu alarmu. Naciśnij przycisk > lub < aby wejść do opcji konfiguracji "alarm 1" lub "alarm 2". Przyciskiem > lub < i ENTER można ustawić i zatwierdzić godzinę alarmu (godzina/minuta)/długość alarmu (15 | 30 | 45 | 60 |

90)/źródło alarmu (brzęczyk/DAB/FM/USB)/ dni aktywności alarmu (codziennie/pojedynczy alarm/dni tygodnia /weekendy)/ ustawienia alarmu ( wł./wył.). Jeśli wybrano i poprawnie ustawiono alarm, ikona alarmu  zostanie wyświetlona na wyświetlaczu.

**8. Drzemka:** Gdy włączy się alarm krótko naciśnij przycisk ALARM/SNOOZE aby anulować dźwięk alarmu i aktywować funkcję drzemki. Dźwięk alarmu włączy się ponownie po 10 minutach. Ikona drzemki  będzie widoczna na wyświetlaczu tak jak i czas pozostały do ponownego włączenia się alarmu.

**9. Sleep:** Znajdź opcję "Sleep" w podmenu menu „system” i wybierz czas pomiędzy - wyłączony/15/30/45/60/90 za pomocą przycisku > lub <, następnie potwierdź wybór przyciskiem ENTER. Podczas działania funkcji sleep następująca ikona pojawi się na wyświetlaczu .

### Uwaga:

1. ECO design: urządzenie automatycznie włącza się w tryb gotowości jeśli nie korzysta się z głównych jego funkcji w ciągu 60 minut (z wyjątkiem trybu FM).
2. Czas i data mogą być automatycznie aktualizowane oraz synchronizowane za pomocą sygnałów nadawanych przez nadawców krajowych DAB oraz FM RDS (jeśli takie sygnały są dostępne). W submenu ustawień czasu dostępna jest opcja " auto update / automatyczna aktualizacja".
3. W przypadku przerw w dostawie zasilania należy sprawdzić i ponownie ustawić czas/alarm.
4. W celu zapewnienia odpowiedniego poziomu alarmu należy przed wyłączeniem urządzenia upewnić się czy poziom głośności ustawiony jest w dobrej pozycji.
5. Gdy alarm się włączy jego głośność zwiększa się stopniowo aż do osiągnięcia wcześniej ustawionego poziomu. Po włączeniu alarmu, ikona alarmu zacznie migać na wyświetlaczu.
6. Naciśnij i przytrzymaj 3 sekundy przycisk ENTER, aby anulować dźwięk alarmu, alarm włączy się następnego dnia o tej samej porze. Jeśli dźwięk alarmu nie zostanie anulowany, alarm będzie uruchomiony w zależności od ustawień czasu trwania alarmu i wyłączy się automatycznie.
7. Urządzenie wyłączy się automatycznie po upływie czasu określonego ustawieniami funkcji SLEEP.

### Obsługa DAB

Przed rozpoczęciem używania trybu DAB należy całkowicie wysunąć antenę i przenieść urządzenie bliżej okna w celu uzyskania najlepszego odbioru. Radio umożliwia odbiór sygnału DAB/DAB+.

### **Automatyczne skanowanie**

Przełącz urządzenie w tryb DAB, podczas pierwszego użycia lub gdy lista dostępnych stacji jest pusta, urządzenie automatycznie wykona pełne skanowanie i wyszuka dostępne stacje; wyświetlacz pokaże postęp skanowania oraz całkowitą liczbę kanałów dostępnych podczas skanowania.

Gdy skanowanie zostanie zakończone, zostanie ustawiony czas oraz odtworzona pierwsza stacja z listy dostępnych kanałów.

Aby wybrać stację naciśnij przycisk < lub > w celu wyszukania interesującej stacji, po jej znalezieniu krótko wciśnij przycisk ENTER aby ją odtworzyć. Na ekranie pojawi się komunikat "Now playing / teraz odtwarzane" wraz z informacjami o stacji.

Jeśli podczas skanowania żadna stacja nie zostanie wyszukana na wyświetlaczu pojawi się komunikat "NO DAB Station".

### **Strojenie manualne**

Podobnie jak normalna metoda skanowania dostępna jest również możliwość ręcznego dostrojenia do żądanej stacji/częstotliwości. Może to być przydatne aby osiągnąć możliwie najlepszy odbiór konkretnego kanału i aby zaktualizować listę stacji.

1. Naciśnij przycisk MENU i wciśnij przycisk > aby pokazać submenu: „manual tune”, naciśnij przycisk ENTER aby wybrać tę opcję.
2. Naciśnij < lub > aby wyświetlić konkretną stację/częstotliwość, naciśnij przycisk ENTER aby dostroić się do tego kanału/częstotliwości. Na wyświetlaczu zostanie wyświetlona informacja o sile sygnału wybranej częstotliwości. Spróbuj ustawić antenę, która może mieć wpływ na siłę odbieranego sygnału.

### **Uwaga:**

1. Podobnie jak w przypadku telewizji cyfrowej istnieją pewne obszary, na których trudno uzyskać dobry sygnał DAB. Nadawcy stale poprawiają zasięg nadawania sygnału DAB, dlatego w niektórych przypadkach trzeba będzie poczekać, aż wszystkie usługi DAB zostaną udostępnione. W celu zapewnienia poprawnego odbioru należy sprawdzić zasięg dla danego obszaru.
2. Aby zaktualizować listę stacji może zaistnieć potrzeba wykonania strojenia ręcznego z jednego z następujących powodów:
  - 2-1. Nowe stacje są dostępne.
  - 2-2. Stacje niedostępne lub nie mogą być odbierane (na liście stacji, nieaktualne programy oznaczone są znakiem zapytania „?” przed ich nazwą)
  - 2-3. Jeśli odbiór nie był dobry podczas skanowania (np. gdy antena nie była do końca wysunięta), może to skutkować pustą lub niekompletną listą dostępnych stacji.
  - 2-4. Jeśli odbiór niektórych stacji jest słaby i powoduje zniekształcenia dźwięku możliwe jest manualne wyszukanie tylko stacji o dobrej sile sygnału.

3. Aby ponownie wykonać pełne skanowanie należy krótko nacisnąć przycisk MENU aby wyświetlić menu a następnie krótko wcisnąć przycisk ENTER aby wybrać pełne skanowanie.



**Ważne:** Na powyższym ekranie, trochę większy pusty prostokąt oznacza próg jakości dźwięku – jeśli siła sygnału, zaznaczona pełnymi prostokątami spadnie poniżej tego progu, jakość dźwięku ulegnie pogorszeniu. W przypadku wystąpienia takiego problemu należy zmienić stację na inną.

### Usuwanie stacji wymienionych na liście ale niedostępnych

1. Naciśnij przycisk MENU a następnie > lub < aby wybrać submenu „Prune”; naciśnij przycisk ENTER aby wejść do ustawienia opcji „Prune”.
2. Naciśnij przycisk > aby zaznaczyć „Yes/Tak” i naciśnij przycisk ENTER aby potwierdzić usunięcie stacji.

Uwaga: ta operacja spowoduje usunięcie wszystkich nieprawidłowych stacji oznaczonych znakiem zapytania „?” przed ich nazwą.

### Programowanie stacji

Urządzenie pozwala na zapisanie do 20 stacji DAB z możliwością łatwego ich wyboru w dowolnym momencie.

1. Kiedy wybrana stacja zostanie dostrojona, naciśnij i przytrzymaj przycisk PRESET do momentu aż na wyświetlaczu pojawi się informacja o programowaniu; naciśnij przycisk < lub > aby wybrać numer, pod którym stacja zostanie zapisana, naciśnij przycisk ENTER aby potwierdzić ustawienia.
2. Aby wywołać zaprogramowaną stację krótko naciśnij przycisk PRESET aby wejść do listy zaprogramowanych stacji; naciśnij przycisk > lub < aby wybrać zaprogramowaną stację; naciśnij przycisk ENTER aby zatwierdzić wybór i odtworzyć zaprogramowaną stację.

### Informacje podczas odtwarzania

Podczas odtwarzania stacji na ekranie pojawia się jej nazwa oraz DLS (*Dynamic Label Segment*) informacje nadawane przez nadawcę takie jak: nazwa programu, tytuł utworu i dane kontaktowe. Długie informacje DLS (powyżej 16 znaków) będą przewijane przez ekran.



### **Aby zobaczyć więcej informacji**

Po każdym naciśnięciu przycisku INFO kolejny zestaw informacji jest wyświetlany w następującej kolejności: DLS text, informacje DL Plus (informacje te są wyświetlane, jeśli są nadawane przez stację), siła sygnału, typ programu, nazwa stacji, numer programu/częstotliwość, ilość błędnych sygnałów, szybkość transmisji/kodek, czas, data.

**Uwaga:** DL Plus zawiera dodatkowe informacje, które mogą być nadawane przez stacje i przechowywane tymczasowo w odbiorniku.

### **Kompresja dynamiki (DRC) Dynamic range compression**

Funkcja ta zmniejsza różnicę pomiędzy najgłośniejszą i najciszej nadawanym dźwiękiem. Dźwięki stosunkowo ciche skutecznie stają się głośniejsze a głośnie stają się stosunkowo bardziej ciche.

**Uwaga:** DRC działa tylko wtedy, gdy jest włączone przez nadawcę konkretnej stacji.

Aby zmienić ustawienie DRC, naciśnij przycisk MENU, aby wybrać opcję DRC, a następnie naciśnij przycisk ENTER, aby przejść do podmenu DRC. Naciśnij przycisk > lub <, aby wybrać dostępne opcje: DRC off, wysoki, niski.

1. DRC off: DRC jest wyłączony.
2. DRC wysoki: DRC jest włączony; Domyślne ustawienie zalecane w hałaśliwym otoczeniu.
3. DRC niski: DRC jest ustawiony na połowę normalnego poziomu.

### **Obsługa FM**

W trybie radia FM odbierany jest analogowy sygnał z pasma FM (87.5-108MHz) i wyświetlane informacje RDS (Radio Data System jeżeli jest dostępny)

1. Całkowicie wysuń antenę teleskopową, naciśnij przycisk MODE, aby włączyć tryb FM
2. Naciśnij i przytrzymaj klawisz <lub>, aby włączyć automatyczne skanowanie dostępnych stacji w dół lub w górę pasma; skanowanie zatrzyma się i urządzenie odtworzy pierwszą znaną stację automatycznie.
3. Krótkie naciśnięcie przycisku <lub>, pozwala dostroić częstotliwość radiową o 50 kHz.
4. Urządzenie pozwala na zapisanie do 20 stacji FM. Operacja programowania odbywa się w ten sam sposób, jak podczas programowania stacji DAB opisanych we wcześniejszej części tego podręcznika.
5. Jeśli odbiór stacji jest zbyt słaby i pojawiają się duże szumy podczas odtwarzania stacji, należy poprawić odbiór poprzez zmianę położenia anteny teleskopowej lub przenieść radio obok okna dla uzyskania lepszego sygnału ewentualnie przełączyć się na inną stację.

### Informacje podczas odbioru i RDS

1. Podczas odbioru radia FM, wyświetlacz pokazuje częstotliwość lub informacje RDS jeśli są dostępne, nazwę stacji oraz dalsze informacje 'RadioText'. Jeśli żadne informacje nie są dostępne na wyświetlaczu pojawi się tylko częstotliwość i komunikat "No Radio Text".
2. Aby wyświetlić dalsze informacje o audycji, naciśnij INFO, informacje będą wyświetlane w następującej kolejności: RDS RadioText, Typ programu, częstotliwość, czas i data.

### Obsługa Bluetooth

Urządzenie posiada funkcję Bluetooth, która umożliwia bezprzewodową transmisję plików audio z innych urządzeń takich jak smartfony, tablety, laptopy itd.

1. Włącz urządzenie, naciśnij klawisz MODE i przełącz na tryb Bluetooth. Na wyświetlaczu zacznie migać komunikat "Bluetooth disconnected/Bluetooth rozłączony" co oznacza, że urządzenie jest gotowe do sparowania.
2. Włącz funkcję Bluetooth w swoim urządzeniu Bluetooth (patrz instrukcja obsługi urządzenia), wyszukaj i sprawdź listę dostępnych urządzeń Bluetooth w menu. Wybierz z listy dostępnych urządzeń nazwę "BP HR50DAB" i sparuj; w przypadku wymaganego hasła wpisz "0000".
3. Po poprawnym sparowaniu urządzeń na wyświetlaczu pojawi się komunikat "Bluetooth connected/Bluetooth połączony"; wybierz i włącz odtwarzanie muzyki na urządzeniu przenośnym, dźwięk zostanie przesłany bezprzewodowo i odtworzony za pomocą głośników w tym urządzeniu.
4. Krótco naciśnij klawisz ►/ENTER aby wstrzymać lub wznowić odtwarzanie. Naciśnij klawisz > aby przejść do następnego utworu, lub wciśnij < aby przejść do poprzedniego utworu.
5. Podczas istniejącego połączenia, naciśnij i przytrzymaj przez 3 sekundy przycisk PAIR/PRESET, aby rozłączyć to połączenie i przejść do trybu parowania.

### Uwaga:

- a. Urządzenia Bluetooth używają transmisji w zakresie 2.402 i 2.480 GHz w paśmie ISM (Industrial, Scientific and Medical). Występujące zakłócenia mogą być spowodowane przez sieci WLAN, radia DAB, telefony bezprzewodowe lub kuchenki mikrofalowe, które pracują w tym samym paśmie częstotliwości.
- b. Najlepsza odległość robocza modułu Bluetooth wynosi do 10 metrów w zależności od otoczenia i sparowanych urządzeń. Połączenie zostanie przerwane, gdy sparowane urządzenia przekroczą dystans roboczy i przywrócone, gdy urządzenia ponownie znajdą się w zasięgu.

- a. Z powodu różnych producentów urządzeń, modele i wersje oprogramowania, pełna funkcjonalność nie może być zagwarantowana.
- b. Tylko jedna jednostka odtwarzania może być podłączona do urządzenia. Jeśli urządzenie jest już podłączone do innej jednostki odtwarzania, jego nazwa nie pojawi się na liście wyboru w urządzeniu Bluetooth.
- c. W zależności od producenta urządzenia po jego wyłączeniu i włączeniu może być potrzebne ponowne parowanie.
- d. Aby móc przysyłać dane audio funkcja Bluetooth musi zostać aktywowana w odtwarzaczu, należy przestrzegać instrukcji obsługi odtwarzacza.
- e. Jeśli podczas odtwarzania muzyki z telefonu komórkowego pojawi się połączenie przychodzące, muzyka zostanie przerwana. Dźwięk rozmowy nie będzie odtwarzany przez głośnik. Po zakończonym połączeniu, urządzenia wznowią połączenie i odtwarzanie muzyki zostanie kontynuowane.
- f. Jeśli połączenie zostanie utracone, sprawdź powyższe instrukcje, aby ponownie połączyć urządzenie.

### **Obsługa AUX IN**

Tryb AUX IN umożliwia odtwarzanie dźwięku z zewnętrznego źródła, takiego jak odtwarzacz MP3.

Za pomocą dostarczonego kabla audio 3.5mm (w zestawie) podłącz sygnał z wyjścia słuchawkowego lub LINE OUT w odtwarzaczu, podłącz drugi koniec kabla do gniazda AUX z tyłu urządzenia. Naciśnij przycisk MODE, aby przełączyć na tryb AUX IN, wybierz i odtwórz muzykę w odtwarzaczu, dźwięk będzie realizowany za pomocą głośników w tym urządzeniu.

#### **Uwaga:**

- a. Jeśli podłączysz to urządzenie do złącza LINE OUT w odtwarzaczu przenośnym regulacja głośności możliwa będzie tylko w tym urządzeniu. Jeśli podłączysz to urządzenie do wyjścia słuchawkowego w odtwarzaczu przenośnym, możliwa będzie regulacja głośności i w tym urządzeniu i urządzeniu przenośnym.
- b. Po zakończeniu odsłuchu nie zapomnij wyłączyć zasilania w urządzeniu zewnętrznym.

### **Odtwarzanie USB**

Urządzenie posiada funkcję odtwarzania plików MP3 z przenośnych pamięci USB. Przed rozpoczęciem odtwarzania należy skopiować pliki muzyczne w formacie MP3 na przenośną pamięć USB. Następnie wciśnij przycisk MODE aby przełączyć się na tryb odtwarzania USB. Włóż przenośną pamięć USB do portu znajdującego się w tylnej części obudowy. Urządzenie odczyta i po kilku sekundach odtworzy pliki automatycznie.

W trybie odtwarzania USB naciśnij klawisz ►| aby wstrzymać odtwarzanie,

jednocześnie na wyświetlaczu zniknie komunikat **“Playing/Odtwarzanie”**; Naciśnij klawisz > aby przejść do następnego utworu, lub wciśnij przycisk < aby przejść do poprzedniego utworu.

Aby wyjąć urządzenie USB, wystarczy zatrzymać odtwarzanie i delikatnie odłączyć je od portu USB.

#### **Uwaga:**

- a. Nie zaleca się, aby odtwarzać pliki muzyczne przy pomocy przedłużacza kabla USB, ponieważ może to mieć wpływ na jakość przesyłanego sygnału oraz powodować przerywany dźwięk.
- b. Urządzenie obsługuje pamięci USB o maksymalnej pojemności 16GB.

#### **Ładowanie USB**

Radioodtwarzacz posiada funkcję ładowania za pomocą portu USB innych urządzeń zasilanych przez USB (ten sam port, który służy do odtwarzania muzyki z pamięci USB). Wartość prądu ładowania wynosi 5V/1A. Przed podłączeniem ładowania należy sprawdzić, czy ładowane urządzenie jest kompatybilne z prądem wyjściowym.

Korzystając z kabla zasilającego USB od swojego urządzenia podłącz go do gniazda USB na tylnym panelu radioodtwarzacza. Po poprawnym podłączeniu radioodtwarzacz zacznie ładować twoje urządzenie. Należy sprawdzić symbol lub wskaźnik ładowania na urządzeniu w celu upewnienia się, że ładowanie działa poprawnie.

#### **Komunikaty o błędach**

Komunikat	Opis
<b>Tryb DAB</b>	
Brak stacji DAB	Brak odbioru DAB Brak dostępnych stacji DAB — sprawdź antenę.
Niedostępne	Nie można znaleźć stacji z listy.
Błędny sygnał	Przerwano odbiór sygnału DAB.
Brak nazwy	Bieżąca stacja nie nadaje nazwy.
?	Nieprawidłowa lista
Błędny sygnał	Przerwano odbiór sygnału DAB.
<b>Tryb FM</b>	
Brak Radio Text	Ta stacja nie udostępnia danych tekstu RDS.
Brak PTY	Brak dostępnych informacji o typie programu RDS.
Brak nazwy	Nazwa stacji RDS nie jest nadawana.

### Rozwiązywanie problemów

Problem	Przyczyna	Rozwiązania
Brak dźwięku	Zbyt niski poziom głośności	Zwiększ poziom głośności
Słaba jakość dźwięku w trybie radia	Zbyt słaby sygnał radiowy	Spróbuj zmienić położenie anteny.
F M : S z u m DAB: chwilowe zaniki sygnału DAB: komunikat „Brak dostępnych stacji”	Słaby sygnał	Sprawdź/zmień położenie anteny. Ustaw radio w pobliżu okna. Wykonaj ponowne skanowanie.
Brak sygnału audio w połączeniu Bluetooth	Brak sygnału audio w połączeniu Bluetooth	Sprawdź, czy połączenie istnieje. Wrazie potrzeby wykonaj ponowne parowanie z urządzeniem Bluetooth.
	Zbyt niski poziom głośności	Zwiększ poziom głośności radia. Zwiększ poziom głośności Urządzenia audio .
Nie można uzyskać połączenia Bluetooth.	Parowanie nie działa	Sprawdź, czy źródło audio obsługuje protokół A2DP.
	Źródło audio jest wyłączone	Włącz źródło audio
	Funkcja Bluetooth w urządzeniu jest wyłączona .	Włącz funkcję Bluetooth w urządzeniu.
	Wersja Bluetooth nie jest obsługiwana.	Użyj innego urządzenia odtwarzającego.
Słaba jakość dźwięku z urządzenia z funkcją Bluetooth	Urządzenie z funkcją Bluetooth jest naskraju zasięgu radia	Przesuń urządzenie z funkcją Bluetooth bliżej radia.

SPECYFIKACJA	
Zasilanie	AC 100-240V ~ 50/60Hz
	USB Port: DC 5V  1A
Pobór mocy	24W
Pobór mocy w trybie czuwania	<1W
Częstotliwość DAB	174.928-239.2 MHz
Częstotliwość FM	87.5-108 MHz
Obsługiwany format USB	2.0 (do 16GB)
Wersja Bluetooth	V2.1+ EDR
Zasięg działania Bluetooth	około 10 metrów
Protokół	A2DP 1.2
Temperatura robocza	0°C ~ +35°C
Wilgotność robocza	20%~80%

(Wszystkie dane mogą ulec zmianie bez powiadomienia).

## **Informacja dla użytkowników o sposobie postępowania ze użytym sprzętem elektrycznym i elektronicznym.**



Symbol przekreślonego kołowego kontenera na odpady umieszczony na produktach informuje, że zużytego sprzętu elektrycznego i elektronicznego nie można wyrzucać wraz z odpadami komunalnymi. Wyrzucając elektrośmieci do kontenera stwarzasz zagrożenie dla środowiska. Segregując i przekazując do przetworzenia, odzysku, recyklingu oraz utylizacji zużyte urządzenia elektryczne i elektroniczne chronisz środowisko przed zanieczyszczeniem i skażeniem, przyczyniasz się do zmniejszenia stopnia wykorzystania zasobów naturalnych oraz obniżenia kosztów produkcji nowych urządzeń.

Szczegółowe informacje o najbliższym punkcie zbiórki można uzyskać bezpośrednio od sprzedawcy lub w firmie Blaupunkt Competence Centre, 2N-Everpol Sp. z o.o., ul. Puławska 403A, 02-801 Warszawa, tel. +48 22 331 9959, email: info@blaupunkt-audio.pl

## DŮLEŽITÉ BEZPEČNOSTNÍ POKYNY



### Důležité bezpečnostní pokyny

#### Upozornění:

Pro snížení rizika úrazu elektrickým proudem nezasahujte do vnitřních částí přístroje a neodstraňujte jeho kryt. V případě poruchy svěřte produkt servis autorizovanému servisu.

#### Vysvětlení grafických symbolů:



Symbol blesku v trojúhelníku označuje neizolovaný materiál v jednotce, který může způsobit úraz elektrickým proudem. Pro bezpečnost všech ve vaší domácnosti, prosím, neodstraňujte kryt výrobku.



Symbol vykřičníku v trojúhelníku upozorňuje na funkce, o kterých byste si měli pozorně přečíst příložené informace, abyste zabránili potížím s provozem a údržbou zařízení.

K dosažení vaší nejvyšší spokojenosti a radosti z používání našeho produktu, přečtěte si prosím nejdříve pečlivě tento návod a seznamte se s jeho funkcemi před tím, než jej začnete používat. To vám zajistí léta bezproblémového výkonu produktu a požitek z hudby.

### Důležitá upozornění

- Tyto bezpečnostní a provozní pokyny uchovejte pro budoucí použití.
- Přístroj nesmí být vystaven vodě a umístěn ve vlhkém prostředí (např. v koupelně).
- Výrobek by neměl být umístěn:
  - o na místech vystavených přímému slunečnímu záření nebo v blízkosti topných těles.
  - o na jiných stereofonních zařízeních, která vyzařují příliš tepla.
  - o na místech, kde by bylo zamezeno ochlazování přístroje pomocí jeho ventilátoru nebo v prašném prostředí.
  - o na místech, která konstantně vibrují.
  - o na vlhkých a mokrých prostorech.
  - o v blízkosti zapálených svíček nebo jiných zdrojů otevřeného ohně.
- Výrobek používejte pouze podle pokynů v této příručce.
- Před prvním zapnutím přístroje se ujistěte, že je napájecí kabel správně připojen.
- Přes USB propojujte přímo, nebo použijte USB-prodlužovací kabel, který není delší než 25 cm.

Z bezpečnostních důvodů neodstraňujte žádné kryty ani se nepokoušejte získat přístup k vnitřku výrobku. Nepokoušejte se odstranit šroubky, nebo otevírat kryt jednotky. Servis produktu a veškeré opravy vždy svěřte autorizovanému servisu a jeho kvalifikovanému personálu.

## BEZPEČNOSTNÍ POKYNY

1. Čtěte pokyny – před uvedením přístroje do provozu si přečtěte veškeré bezpečnostní a provozní pokyny a návod k obsluze.
2. Uchovejte návod k obsluze – tento návod k obsluze uschovejte pro budoucí použití.
3. Dbejte varování – všechna varování na produktu a v návodu k obsluze je třeba dodržovat.
4. Postupujte podle pokynů – pokyny pro provoz a bezpečnostní pokyny je třeba dodržovat.
5. Instalace – instalujte výrobek v souladu s pokyny výrobce.
6. Napájecí zdroje – tento produkt napájejte pouze z druhu zdroje, který je uveden na napájecím kabelu. Pokud si nejste jistí, jaký typ napájení máte doma, obraťte se na svého prodejce výrobků nebo místní energetickou společnost.
7. Uzemnění nebo polarizace – výrobek nemusí být uzemněn. Ujistěte se, že zástrčka napájecího kabelu je zcela zasunuta do elektrické zásuvky nebo do prodlužovacího kabelu tak, aby bylo zamezeno vzniku přechodového odporu a tím možného rizika vzniku požáru. Používáte-li prodlužovací napájecí kabel nebo neoriginální napájecí kabel od jiného výrobce, než který je dodáván jako součást balení s výrobkem, musí být tento neoriginální kabel vybaven příslušnými kontakty pro propojení s výrobkem a musí mít bezpečnostní schválení pro použití v dané zemi.
8. Ochrana napájecího kabelu – napájecí kabely by měly být vedeny tak, aby nebyly přehnuty, stačeny předměty umístěnými na nebo proti nim, po napájecím kabelu by nemělo být chozeno. Před těmito nežádoucími vlivy chraňte zejména konektory kabelů na zapojení do zásuvky a pro napojení s produktem.
9. Přetížení – nepřetěžujte elektrické zásuvky, prodlužovací kabely nebo vícenásobné zásuvky, následkem takového přetěžování je zvýšené riziko požáru nebo úrazu elektrickým proudem.
10. Větrání – výrobek musí být umístěn na řádně větrané místo. Nepokládejte výrobek na postel, pohovku, nebo jiný podobný povrch. Nezakrývejte výrobek věcmi, jako jsou ubrusy, noviny, apod.
11. Teplota – tento produkt by neměl být umístěn v blízkosti zdrojů tepla, jako jsou radiátory, regulátory tepla, kamna, zesilovače a jiná zařízení, která produkují teplo. Na přístroji nesmí být umístěn žádný zdroj otevřeného ohně, například zapálené svíčky.
12. Voda a vlhkost – pro snížení rizika požáru nebo úrazu elektrickým proudem, nevystavujte výrobek kapající, stříkající nebo tekoucí vodě a nadměrné vlhkosti, např. v sauně či koupelně. Nepoužívejte tento výrobek v blízkosti vody, například u vany, umyvadla, dřezu, kádě, ve vlhkém sklepě, v blízkosti bazénu apod.
13. Vniknutí předmětů a tekutin – nikdy nevkládejte jakékoli cizí předměty do otvorů výrobku, mohly by se dotknout míst pod vysokým napětím nebo by mohly způsobit zkrat, což může vést k požáru nebo úrazu elektrickým proudem. Nikdy nelijte jakoukoli tekutinu jakéhokoliv druhu na výrobek ani do výrobku. Neumísťujte jakýkoli předmět obsahující tekutinu na povrch výrobku (např. váza, sklenička s vodou apod.).
14. Čištění – před čištěním odpojte výrobek z elektrické zásuvky. Prach z přístroje odstraňujte suchým hadříkem. Chcete-li používat aerosolové čisticí spreje, nestříkejte přímo na výrobek; nastříkejte čisticí prostředek na hadřík a poté aplikujte. Dávejte pozor, aby nedošlo k poškození hrací jednotky.
15. Příslušenství – nepoužívejte neoriginální příslušenství, které není doporučeno výrobcem produktu, neoriginální příslušenství může ohrozit bezpečné používání a funkci výrobku.
16. Umístění – neumísťujte výrobek na nestabilní vozík, stojan, trojnožku, konzolu nebo stolek. Výrobek může spadnout a způsobit vážné zranění dětem nebo dospělým a může dojít k vážnému poškození výrobku. Používejte pouze se stabilním vozíkem,



stojanem, trojnožkou, držákem nebo stolem, nebo zařízením doporučeným výrobcem nebo prodáváným spolu s výrobkem. Pokud je nutná jakákoliv montáž výrobku, řiďte se pokyny výrobce a používejte pouze montážní příslušenství doporučené výrobcem.

17. Manipulace s produktem – při přemísťování produktu na vozíku je nutno dodržovat opatrnost. Prudká změna směru, prudké zastavení, vysoká rychlost nebo nerovný povrch můžou způsobit převrhnutí vozíku a tím případné poškození produktu.
18. Období nepoužívání – pokud je zařízení delší dobu nepoužíváno musí být napájecí kabel přístroje odpojen z elektrické zásuvky. Odpojte napájecí kabel z elektrické zásuvky během bouřky.
19. Servis – nepokoušejte se o servis nebo o opravu tohoto přístroje svépomocí, otevření nebo odstranění krytů přístroje vás může vystavit nebezpečí úrazu elektrickým proudem nebo jinému nebezpečí. Veškeré opravy přístroje svěťte kvalifikovanému servisnímu personálu autorizovaného servisu.
20. Prosím, pokud není v provozu, odpojte napájecí kabel z hlavního zdroje energie nebo z elektrické zásuvky ve zdi. Ve chvíli, kdy je napájecí kabel zapojen ke zdroji elektrické energie, je systém v pohotovostním režimu, to znamená, že přístroj není zcela vypnutý a proudí do něj elektrická energie.
21. Náhradní díly – pokud jsou potřeba náhradní díly, ujistěte se, že servisní technik použil náhradní díly, které jsou specifikované výrobcem nebo mají stejné vlastnosti jako originální díly. Neoprávněná výměna může vést k požáru, úrazu elektrickým proudem nebo způsobit jiné nebezpečí.
22. Síťové pojistky – pro trvalou ochranu proti požáru, používejte pouze správný typ pojistek. Správná specifikace pojistek je pro každý rozsah napětí vyznačena na výrobku.
23. Nezvyšujte příliš hlasitost při poslechu pasáží s velmi nízkou úrovní hlasitosti nebo při náhlé úplné absenci zvuku. Pokud tak učiníte, může ve chvíli opětovného zvýšení úrovně hlasitosti přehrávané pasáže dojít k poškození reproduktorů.
24. Pokud chcete přístroj úplně odpojit od napájení, musíte odpojit napájecí kabel od přístroje nebo od elektrické zásuvky. Elektrická zásuvka nebo a vstup pro napájecí kabel k výrobku musí zůstat volně přístupné po celou dobu používání přístroje v provozu.
25. Je vhodné umístit produkt do blízkosti elektrické zásuvky nebo prodlužovačky, které musí být snadno přístupné.
26. Nejvyšší teplota prostředí vhodná pro tento výrobek je 35 °C.
27. ESD tip – Pokud dojde k vyresetování přístroje nebo není obnoven jeho provoz z důvodu elektrostatického výboje, je třeba výrobek vypnout, odpojit napájecí kabel a pak jej znovu připojit, případně přesunout přístroj na jiné místo.
28. Baterie
  1. Baterie nesmí být vystaveny nadměrnému teplu, jako například působení přímého slunečního světla, ohně a podobně.
  2. Používané baterie by měly být vhodné pro ekologickou likvidaci baterií.
  3. UPOZORNĚNÍ pro používání baterií – pro zamezení úniku elektrolytu z baterie, který může způsobit poranění, poškození majetku nebo přístroje:
    - Všechny baterie nainstalujte správně, + a - jak je vyznačeno na přístroji.
    - Nekombinujte baterie (staré a nové nebo uhlíkové a alkalické apod.)
 Pokud nebudete přístroj delší dobu požívat, vyjměte baterie ven.

### ERP2poznámka (Energy Related Products)

Tento produkt je v souladu s požadavky stupně 2 nařízení Komise (ES) č.. 1275/2008,

kterým se řídí směrnice 2009/125/ES, posuzující spotřebu elektrické energie výrobku v pohotovostním režimu a ve vypnutém stavu pro zařízení určených pro domácnosti a kanceláře. Po 60 minutách bez jakéhokoliv audio vstupu, se přístroj automaticky přepne do pohotovostního režimu. Řiďte se tímto návodem k obsluze, kde se dočtete ja obnovit provoz zařízení.

### **Důležitá poznámka:**

Tento přístroj je vybaven režimem úspory energie: pokud není dán signál po dobu 60 minut, přístroj se automaticky přepne do pohotovostního režimu, aby se ušetřila energie (ERP 2 standardní). Vezměte prosím na vědomí, že nízká nastavení hlasitosti ve zvukovém zdroji lze uzнат jako "žádný zvukový signál"- to může mít vliv na schopnost detekce signálu ze zařízení a způsobit automatický přechod do pohotovostního režimu. Pokud se tak stane, aktivujte prosím audio přenos signálu nebo zvýšte nastavení hlasitosti na zdrojovém audio přehrávači (MP3 přehrávač atd.), aby bylo možné pokračovat v přehrávání. Prosím, obraťte se na místní servisní středisko, pokud problém přetrvává.

### **VAROVÁNÍ**

Tento spotřebič není určen pro používání osobami (včetně dětí) se sníženými fyzickými, smyslovými nebo duševními schopnostmi, nebo osobami bez patřičných zkušeností a znalostí, pokud jim nebyl poskytnut dohled nebo instrukce týkající se použití spotřebiče osobou zodpovědnou za jejich bezpečnost. Děti by měly být pod dozorem, aby se zajistilo, že si se spotřebičem nebudou hrát.

1. Nikdy nenechávejte zapnutý přístroj bez dozoru! Vypněte přístroj vždy, kdy jej nepoužíváte, byť jen na krátkou dobu.
2. Spotřebič není určen pro provoz prostřednictvím externího časovače nebo samostatného dálkového ovládání.
3. Je-li napájecí kabel poškozen, musí být nahrazen výrobcem, jeho servisním zástupcem (autorizovaným servisem) nebo obdobně kvalifikovanými pracovníky, aby se předešlo nebezpečí.
4. Před použitím tohoto systému zkontrolujte napětí, abyste se ujistili, že je totožné s napětím vaší místní elektrické sítě.
5. Přístroj nesmí mít zakryté větracích otvorů předměty, jako jsou noviny, ubrusy, záclony, atd. Ujistěte se, že nad přístrojem je nejméně 20 cm volného prostoru a kolem něj z každé strany nejméně 5 cm volného prostoru.
6. Přístroj nesmí být vystaven tekoucím, kapajícím nebo stříkající vodě. Předměty naplněné kapalinami, jako jsou např. vázy, nesmí být umístěny na přístroji.
7. Aby nedošlo k požáru nebo úrazu elektrickým proudem, neumísťujte toto zařízení na horkých místech, nevystavujte ho dešti, vlhkosti nebo prachu.
8. Neumisťujte tento přístroj v blízkosti jakýchkoliv zdrojů vody, např. kohouty, vany, pračky nebo bazény. Ujistěte se, že je přístroj umístěn na suchém, stabilním povrchu.
9. Neumisťujte tento přístroj v blízkosti silného magnetického pole.
10. Nepokládejte přístroj na zesilovače nebo přijímače.
11. Neumisťujte tento přístroj na vlhkém prostředí, vlhkost bude mít vliv na životnost elektrických komponent.
12. Pokud systém bezprostředně přemístíte z chladného do teplého prostředí, nebo pokud je umístěn ve velmi vlhké místnosti, může dojít ke kondenzaci vlhkosti uvnitř přehrávače. Pokud k tomu dojde, systém může být poškozen a nebude fungovat správně. Prosím, nechte systém zapnutý přibližně po dobu jedné hodiny, dokud se vlhkost neodpaří.

13. Nečistěte jednotku chemickými rozpouštědly, ta mohou poškodit povrch zařízení. Přístroj otřete čistým, suchým nebo lehce navlhčeným hadříkem.
14. Pokud je přístroj zapnut v blízkosti televizoru, může vlivem působení elektromagnetických vln dojít k ovlivnění funkčnosti obou zařízení. Na televizní obrazovce se mohou objevit čáry, rozpadat obraz, může být ovlivněn zvuk televizoru i přístroje, případně může být jak televizor, tak přístroj zcela nefunkční. Tomu zamezíte umístěním přístroje v dostatečné vzdálenosti od televizoru.
15. Síťová zástrčka je používána jako odpojovací zařízení, odpojovací zařízení musí být vždy připraveno k použití.
16. Chcete-li zabránit možnému poškození sluchu, neposlouchejte delší dobu hudbu a rádio puštěné příliš nahlas.



## POZNÁMKA



Tento výrobek je ve shodě s požadavky Evropského společenství na rádiové rušení.



Naše produkty jsou navrženy a vyrobeny z vysoce kvalitních materiálů a komponent, které jsou recyklovatelné a znovu použitelné.



Je-li tento symbol přeškrtnutého kontejneru uveden na výrobku, znamená to, že výrobek podléhá směrnici EU 2002/96/ES. Informujte se prosím o místní systém sběru tříděného odpadu pro elektrické a elektronické výrobky. Prosím řiďte se místními pravidly a nelikvidujte staré produkty spolu s běžným komunálním odpadem. Správnou likvidací starého výrobku pomůžete předejít možným negativním dopadům na životní prostředí a lidské zdraví.



Výrobek obsahuje baterie podléhající směrnici EU 2006/66/EC, které nelze vyhazovat do běžného domovního odpadu. Informujte se prosím o místních pravidlech o sběru baterií, neboť správnou likvidací pomůžete předcházet negativním důsledkům pro životní prostředí a lidské zdraví.

### **Informace týkající se životního prostředí**

Výrobek je zabalen pouze v nezbytném obalu pro jeho ochranu. Snahou naší firmy je, aby byl obalový materiál snadno rozdělitelný na tři materiály: lepenku (krabice), polystyrén (ochranné balení) a polyethylen (sáčky, ochranné fólie z lehčeného plastu). Výrobek se skládá z materiálů, které lze recyklovat a znovu použít v případě demontáže odbornou firmou. Dodržujte prosím místní předpisy týkající se likvidace obalových materiálů, vybitých baterií a starého zařízení.

Na nahrávání a přehrávání materiálů může být vyžadován souhlas. Viz Zákon o Copyrightu Act 1956 a Zákon na ochranu umělců Sk 1958-1972.



Bluetooth® název i logo jsou registrované obchodní známky společnosti Bluetooth SIG, Inc. a její použití je zatížené licencí. Ostatní obchodní známky a jména jsou vlastněny jejich vlastníky.

**Umístění ovládacích prvků**

Pohled zepředu

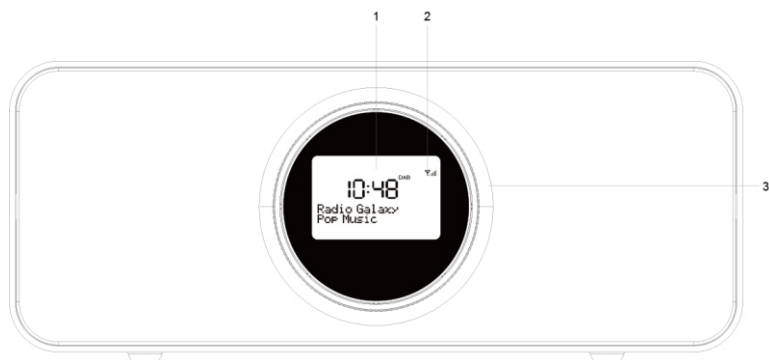

Pohled shora

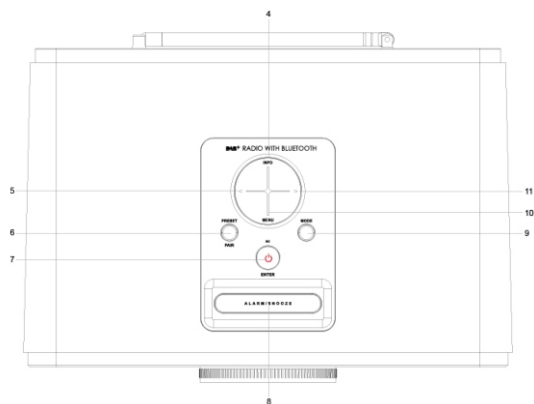

Pohled zezadu

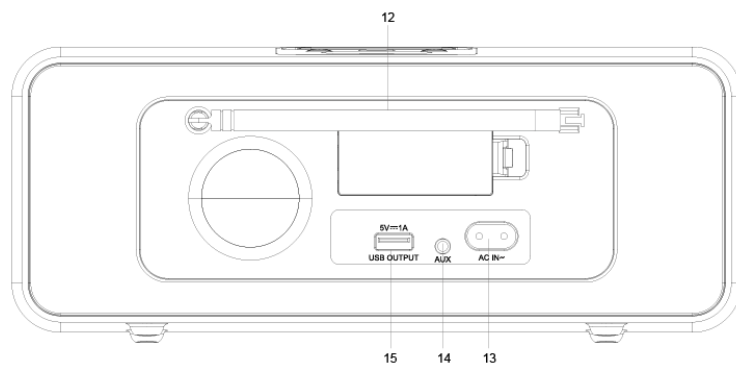

CZECH

## 1 – Displej LCD

### 2 – : Indikátor signálu DAB/FM

Tento indikátor znázorňuje intenzitu signálu vysílání. Při silnějším signálu se zobrazí větší počet sloupců indikátoru.

## 3 – Regulátor hlasitosti VOLUME

### 4 – Tlačítko INFO

V režimu DAB/FM: Procházení doplňkovými informacemi aktuální rozhlasové stanice.

### 5,11 – Tlačítko <, >

5-1: Stisknutím lze procházet nabídkou nebo seznamem rozhlasových stanic DAB.

5-2: V režimu přehrávání USB nebo Bluetooth lze stisknutím přejít na předchozí/následující stopu.

5-3: V režimu FM se krátkým stiskem zvětšuje resp. zmenšuje frekvence s krokem po 50 kHz. Lze tak ručně ladit rozhlasové stanice. Přidržením tohoto tlačítka začne přístroj automaticky procházet frekvence vzestupně nebo sestupně. Jakmile najde dostupnou stanici, vyhledávání se zastaví a začne přehrávání.

### 6 – Tlačítko PRESET/PAIR (Předvolba/párovat)

**6-1: V režimu DAB/FM:** Krátkým stiskem tohoto tlačítka se vybírá uložená rozhlasová stanice. Stiskem a přidržením tohoto tlačítka se aktivuje režim ukládání rozhlasových stanic do paměti přístroje.

**6-2: V režimu Bluetooth:** Přidržením tohoto tlačítka na 3 sekundy se ukončuje aktuální připojení a spouští se párování.

### 7 – Tlačítko (Napájení) / /ENTER

7-1: Přidržením tohoto tlačítka na 3 sekundy se přístroj zapíná resp. vypíná (zapnutí/vypnutí pohotovostního režimu).

7-2: V režimu přehrávání Bluetooth/USB: přehrávání / pozastavení aktuálního přehrávání.

7-3: Výběr aktuální možnosti nabídky.

### 8 – Tlačítko ALARM/SNOOZE (Budík/odložení buzení)

8-1: Stisknutím a přidržením tohoto tlačítka v libovolném provozním režimu (režimu přehrávání) lze provést nastavení budíku.

8-2: Opakovaným stisknutím a přidržením tohoto tlačítka v pohotovostním režimu je možné zapnout resp. vypnout budík 1 a budík 2.

8-3: Slouží k aktivaci funkce odložení buzení, když zazní zvuk budíku.

### 9 – Tlačítko MODE (Režim) Slouží k výběru jednotlivých režimů přehrávání: DAB / FM / Bluetooth / Aux-in / USB.

### 10 – Tlačítko MENU (Nabídka)

Tímto tlačítkem se otevírá nabídka pro aktuální režim. Opětovným stisknutím se nabídka zavře a zobrazí se rozhraní aktuálního režimu přehrávání.

**12 – Teleskopická anténa**

**13 – ZDÍRKA PRO PŘIPOJENÍ K SÍTI**

**14 – Vstupní zdířka AUX-IN 3,5 mm**

**15 – Port USB** Pro přehrávání souborů MP3 nebo externí nabíjení jiných zařízení USB.



## Napájení

Dodaný napájecí kabel připojte ke konektoru AC na zadním panelu přístroje a druhý konektor kabelu k síťové zásuvce.

Po správném připojení napájení se rozsvítí displej, a jakmile zmizí úvodní obrazovka „welcome to Digital radio“, objeví se na displeji informace „Time is not set“ (Není nastaven čas). Poté na displeji bliká „00:00“ jako výzva k nastavení hodin.

## Všeobecné postupy obsluhy

- 1. Zapnutí/vypnutí pohotovostního režimu:** Přidržením tlačítka  ( **ENTER** ) na 3 sekundy zapnete přístroj. Stisknutím a přidržením tlačítka se přístroj přepíná do pohotovostního režimu. Podsvícení displeje LCD zhasne asi za 1 minutu. Podsvícení displeje je možné zapnout stisknutím libovolného tlačítka.
- 2. Zdroj přehrávání:** Tlačítko MODE (Režim) slouží k výběru jednotlivých režimů přehrávání: DAB / FM / Bluetooth / Aux-in / USB.
- 3. Otevření hlavní nabídky systému:** V režimu přehrávání (FM/DAB/AUX/USB/Bluetooth) stiskněte krátce tlačítko MENU (Nabídka). Pomocí tlačítka > nebo < procházejte nabídkou, dokud nepřejdete na položku „System“ (Systém). Stisknutím tlačítka ENTER vybranou možnost potvrďte. Aktuální nabídku je možné zavřít stisknutím tlačítka MENU (Nabídka).
- 4. Nastavení jazyka:** Přejděte do nabídky „System“ (Systém). Pomocí tlačítek > nebo < procházejte nabídkou a stisknutím tlačítka ENTER vyberte možnost „Language“ (Jazyk). Stisknutím tlačítka > nebo < je možné vybírat z následujících jazyků: polština / angličtina / němčina / italština / čeština. Nastavení se potvrzuje dalším stisknutím tlačítka ENTER. Operaci je možné ukončit stiskem tlačítka MENU (Nabídka).
- 5. Obnovení továrních nastavení a verze softwaru:** V nabídce je rovněž k dispozici položka pro obnovení továrních nastavení a zobrazení verze softwaru. Postup nastavení je stejný, jako v případě výběru jazyka.
- 6. Nastavení hodin:** Přejděte do nabídky „System“ (Systém) a pomocí tlačítek > nebo < přejděte na položku „Time“ (Čas) a vyberte ji. Otevře se rozhraní pro nastavení času a data („Set time/date“). Pomocí tlačítek > nebo < a tlačítka ENTER upravte a potvrďte nastavení data a času.

- 7. Nastavení budíku:** Po nastavení hodin přejděte do nabídky „System“ (Systém) a vyberte dílčí nabídku „Alarm“ (Budík) pro nastavení budíku. Pomocí tlačítka > nebo < je možné přepínat mezi nastavení „Alarm 1“ (Budík 1) a „Alarm 2“ (Budík 2). Nastavení času budíku (hodina a minuta) / doby trvání budíku (15 | 30 | 45 | 60 | 90) / zdroje zvuku budíku (bzučák / DAB / FM / USB) / dne aktivace budíku (denní / jednorázový / všední dny / víkendu) / aktivace budíku (zap / vyp) je možné provést pomocí tlačítek > nebo < a tlačítka ENTER. Po úspěšném zapnutí budíku a nastavení času buzení se na displeji zobrazí symbol budíku .
- 8. Odložení buzení:** Když je aktivní budík, lze krátkým stiskem tlačítka ALARM/SNOOZE (Budík/odložení buzení) zvuk budíku vypnout a aktivovat funkci odložení buzení. Budík zazní znovu za 10 minut. V režimu odložení buzení se na displeji zobrazuje symbol  a čas, který zbývá do opětovného spuštění budíku.
- 9. Režim spánku:** V nabídce „System“ (Systém) přejděte na dílčí nabídku „Sleep“ (Režim spánku). Pomocí tlačítka > nebo < vyberte nastavení režimu spánku z možností VYP / 15 / 30 / 45 / 60 / 90 a výběr potvrďte stisknutím tlačítka ENTER. Pokud je aktivní režim spánku, na displeji se zobrazí symbol .

### Poznámky:

1. EKO konstrukce: Přístroj se automaticky přepne do pohotovostního režimu, pokud neposkytuje hlavní funkce nebo neumožňuje další provoz k určenému účelu po dobu 60 minut v libovolném provozním režimu (s výjimkou režimu FM).
2. Aktualizace času a data může probíhat automaticky prostřednictvím synchronizace s národními časovými signály vysílanými prostřednictvím DAB nebo FM RDS (jsou-li k dispozici). V dílčí nabídce „Time“ (Čas) je rovněž k dispozici možnost „Auto update“ (Automatická aktualizace).
3. Pokud došlo k výpadku napájení, zkontrolujte nastavení hodin, alarmu atd. Nastavení času a budíku zůstává zachováno, pouze pokud je k dispozici napájení ze sítě.
4. Chcete-li zajistit dostatečnou hlasitost budíku, před vypnutím přístroje zkontrolujte, zda je volič hlasitosti nastaven na odpovídající hodnotu.
5. Jakmile nastane čas buzení, zazní zvuk budíku a jeho hlasitost se bude postupně zvyšovat, dokud nedosáhne nastavené úrovně. Během buzení na displeji bliká symbol zvonku.
6. Zvuk budíku je možné vypnout přidržením tlačítka ENTER na 3 sekundy. Budík poté znovu zazní ve stejný čas následujícího dne. Pokud zvuk budíku nevypnete, bude budík znít po nastavenou dobu a poté se automaticky vypne.
7. Po uplynutí doby buzení se přístroj automaticky vypne.



## Poslech digitálního rozhlasového vysílání DAB

Před zahájením poslechu rozhlasového vysílání DAB zcela vysuňte anténu a přesunutím přístroje k oknu se pokuste dosáhnout kvalitnějšího příjmu. Přístroj umožňuje příjem digitálního signálu DAB/DAB+.

### Automatické ladění

Přepněte přístroj do režimu DAB. Při prvním použití je seznam stanic prázdný. Rádio provede úplné automatické nalaďení dostupných stanic. Na displeji se zobrazuje průběh ladění a celkový počet kanálů nalezených při ladění.

Po dokončení ladění se nastaví čas a začne přehrávání první stanice v seznamu vyhledaných kanálů.

Chcete-li vybrat stanici, stiskem tlačítka < nebo > procházejte seznamem stanic a požadovanou stanici vyberte stisknutím tlačítka ENTER. Na displeji se zobrazí „Now playing“ (Nyní se přehrává) s podrobnými informacemi o aktuální stanici.

Nebudou-li během ladění nalezeny žádné stanice, zobrazí se hlášení „NO DAB Station“ (Žádná stanice DAB).

### Ruční ladění

Stejně jako u běžného způsobu ladění lze rovněž ručně naladit konkrétní kanál či frekvenci. To může být užitečné při nastavování antény k příjmu nejsilnějšího možného signálu a při vyhledávání konkrétního kanálu, který chcete doplnit do seznamu stanic.

1. Stiskněte tlačítko MENU (Nabídka) a pomocí tlačítka > přejděte do dílčí nabídky „Manual tune“ (Manuální ladění). Stisknutím tlačítka ENTER tuto dílčí nabídku vyberte.
2. Pomocí tlačítka < nebo > zobrazte konkrétní kanál či frekvenci a stiskem tlačítka ENTER tento kanál či frekvenci nalaďte. Na displeji se v reálném čase zobrazuje intenzita přijímaného signálu na vybrané frekvenci. U intenzity přijímaného signálu se může zobrazovat výzva „Try to Adjust the Antenna“ (Pokuste se změnit polohu antény).

### Poznámky:

1. Podobně jako u digitální televize mohou existovat oblasti, kde je kvalitní příjem signálu DAB obtížný. Šířitelé rozhlasového vysílání neustále zlepšují pokrytí signálem DAB. Na některých místech však může pokrytí některými nebo všemi funkcemi DAB vyžadovat určitou dobu. Pokrytí své oblasti můžete zkontrolovat.
2. Z následujících důvodů může být nutné aktualizaci seznamu stanic provést pomocí ručního ladění:
  - 2-1. Vysílání zahání nová stanice.
  - 2-2. Stanice ukončí vysílání nebo je již nelze přijímat (v seznamu stanic jsou neplatné stanice před svým názvem označeny otazníkem „?“).

- 2-3. Původně naladěná frekvence neumožňuje kvalitní příjem (například nebyla roztažena anténa). Důsledkem může být prázdný nebo neúplný seznam dostupných stanic.
- 2-4. Pokud je u některých stanic nekvalitní příjem, kdy dochází k rozpadávání zvuku, budete možná chtít do seznamu zahrnout pouze stanice s dostatečně silným signálem.
3. Chcete-li zopakovat celé ladění, krátkým stiskem tlačítka MENU (Nabídka) otevřete nabídku a krátkým stiskem tlačítka ENTER vyberte možnost Full Scan (Úplné ladění).



**Důležité:** S odkazem na výše uvedenou obrazovku platí, že mírně větší obdélník signalizuje mez uspokojivé kvality zvuku – pokud intenzita signálu znázorněná plnými obdélníky klesne pod tuto mezní hodnotu, dojde ke zhoršení kvality zvuku. V takovém případě se pokuste naladit jinou stanicí.

#### **Odstranění nedostupných stanic ze seznamu**

1. Stiskněte tlačítko MENU (Nabídka) a pomocí tlačítka > nebo < přejděte do dílčí nabídky „Prune“ (Pročistit). Stisknutím tlačítka ENTER tuto dílčí nabídku vyberte.
2. Stiskem tlačítka > vyberte možnost Yes (Ano) a poté pročistění potvrďte tlačítkem ENTER.

**Poznámka:** Tímto postupem budou odstraněny všechny neplatné stanice, které mají v seznamu stanic před svým názvem otazník „?“.

#### **Přednastavení stanic**

Přístroj umožňuje uložení až 20 stanic DAB, které lze poté kdykoli snadno vyvolat.

1. Jakmile naladíte oblíbenou stanicí, stiskněte a přidržte tlačítko PRESET (Předvolba), dokud se na displeji neotevře obrazovka programování předvoleb. Pomocí tlačítka < nebo > vyberte číslo předvolby v paměti a nastavení potvrďte stisknutím tlačítka ENTER.
2. Chcete-li naladit uloženou stanicí, krátkým stisknutím tlačítka PRESET otevřete na displeji obrazovku pro výběr předvoleb a pomocí tlačítka > nebo < zvolte požadovanou stanicí. Po potvrzení výběru tlačítkem ENTER se začne přehrávat vybraná stanice.

### **Informace o aktuálně přehrávané stanici**

Při přehrávání stanice se na displeji zobrazuje její název a DLS (*Dynamic Label Segment*), tj. informace vysílané stanicí, jako jsou název programu, název stopy a kontaktní údaje. Dlouhé informace DLS, jejichž délka překračuje 16 znaků, budou na displeji rolovat.

### **Zobrazení dalších informací**

Při každém stisknutí tlačítka INFO se budou cyklicky zobrazovat další informace: text DLS, informace DL Plus (zobrazí se pouze v případě, že je stanice vysílá), intenzita signálu, typ programu, název souboru, číslo/frekvence kanálu, počet chyb kanálu, komunikační rychlost, kodek/varianta DAB, čas a datum.

**Poznámka:** DL Plus poskytuje další informace, které mohou vysílat stanice a mohou být dočasně ukládány do přístroje.

### **Kompresce dynamického rozsahu (DRC)**

Tato funkce zmenšuje rozdíl mezi nejhlasitější a nejtisší částí přehrávaného zvuku. V důsledku to znamená, že se zvyšuje hlasitost slabých zvuků a snižuje hlasitost silných zvuků.

**Poznámka:** DRC pracuje pouze v případě, že ji podporuje šířitel signálu pro konkrétní stanici.

Chcete-li změnit nastavení DRC, stisknutím tlačítka MENU (Nabídka) vyberte možnost DRC a poté pomocí tlačítka ENTER přejděte do dílčí nabídky DRC. Stiskem tlačítka > nebo < vyberte jednu z dostupných možností: DRC off (vyp), high (vysoký), low (nízký).

1. DRC off (vyp): Funkce DRC je vypnuta.
2. DRC high (vysoký): Funkce DRC je zapnuta; výchozí nastavení pro hlučná prostředí.
3. DRC low (nízký): Funkce DRC je nastavena na polovinu normální úrovně.

### **Poslech rozhlasového vysílání FM**

V režimu poslechu rozhlasového vysílání FM přístroj přijímá analogové rozhlasové vysílání v pásmu FM (87,5–108 MHz) a zobrazuje informace RDS (Radio Data System, je-li k dispozici) o aktuální stanici.

1. Úplně roztáhněte teleskopickou anténu. Stisknutím tlačítka MODE (Režim) přejděte do režimu FM.
2. Přidržením tlačítka < nebo > začne přístroj automaticky procházet frekvence vzestupně nebo sestupně. Jakmile najde dostupnou stanici, vyhledávání se automaticky zastaví a začne přehrávání.
3. Krátkým stiskem tlačítka < nebo > je možné jemně doladit frekvenci s krokem po 50 kHz.

4. Do paměti přístroje je možné uložit nejvýše 20 rozhlasových stanic FM. Postup ukládání předvoleb je stejný, jako v případě stanic DAB, viz tato příručka.
5. Pokud je příjem příliš slabý a zvuk přijímané stanice obsahuje příliš šumu, pokuste se příjem vylepšit úpravou polohy teleskopické antény, nebo rádio přesuňte blíže k oknu, kde je silnější signál. Naladte k poslechu jinou stanici.

### **Aktuálně přehrávaná stanice a RDS**

1. Při poslechu rozhlasového vysílání FM se na displeji zobrazuje frekvence stanice, nebo pokud jsou k dispozici informace RDS, zobrazuje se název stanice a jakékoli další dostupné „radiotextové“ informace. Nejsou-li k dispozici žádné informace, zobrazuje se pouze frekvence a hlášení „No Radio Text“ (Radiotextové informace nedostupné).
2. Chcete-li zobrazit další informace o vysílání, při každém stisknutí tlačítka INFO se budou cyklicky zobrazovat další informace: text RDS, typ programu, frekvence, čas a datum.

### **Použití funkce Bluetooth**

Přístroj je vybaven funkcí Bluetooth, která umožňuje bezdrátové přehrávání zvuku z jiného zařízení Bluetooth, jako jsou například smartphony, přenosné počítače apod.

1. Zapněte přístroj a stisknutím tlačítka MODE (Režim) vyberte režim Bluetooth. Na displeji začne blikat text „Bluetooth disconnected“ (Bluetooth odpojeno), což znamená, že je přístroj připraven k párování.
2. Zapněte funkci Bluetooth na připojovaném zařízení Bluetooth (podrobný popis postupu naleznete v návodu k obsluze svého zařízení) a vyhledejte a zkontrolujte dostupná zařízení Bluetooth v seznamu ve vašem zařízení. V seznamu pro párování vyberte položku „BP HR50DAB“. Budete-li požádáni o zadání hesla, zadejte „0000“.
3. Na obrazovce se po úspěšném spárování zobrazí text „Bluetooth connected“ (Bluetooth připojen). Vyberte ve svém zařízení hudbu a zahajte přehrávání. Zvuk bude bezdrátově přenášen do přístroje a odtud reprodukován.
4. Krátkým stiskem tlačítka ►/ENTER se pozastavuje nebo obnovuje přehrávání. Stiskem tlačítka > lze přejít na následující stopu, tlačítkem < na předchozí stopu.
5. Pokud je navázáno připojení, přidržetím tlačítka PAIR/PRESET (Párovat/předvolba) na 3 sekundy se aktuální připojení ukončí a spustí se režim párování.

**Poznámky:**

- a. Zařízení vybavená technologií Bluetooth přenášejí data v bezlicenčním pásmu ISM (určeném pro průmyslová, vědecká a zdravotnická zařízení) na frekvencích v rozmezí od 2,402 do 2,480 GHz. Rušení mohou způsobovat například bezdrátové sítě LAN, digitální rozhlasové přijímače nebo mikrovlnné trouby, které mohou pracovat ve stejném frekvenčním pásmu.
- b. Provozní dosah technologie Bluetooth je max. 10 metrů v závislosti na prostředí a používaném zařízení. Pokud se zařízení dostane mimo tento provozní dosah, připojení se přeruší a bude reprodukován přerušovaný zvuk. Normální přehrávání se obnoví, jakmile bude zařízení přesunuto zpět do provozního dosahu.
- c. Vzhledem k tomu, že existuje velký počet výrobců, modelů a verzí softwaru, nelze zaručit dostupnost všech funkcí.
- d. K zařízení lze současně připojit pouze jedno přehrávací zařízení. Pokud je již přístroj připojen k jinému přehrávacímu zařízení, nezobrazí se v seznamu pro výběr zařízení Bluetooth.
- e. V závislosti na výrobci zařízení bude možná nutné po výpadku napájení apod. zopakovat registraci (SPÁROVÁNÍ) za účelem propojení zařízení.
- f. Chcete-li přenášet zvuková data, musí funkce Bluetooth zůstat aktivována na přehrávači. Použití funkce Bluetooth je popsáno v návodu k obsluze vašeho přehrávače.
- g. Pokud během přehrávání z mobilního telefonu zazvoní příchozí hovor, bude přehrávání přerušeno. Zvuk však není přehráván prostřednictvím reproduktoru. Po zavěšení hovoru se zařízení znovu vzájemně propojí a obnoví se přehrávání.
- h. Dojde-li ke ztrátě spojení, zopakujte párování zařízení podle výše uvedených pokynů.

**Použití AUX IN (Vstup vnějšího zařízení)**

V režimu AUX IN (Vstup vnějšího zařízení) může přístroj přehrávat zvukový signál z vnějšího zdroje, například přehrávače MP3.

Jeden konec 3,5mm audiokabelu (součást dodávky) zapojte do zdířky pro sluchátka nebo výstupní linky přehrávače a druhý konec kabelu do zdířky AUX-IN na zadní straně přístroje. Stisknutím tlačítka MODE (Režim) přejděte do režimu AUX IN (Vnější vstup) a zahajte přehrávání hudby na přehrávači. Zvuk bude reprodukován z přístroje.

**Poznámky:**

- a. Pokud jste přístroj připojili k výstupu Line Out externího zařízení, budete hlasitost nastavovat pouze pomocí ovládacích prvků hlasitosti přístroje. Jestliže jste přístroj připojili ke sluchátkovému výstupu externího zařízení, budete pravděpodobně muset hlasitost nastavovat jak na vnějším zařízení, tak na přístroji, dokud nedosáhnete požadované hlasitosti.
- b. Po ukončení poslechu rovněž nezapomeňte vypnout napájení externího zařízení.

### Přehrávání USB

Přístroj je vybaven funkcí přehrávání souborů MP3 ze zařízení USB, která umožňuje dekódovat a přehrávat hudbu ve formátu MP3 z připojeného paměťového zařízení USB. Před zahájením přehrávání zkopírujte na paměťové zařízení USB hudební soubory ve formátu MP3. Stisknutím tlačítka MODE (Režim) vyberte režim USB. Připojte své zařízení USB k portu USB na zadním panelu přístroje. Přístroj dekóduje hudbu ve formátu MP3 a za několik sekund automaticky zahájí její přehrávání.

V režimu přehrávání ze zařízení USB lze stisknutím tlačítka ► přehrávání pozastavit. Z displeje současně zmizí slovo „**Playing**“ (Přehrávání). Stisknutím tlačítka > je možné přejít na následující a stisknutím tlačítka < na předchozí stopu.

Chcete-li odpojit zařízení USB, zastavte přehrávání a opatrně jej odpojte od portu USB.

#### Poznámky:

- Při připojování zařízení USB k portu USB nedoporučujeme používat „prodlužovací kabel USB, protože tento kabel může způsobit občasné výpadky zvuku z důvodu narušení přenosu signálu.
- Podporována jsou zařízení USB až do kapacity 16 GB.

#### Nabíjení zařízení USB

Přístroj je vybaven funkcí nabíjení z portu USB (na zadním panelu přístroje, který se obvykle používá pro připojení přehrávačů MP3). Tento port je možné použít k nabíjení jiných zařízení. Jmenovité parametry nabíjení z portu USB jsou 5 V/1 A. Před připojením jiného zařízení za účelem nabíjení zkontrolujte, zda jeho parametry odpovídají výše uvedeným hodnotám. Pomocí napájecího kabelu USB zařízení jej připojte k portu USB na přístroji. Po úspěšném připojení je zahájeno nabíjení zařízení. Funkci nabíjení zkontrolujte podle indikátoru nebo symbolu nabíjení na zařízení.

#### Chybová hlášení

Hlášení	Popis
<b>Režim DAB</b>	
No DAB Station (Žádná stanice DAB)	V oblasti není k dispozici žádná stanice DAB. Nejsou k dispozici žádné stanice DAB. Zkontrolujte anténu.
Not available (Není k dispozici)	Uvedenou stanicí se nepodařilo najít.

Signal error (Chyba signálu)	Signál DAB byl přerušen.
(Bez textu)	Aktuální stanice nevysílá identifikační název.
?	Neplatný seznam
Signal error (Chyba signálu)	Signál DAB byl přerušen.
<b>Režim FM</b>	
No Radio Text (Žádný radiotext)	Tato stanice nevysílá žádné textové informace RDS.
No PTY (Žádné informace o typu programu)	Nejsou k dispozici žádné informace o typu programu (PTY).
No Name (Žádný název)	Není vysílán název stanice RDS.

### Řešení potíží

Problém	Příčina	Činnost
Žádný zvuk	Je nastavena příliš nízká hlasitost.	Zvětšete hlasitost.
Špatná kvalita zvuku v režimu rádia	Rozhlasový signál je příliš slabý.	Pokuste se upravit polohu antény.
FM: Šum DAB: občasný výpadek, DAB: hlášení „No stations available“ (Nejsou k dispozici žádné stanice)	Nedostatečná intenzita signálu	Zkontrolujte/upravte směr antény. Přesuňte přístroj k oknu. Zopakujte ladění stanic.
Prostřednictvím připojení Bluetooth není k dispozici audiosignál	Prostřednictvím připojení Bluetooth není k dispozici audiosignál	Zkontrolujte, zda je nastaveno spojení. V případě potřeby zopakujte spárování přístroje se zvukovým zařízením.
	Je nastavena příliš nízká hlasitost.	Zvyšte hlasitost na přístroji. Zvyšte hlasitost na zdroji zvuku.

Bluetooth nelze připojit	Nezdařilo se spárování.	Zkontrolujte, zda zdroj zvuku podporuje protokol A2P.
	Zdroj zvuku je vypnutý	Zapněte zdroj zvuku.
	Na zvukovém zařízení je vypnuta funkce Bluetooth.	Zapněte funkci Bluetooth na zvukovém zařízení.
	Nepodporovaná verze Bluetooth.	Zkuste k přehrávání použít jiné zařízení Bluetooth.
Nízká kvalita zvuku přehrávaného ze zařízení Bluetooth®	Zařízení Bluetooth se nachází mimo provozní dosah přístroje.	Přesuňte zařízení Bluetooth blíže k přístroji.

#### TECHNICKÉ ÚDAJE

Napájecí adaptér (součást dodávky)	Vstup: 100–240 V AC, ~ 50/60 Hz
	Výstup portu USB: 5 V DC = 1 A
Příkon	24 W
Příkon v pohotovostním režimu	<1 W
Frekvence DAB	174,928–239,2 MHz
Frekvence FM	87,5–108 MHz
Podporované formáty USB	2.0 (max. kapacita 16 GB)
Podpora Bluetooth	V2.1+ EDR
Provozní dosah Bluetooth	Až 10 metrů
Protokoly	A2DP 1.2
Provozní teplota	0 °C ~ +35 °C
Provozní vlhkost	20–80 %

(Výše uvedené technické údaje se mohou změnit bez předchozího upozornění.)



## DÔLEŽITÉ BEZPEČNOSTNÉ POKYNY



### Dôležité bezpečnostné pokyny

#### Upozornenie:

Kvôli riziku úrazu elektrickým prúdom nezasahujte do vnútorných častí prístroja a neodstraňujte jeho kryt. V prípade poruchy zverte servis produktu autorizovanému servisu.

#### Vysvetlenie grafických symbolov:



Symbol blesku v trojuholníku označuje neizolovaný materiál v jednotke, ktorý môže spôsobiť úraz elektrickým prúdom. Kvôli bezpečnosti všetkých v domácnosti, prosím neodstraňujte kryt výrobku.



Symbol výkričníku v trojuholníku upozorňuje na funkcie, o ktorých by ste si mali pozorne prečítať priložené informácie, aby ste zabránili problémom s prevádzkou a údržbou zariadenia.

K dosiahnutiu vašej najvyššej spokojnosti a radosti z používania nášho produktu, prečítajte si prosím najskôr **pozorne tento návod a zoznámte sa s jeho funkciami pred tým, ako ho začnete používať. To vám zaistí roky bezproblémového výkonu produktu a pôžitok z hudby.**

### Dôležité upozornenia

- Tieto bezpečnostné a prevádzkové pokyny uschovajte pre budúce použitia.
- Prístroj nesmie byť vystavený vode a umiestnený vo vlhkom prostredí (napr. v kúpeľni) Výrobok by nemal byť umiestnený:
  - o na miestach vystavených priamemu slnečnému žiareniu alebo v blízkosti radiátora.
  - o na iných stereofónnych zariadeniach, ktoré vyžarujú príliš tepla.
  - o na miestach, kde by mohlo byť zamedzené chladenie prístroja pomocou jeho ventilátora alebo v prašnom prostredí
  - o na miestach, ktoré konštantne vibrujú.
  - o vo vlhkých a mokrých priestoroch.
  - o v blízkosti zapálených sviečok alebo iných zdrojov otvoreného ohňa.
- Výrobok používajte iba podľa pokynov v tejto príručke.
- Pred prvým zapnutím prístroja sa ubezpečte, že je napájací kábel správne pripojený.
- Cez USB prepojujte priamo, alebo použite USB - predlžovací kábel, ktorý nie je dlhší ako 25cm.

Z bezpečnostných dôvodov neodstraňujte žiadne kryty, ani sa nepokúšajte získať prístup k vnútru výrobku. Nepokúšajte sa odstrániť skrutky alebo otvárať kryt jednotky. Servis produktu a všetky opravy vždy zverte autorizovanému servisu a jeho kvalifikovanému personálu.

## BEZPEČNOSTNÉ POKYNY

1. Prečítajte si pozorne – pred uvedením prístroja do prevádzky si prečítajte všetky bezpečnostné a prevádzkové pokyny a návod k použitiu.
2. Schovajte si návod k obsluhu - tento návod k obsluhu uschovajte pre budúce použitie.
3. Dbajte na varovania – všetky varovania na produkte a v návode k použitiu je treba dodržiavať
4. Postupujte podľa pokynov – pokyny pre prevádzku a bezpečnostné pokyny je treba dodržiavať.
5. Inštalácia – inštalujte výrobok v súlade s pokynmi výrobcu.
6. Napájacie zdroje – tento produkt napájajte iba zo zdroja zdroje, ktorý je uvedený na napájacom kabeľ. Ak si nie ste istí, aký typ napájania máte doma, obráťte sa na svojho predajcu výrobkov alebo na miestnu energetickú spoločnosť.
7. Uzemnenie a polarizácia – výrobok nemusí byť uzemnený. Uistite sa, že zástrčka napájacieho káblu je presne zasunutá do elektrickej zásuvky alebo do predlžovacieho káblu tak, aby bolo zamedzené vzniku prechodného odporu a tým pádom možného rizika vzniku požiaru. Ak používate predlžovací napájací kábel alebo neoriginálny napájací kábel od iného výrobcu, než ktorý je dodávaný ako súčasť balenia s výrobkom, musí byť tento neoriginálny kábel vybavený príslušnými kontaktmi pre prepojenie s výrobkom a musí mať bezpečnostné schválenie pre použitie v danej zemi.
8. Ochrana napájacieho káblu – napájacie káble by mali byť vedené tak, aby neboli pretrhnuté, otočené okolo predmetov okolo nich alebo proti nim, po napájacom káble nie je doporučené chodiť. Pred týmito nežiaducimi vplyvmi chráňte hlavne konektory káblov k zapojeniu do zásuvky a pre napojenie s produktom.
9. Preťaženie – nepreťažujte elektrické zásuvky, predlžovacie káble či viacnásobné zásuvky, následkom takéhoto preťažovania je zvýšené riziko požiaru či úrazu elektrickým prúdom.
10. Vetranie – výrobok musí byť umiestnený na vetrané miesto. Nepokladajte výrobok na posteľ, pohovku alebo iný podobný povrch. Nezakrývajte výrobok vecami, ako obrusmi, novinami apod.
11. Teplota – tento produkt by nemal byť umiestnený v blízkosti zdrojov tepla, ako sú radiátory, regulátory tepla, pece, zosilňovače a iné zariadenia, ktoré produkujú teplo. Na prístroji nesmie byť umiestnený žiadny zdroj otvoreného ohňa, napr. zapálenej sviečky.
12. Voda a vlhkosť – pre zníženie rizika požiaru alebo úrazu elektrickým prúdom, nevystavujte výrobok kvapkajúcej, striekajúcej alebo tečúcej vode a nadmernej vlhkosti, napr. v saune či kúpeľni. Nepoužívajte tento výrobok v blízkosti vody napríklad pri vani, umývadle, dreze, vo vlhkej pivnici, v blízkosti bazénu apod.
13. **Vniknutie predmetov a tekutín** – nikdy nekladajte akékoľvek cudzie predmety do otvorov výrobku, mohli by sa dotknúť miest pod vysokým napätím alebo by mohli spôsobiť skrat, čo môže viesť k požiaru alebo úrazu elektrickým prúdom. Nikdy nelejte akúkoľvek tekutinu akéhokoľvek druhu na výrobok alebo do výrobku. Neumiestňujte akýkoľvek predmet obsahujúci tekutinu na povrch výrobku (napr. váza, pohár s vodou apod.).
14. Čistenie – pred čistením odpojte výrobok z elektrickej zásuvky. Prach z prístroja odstraňujte suchou handričkou. Ak chcete používať aerosolové čistiace spreje, nestríekajte priamo na výrobok; naneste čistiaci prostriedok na handričku a následne aplikujte. Dávajte pozor, aby nedošlo k poškodeniu hracej jednotky.

15. Príslušenstvo – nepoužívajte neoriginálne príslušenstvo, ktoré nie je doporučené výrobcom produktu, neoriginálne príslušenstvo môže ohroziť bezpečné používanie a funkciu výrobku.
16. Umiestnenie – neumiestňujte výrobok na nestabilný vozík, stojan, trojnožku konzolu alebo stôlik. Výrobok môže spadnúť s spôsobíť vážne zranenia deťom či dospelým a môže doísť k vážnemu poškodeniu výrobku. Používajte iba so stabilným vozíkom, stojanom, trojnožkou, držiakom či na stole, alebo zariadením doporučeným výrobcom alebo predávaným spolu s výrobkom. Ak je nutná akákoľvek montáž výrobku, riadte sa pokynmi výrobcu a používajte iba montážne príslušenstvo doporučené výrobcom.
17. Manipulácia s výrobkom – pri premiestňovaní produktu na vozíku je nutné dodržiavať opatrnosť. Prudká zmena smeru, prudké zastavenie, vysoká rýchlosť alebo nerovný povrch **môžu spôsobiť prevrátenie vozíku a tým aj prípadné poškodenie produktu.**
18. Obdobné nepoužívanie – ak nie je zariadenie dlhší čas používané, musí byť napájací kábel prístroja odpojený z elektrickej zásuvky. Odpojte napájací kábel z elektrickej zásuvky počas búrky.
19. Servis – nepokúšajte sa o servis alebo opravu tohto prístroja svojvoľne, otvorenie alebo odstránenie krytov prístroja vás môže vystaviť nebezpečenstvu úrazu elektrickým prúdom alebo inému nebezpečenstvu. Všetky opravy prístroja zverte kvalifikovanému servisnému personálu autorizovaného servisu.
20. Prosím, ak nie je v prevádzke, odpojte napájací kábel z hlavného zdroja energie, alebo z elektrickej zásuvky. Vo chvíli, keď je napájací kábel zapojený do zdroja elektrickej energie, je systém v pohotovostnom režime, to znamená, že prístroj nie je úplne vypnutý a prúdi do neho elektrická energia.
21. Náhradné diely – ak sú potreba náhradné diely, uistite sa, že servisný technik použil náhradné diely, ktoré sú špecifikované výrobcom alebo majú rovnaké vlastnosti ako originálne diely. Neoprávnená výmena môže viesť k požiaru, úrazu elektrickým prúdom alebo spôsobiť iné nebezpečenstvo.
22. Sieťové poistky – pre trvalú ochranu proti požiaru, používajte iba správny typ poistiek. Správna špecifikácia poistiek je pre každý rozsah napätia označená na výrobku.
23. Nezvyšujte príliš hlasitosť pri počúvaní pasáží s veľmi nízkou úrovňou hlasitosti alebo pri náhlejši úplnej absencii zvuku. Ak tak učiníte, môže vo chvíli opätovného zvýšenia úrovne hlasitosti prehrávanej pasáže doísť k poškodeniu reproduktorov.
24. Ak chcete prístroj úplne odpojiť od napájania, musíte odpojiť napájací kábel od prístroja alebo z elektrickej zásuvky. Elektrická zásuvka alebo vstup pre napájací kábel k výrobku musia zostať voľne prístupné po celý čas používania prístroja v prevádzke.
25. Je vhodné umiestniť produkt do blízkosti elektrickej zásuvky alebo predlžovačky, ktoré by mali byť ľahko prístupné.
26. Najvyššia teplota prostredia vhodná pre tento výrobok je 35 ° C.
27. ESD tip – Ak dôjde k vyresetovaniu prístroja alebo nie je obnovená jeho prevádzka z dôvodu elektrostatického výboja, je potreba výrobok vypnúť, odpojiť napájací kábel a potom ho znovu pripojiť, prípadne presunúť na iné miesto.
28. Batérie
  1. Batérie nesmú byť vystavené nadmernému teplu, ako napríklad pôsobeniu priameho slnečného svetla, ohňa a podobne.
  2. Používané batérie by mali byť vhodné pre ekologickú likvidáciu batérií.
  3. **UPOZORNENIE** pre používanie batérií – proti zamedzeniu úniku elektrolytu z batérie, ktorý môže spôsobiť poranenie, poškodenie majetku alebo prístroja:

- Všetky batérie nainštalujte správne, + a – ako je vyznačené na prístroji.
- Nekombinujte batérie (staré a nové alebo uhlíkové a alkalické apod.)
- Pokiaľ nebudete prístroj dlhší čas používať, vyťahnite ich z prístroja.

### **ERP2 poznámka (Energy Related Products)**

Tento produkt je v súlade s požiadavkami stupňa 2 nariadenia Komisie (ES) č.. 1275/2008, ktorým sa riadi smernica 2009/125/ES, posudzujúca spotrebu elektrickej energie výrobku v pohotovostnom režime a vo vypnutom stave pre zariadenia určené pre domácnosti a kancelárie. Po 60 minútach bez akéhokoľvek audio vstupu, sa prístroj automaticky prepne do pohotovostného režimu. Riadte sa týmto návodom na používanie, kde sa dočítate akým spôsobom obnovíte prevádzku zariadenia.

### **Dôležitá poznámka:**

Tento prístroj je vybavený režimom úspory energie: pokiaľ nie je daný signál behom 60 minút prístroj sa automaticky prepne do pohotovostného režimu, aby sa ušetrila energia (ERP 2 štandardná). Vezmite prosím na vedomie, že nízke nastavenia hlasitosti vo zvukovom zdroji je možné chápať ako „žiadny zvukový signál“ - to môže mať vplyv na schopnosť detekcie signálu zo zariadenia a spôsobiť automatický prechod do pohotovostného režimu. Ak sa tak stane aktivujte prosím prenos signálu alebo zvýšte nastavenie hlasitosti na zdrojovom audio prijímači (MP3 prehrávač atd.), aby bolo možné pokračovať v prehrávaní. Prosím, obráťte sa na miestne servisné stredisko, ak problém pretrváva.

### **VAROVANIE**

Tento spotrebič nie je určený pre používanie osobami (vrátane detí) so zníženými fyzickými, zmyslovými alebo duševnými schopnosťami, alebo osobami bez patričných skúseností a vedomostí, pokiaľ im nebol poskytnutý dohľad alebo inštrukcie týkajúce sa použitia spotrebiča osobou zodpovednou za ich bezpečnosť. Deti by mali byť pod dozorom, aby bolo zaistené, že si so spotrebičom nebudú hrať.

1. Nikdy nenechávajte prístroj bez dozoru! Vypnite prístroj vždy, keď ho nepoužívate aj keď iba na krátku chvíľu.
2. Spotrebič nie je určený na prevádzku prostredníctvom externého časovača alebo samostatného diaľkového ovládania.
3. Ak je napájací kábel poškodený, musí byť nahradený výrobcom, jeho servisným zástupcom (autorizovaným servisom) alebo podobne kvalifikovanými pracovníkmi, aby sa predišlo nebezpečenstvu.
4. Pred použitím tohto systému skontrolujte napätie, aby ste sa uistili že je totožné s napätím vašej miestnej elektrickej siete.
5. Prístroj nesmie mať zakryté vetracie otvory predmetmi, ako sú noviny, obrusy, záclony atd. Uistite sa, že nad prístrojom je najmenej 20cm voľného priestoru a okolo neho z každej strany najmenej 5cm voľného priestoru.
6. Prístroj nesmie byť vystavený tečúcej, kvapkajúcej či striekajúcej vode. Predmety naplnené kvapalinou, ako sú napr. vázy, nesmú byť umiestnené na prístroji.
7. Aby nedošlo k požiaru alebo úrazu elektrickým prúdom, neumiestňujte toto zariadenie na horúcich miestach, nevystavujte ho dažďu, vlhkosti alebo prachu.
8. Neumiestňujte tento prístroj v blízkosti akýchkoľvek zdrojov vody, napr. kohútiky, vane, pračky alebo bazény. Uistite sa, že je prístroj umiestnený na suchom, stabilnom povrchu.
9. Neumiestňujte tento prístroj v blízkosti silného magnetického pola.
10. Nepokladajte prístroj na zosilňovače alebo prijímače.

11. Neumiestňujte tento prístroj do vlhkého prostredia, vlhkosť bude mať vplyv na životnosť elektrických komponentov.
12. Ak systém bezprostredne premiestnite z chladného do teplého prostredia, alebo ak je umiestnený vo veľmi vlhkom prostredí, môže dojsť ku kondenzácii vlhkosti vo vnútri prehrávača. Ak k tomu dôjde, systém môže byť poškodený a nebude fungovať správne. Prosím, nechajte systém zapnutý približne na hodinu, dokiaľ sa vlhkosť nevyparí.
13. Nečistite jednotku chemickými rozpúšťadlami, tie môžu poškodiť povrch zariadenia. Prístroj oprite čistou, suchou alebo mierne navlhčenou handričkou.
14. Ak je prístroj zapnutý v blízkosti vášho televízora, môže vplyvom pôsobenia elektromagnetických vln dojsť k ovplyvneniu funkčnosti oboch zariadení. Na televíznej obrazovke sa môžu objaviť čiary, rozpadáť sa obraz, môže byť ovplyvnený zvuk televízora aj prístroja, prípadne môže byť ak televízor, tak prístroj úplne nefunkčný. Tomu zamedzíte umiestnením prístroja v dostatočnej vzdialenosti od televízora.
15. Sieťová zástrčka je používaná ako odpojovacie zariadenie, ktoré musí byť vždy pripravené k použitiu.
16. Ak chcete zabrániť možnému poškodeniu sluchu, nepočúvajte dlhší čas hudbu a rádio príliš nahlas.



## POZNÁMKA



Tento výrobok je v zhode s požiadavkami Európskeho spoločenstva na rádiové rušenie.



Naše produkty sú navrhnuté a vyrobené z vysoko kvalitných materiálov a komponentov, ktoré sú recyklovateľné a opäť použiteľné.



Ak je tento symbol preškrtnutého kontajneru uvedený na výrobku, znamená to, že výrobok podlieha smernici EU 2002/96/ES. Informujte sa prosím na miestny systém zberu triedeného odpadu pre elektrické a elektronické výrobky. Prosím riadte sa miestnymi pravidlami a nelikvidujte staré produkty spolu s bežným komunálnym odpadom. Správnu likvidáciu starého výrobku pomôžete predísť možným negatívnym dopadom na životné prostredie a ľudské zdravie.



Výrobok obsahuje batérie podliehajúce smernici EU 2006/66/EC, ktoré nie je možné vyhadzovať do bežného domáceho odpadu. Informujte sa prosím o miestnych pravidlách zberu batérií, pretože správnu likvidáciu pomôžete predchádzať negatívnym dôsledkom pre životné prostredie a ľudské zdravie.

### Informácie týkajúce sa životného prostredia

Výrobok je zabalený len v nutnom obale pre jeho ochranu. Snahou našej firmy je, aby bol obalový materiál jednoducho rozdeliteľný na tri materiály: lepenku (škatuľa), polystyrén (ochranné balenie) a polyetylen (sáčky, ochranné fólie z odľahčeného plastu). Výrobok sa skladá z materiálov, ktoré je možné recyklovať a znovu použiť v prípade demontáže odbornou firmou. Dodržujte prosím miestne predpisy týkajúce sa likvidácie obalových materiálov, vybitých batérií a starého zariadenia.

Na nahrávanie a prehrávanie materiálov môže byť vyžadovaný súhlas. Viz Zákon o Copyright Act 1956 a Zákon na ochranu umelcov Sk 1958-1972



Bluetooth® názov i logo sú registrované obchodné známky spoločnosti Bluetooth SIG, Inc. a jej použitie je zaťažené licenciou. Ostatné obchodné známky a mená sú vlastnené ich vlastníckmi.

**Umiestnenie ovládacích prvkov**

Pohľad spredu

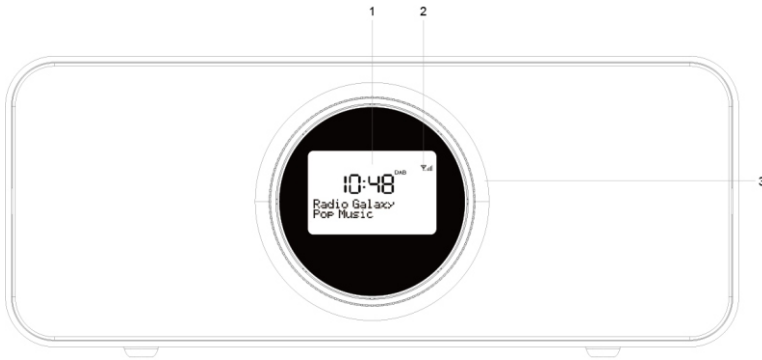

Pohľad zhora

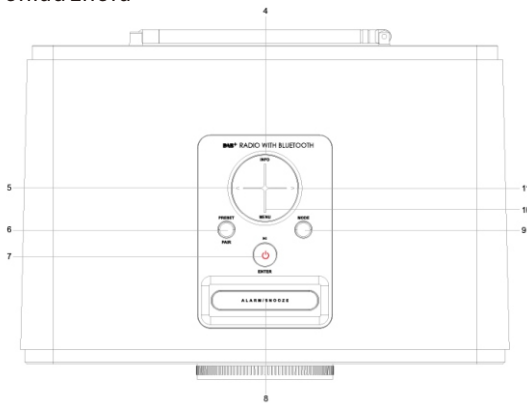

Pohľad zozadu

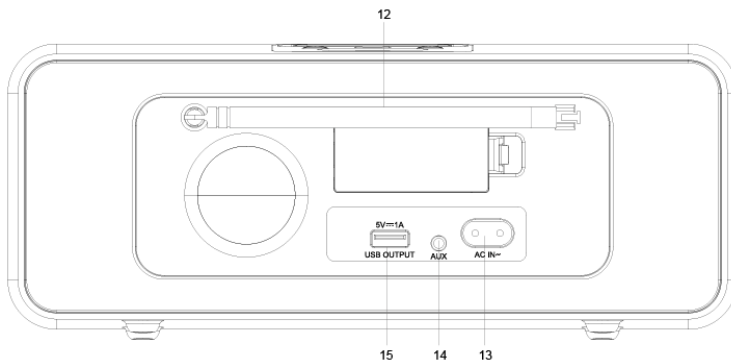

SLOVAK

## 1-Displej LCD

### 2- : Ukazovateľ signálu DAB/FM

Ukazovateľ vyjadruje silu vysielacieho signálu; čím vyšší počet prúžkov, tým je signál silnejší.

### 3- **Koliesko nastavenia hlasitosti**

### 4-Tlačidlo INFO

V režime DAB/FM: Umožňuje cyklicky prechádzať ďalšími informáciami aktuálneho rádia.

### 5,11-Tlačidlá <, >

5-1: Služi na prechádzanie ponukou alebo zoznamom staníc DAB.

5-2: V režime prehrávania USB alebo Bluetooth služi na prechádzanie na predchádzajúcu/nasledujúcu skladbu.

5-3: V režime FM krátkym stlačením tlačidla pri manuálnom vyhľadávaní môžete zvyšovať alebo znižovať frekvenciu v krokoch po 50 KHz od aktuálnej frekvencie. Stlačením a podržaním tlačidla môžete automaticky vyhľadať stanicu so silným signálom smerom nahor alebo nadol. Nájdená stanica sa automaticky prehrá.

### 6-Tlačidlo PRESET/PAIR (Prednastavenie/párovanie)

**6-1: V režime DAB/FM:** Krátkym stlačením tohto tlačidla môžete vybrať prednastavenú rozhlasovú stanicu. Stlačením a podržaním tohto tlačidla prejdete do programovacieho režimu prednastavenia rozhlasovej stanice.

**6-2: V režime Bluetooth:** Stlačením a podržaním tohto tlačidla na 3 sekundy prerušíte aktuálne spojenie a začnete párovanie.

### 7- (Napájanie zapnuté/vypnuté) / / tlačidlo ENTER

7-1: Stlačením a podržaním tohto tlačidla na 3 sekundy zapnete alebo vypnete jednotku (pohotovostný režim zapnutý/vypnutý).

7-2: V režime prehrávania Bluetooth/USB: spustenie/pozastavenie aktuálneho prehrávania.

7-3: Stlačením tohto tlačidla vyberiete aktuálnu možnosť ponuky.

### 8-Tlačidlo ALARM/SNOOZE (Budík/odloženie budenia)

8-1: Stlačením a podržaním tohto tlačidla v akomkoľvek prevádzkovom režime (režime prehrávania) spustíte nastavovanie budíka.

8-2: Opakovaným stláčaním a podržaním tohto tlačidla počas pohotovostného režimu zvolíte možnosti zapnutia/vypnutia budíka 1 a budíka 2.

8-3: Aktivácia funkcie odloženia budenia, keď je aktivovaný budík.

### 9-Tlačidlo MODE (Režim) služi na zvolenie jedného z režimov prehrávania DAB/FM/Bluetooth/Aux-in/USB.

### 10-Tlačidlo MENU (Ponuka)

Stlačením tohto tlačidla zobrazíte ponuku aktuálneho režimu, opätovným stlačením ho opustíte alebo sa vrátite do hlavného rozhrania aktuálneho režimu prehrávania.



**12-Teleskopická anténa****13-Elektrická zásuvka na striedavé napätie****14-3,5-milimetrový konektor AUX-IN**



**15-Port USB** na prehrávanie MP3 alebo nabíjanie iných externých zariadení napájaných cez USB.



**Zdroj napájania**

Na spustenie napájania pripojte dodaný napájací kábel k napájaciemu konektoru pre striedavé napätie na zadnom paneli jednotky a druhý koniec do elektrickej zásuvky.

Po úspešnom spustení napájania sa rozsvieti displej a zobrazí sa text „Time is not set“ (Čas nie je nastavený) po tom, čo sa zobrazí úvodná obrazovka „welcome to Digital radio“ (Víta vás digitálne rádio). Následne sa rozblíkajú číslice „00:00“ na nastavenie času hodín.

**Všeobecné používanie**

- 1. Pohotovostný režim zapnutý/vypnutý:** Stlačením a podržaním tlačidla  (  /ENTER) na 3 sekundy zapnete jednotku; stlačením a podržaním vypnete pohotovostný režim, a podsvietenie LCD sa stlmí po 1 minúte. Obrazovku rozsvietite stlačením akéhokoľvek tlačidla.
- 2. Prehrávanie zdroja:** Stlačením tlačidla MODE prepínate medzi režimami DAB/FM/Bluetooth/AUX-IN/USB.
- 3. Návrat do hlavnej systémovej ponuky:** V režime prehrávania (FM/DAB/AUX/USB/Bluetooth) krátko stlačte tlačidlo MENU; pomocou tlačidla > alebo < na prechádzanie ponukou nájdite možnosť „system“; stlačením tlačidla ENTER potvrdíte zvolenú možnosť; stlačením tlačidla MENU ukončíte aktuálnu ponuku.
- 4. Nastavenie jazyka:** Vstúpte do ponuky „system“; stlačte tlačidlo > alebo < na prechádzanie a prezeranie vedľajšej ponuky, stlačením tlačidla ENTER zvolte položku „language“ (jazyk). Následne si môžete pomocou tlačidiel > a < zvoliť jednu z možností výberu jazyka poľský/anglický/nemecký/taliansky/český, a opätovným stlačením tlačidla MENU ukončíte operáciu.
- 5. Obnovenie výrobných nastavení a verzia softvéru:** Obnovenie výrobných nastavení a verzia softvéru sa nachádzajú v ponuke „system“; pre detailnejšie informácie si pozrite postup nastavenia jazyka.
- 6. Nastavenie času hodín:** Vstúpte do ponuky „system“, stlačte tlačidlo > alebo < a vyhľadajte a zvolte možnosť „time“ (čas); následne vstúpte do rozhrania „set time/date“ (nastavenie času/dátumu), stlačte tlačidlo > alebo < a tlačidlo ENTER na nastavenie a potvrdenie času a dátumu.

- 7. Nastavenie budíka:** Po dokončení nastavenia času hodín vstúpte do ponuky „system“ a zvolte vedľajšiu ponuku „alarm“ (budík) na nastavenie času budíka. Stlačte tlačidlo > alebo < na prepínanie medzi možnosťami „alarm 1“ (budík 1) alebo „alarm 2“ (budík 2). Stlačením tlačidla > alebo < a tlačidla ENTER môžete upraviť a dokončiť nastavenie času budíka (hodina a minúta)/ čas trvania budíka (15 | 30 | 45 | 60 | 90)/ zdroj budíka (zvonenie budíka/DAB/FM/USB)/ aktivita budíka (denne/raz/pracovné dni/víkendy)/ nastavenie budíka (zapnutý/vypnutý). Po úspešnom zapnutí budíka a nastavení času budenia sa na displeji rozsvieti ikona budíka .
- 8. Odloženie budenia:** Keď budík zvoní, krátkym stlačením tlačidla ALARM/SNOOZE vypnete zvonenie budíka a aktivujete funkciu odloženia budenia. Budík tak bude znovu zvoniť po uplynutí 10 minút. V režime odloženia budenia sa na displeji zobrazí ikona odloženia budenia , a čas opätovného budenia sa zobrazí na displeji.
- 9. Sleep (Spánok):** Vyhľadajte možnosť „Sleep“ vo vedľajšej ponuke systému; stlačením tlačidla > alebo < zvolte jednu z možností spánku vypnutý/15/30/45/60/90, a výber potvrdte pomocou tlačidla ENTER. Počas aktívneho spánku sa na displeji zobrazí ikona .

### Poznámky:

1. Dizajn ECO: Jednotka automaticky prejde do pohotovostného režimu, ak neposkytuje základné funkcie alebo funkcie nezodpovedajúce plánovanému používaniu po uplynutí 60 minút počas ľubovoľného prevádzkového režimu (okrem režimu FM).
2. Čas a dátum je možné aktualizovať automaticky a zosynchronizovať ich s miestnymi časovými signálmi vo vysielaní cez DAB a FM RDS (ak je táto možnosť k dispozícii). Taktiež je k dispozícii možnosť „auto update“ (automatická aktualizácia) vo vedľajšej ponuke „time“ (čas).
3. V prípade prerušenia napájania striedavým prúdom znova skontrolujte a nastavte čas/budík atď., lebo čas a budík fungujú len vtedy, keď je zachované hlavné napájanie.
4. Aby ste sa uistili, že hlasitosť budíka je dostatočná, presvedčte sa, že úroveň hlasitosti je nastavená na dostatočnej úrovni predtým, ako vypnete jednotku.
5. Počas trvania budíka sa budík rozozvučí a hlasitosť sa bude postupne zvyšovať, až kým sa nedosiahne hlavná úroveň nastavenia hlasitosti. Počas zvonenia budíka na displeji bliká ikona zvončeka.
6. Na vypnutie zvonenia budíka stlačte a podržte tlačidlo ENTER na 3 sekundy, budík sa znova rozozvučí v príslušný čas nasledujúci deň. Ak ste zvonenie nevypli, budík bude zvoniť tak dlho, ako je to nastavené v čase trvania zvonenia, a po tomto čase sa automaticky vypne.

7. Jednotka sa automaticky vypne po uplynutí času uloženia na spánok.

### **Používanie funkcie DAB**

Predtým, ako začnete používať rádio DAB, úplne vysuňte anténu a umiestnite jednotku k oknu, aby bol príjem signálu čo najlepší. Rádio podporuje príjem digitálneho signálu DAB/DAB+.

### **Automatické vyhľadávanie**

Prepnite rádio do režimu DAB, pri prvom použití alebo v prípade, ak je zoznam staníc prázdny, sa v rádiu spustí úplné vyhľadávanie a automaticky sa naladia dostupné stanice. Priebeh vyhľadávania a celkový počet kanálov nájdených počas vyhľadávania sa zobrazujú na displeji.

Po dokončení vyhľadávania sa nastaví čas a začne sa prehrávať prvá stanica v zozname nájdených staníc.

Ak chcete zvoliť stanicu, stláčaním tlačidla < alebo tlačidla > môžete prechádzať zoznamom staníc a krátkym stlačením tlačidla ENTER môžete naladiť zobrazenú stanicu. Zobrazí sa obrazovka „Now playing“ (Teraz hrá) s informáciami o novej stanici.

Ak sa počas vyhľadávania nenájdu žiadne stanice, na displeji sa zobrazí hlásenie „NO DAB Station“ (Žiadna stanica DAB).

### **Manuálne ladenie**

Okrem použitia normálnej metódy vyhľadávania môžete konkrétny kanál alebo frekvenciu naladiť aj manuálne. Môže to byť užitočné pri nastavovaní antény, aby dosiahla najlepší možný príjem, a na vyhľadanie konkrétneho kanála kvôli aktualizovaniu zoznamu staníc.

1. Stlačte tlačidlo MENU a potom stlačte tlačidlo > na zobrazenie vedľajšej ponuky: manuálne ladenie, a pre potvrdenie stlačte tlačidlo ENTER.
2. Stláčaním tlačidla < alebo > zobrazte konkrétny kanál alebo frekvenciu a stlačením tlačidla ENTER naladíte tento kanál alebo túto frekvenciu. Na displeji sa zobrazí živá indikácia sily prijímaného signálu vybratej frekvencie. Zmeny polohy antény sa prejavia v zobrazovanej sile prijímaného signálu.

### **Poznámky:**

1. Podobne ako v prípade digitálnej televízie, aj v prípade rádia existujú určité oblasti, kde môže byť stále zložité zachytiť dobrý signál vysielania DAB. Vysielatelia pokrytie signálom DAB neustále zvyšujú, takže v niektorých prípadoch môže byť potrebné počkať, kým budú niektoré alebo aj všetky služby sprístupnené. Pokrytie svojej oblasti si môžete overiť.
2. Vyhľadávanie na aktualizáciu zoznamu staníc bude možno z niektorého z nasledujúcich dôvodov potrebné spustiť aj manuálne:  
2-1. Je k dispozícii nová stanica.

- 2-2. Stanice môžu ukončiť činnosť alebo príjem ich signálu už viac nemusi byť možný (v zozname staníc sú neplatné stanice označené otáznikom (?) umiestneným pred ich názvom).
- 2-3. Ak príjem signálu nebol pri pôvodnom vyhľadávaní dobrý (ak napríklad nebola vysunutá anténa), zoznam dostupných staníc môže byť prázdny alebo neúplný.
- 2-4. Ak slabý príjem v prípade niektorých staníc vedie k prerušovaniu zvuku, zväzťe zahrnúť do zoznamu len stanice s dobrým signálom.
3. Ak chcete znovu vykonať úplné vyhľadávanie, krátkym stlačením tlačidla MENU môžete zobrazíť ponuku a potom krátkym stlačením tlačidla ENTER zvolíte Full Scan (Úplné vyhľadávanie).

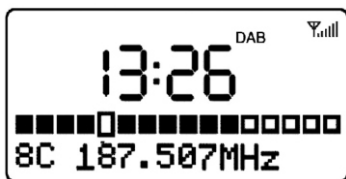

**Dôležité informácie:** Čo sa týka hore uvedeného rozhrania, štvoruholník, ktorý je o niečo väčší než ostatné štvoruholníky, znázorňuje prahovú hodnotu kvality zvuku. - ak sila signálu, znázornená plnými štvoruholníkmi, spadne pod túto hranicu, kvalita zvuku sa zníži. V takomto prípade prepnite na inú stanicu a počúvajte túto.

#### **Odstránenie nedostupných staníc zo zoznamu**

1. Stlačte tlačidlo MENU a potom stlačte tlačidlo > alebo < a zobrazí sa vedľajšia ponuka Prune (Vymazať). Pre vstup do možnosti Prune stlačte tlačidlo ENTER.
2. Stlačením tlačidla > vyberte možnosť Yes (Áno) a potom stlačením tlačidla ENTER potvrdíte operáciu vymazania.

**Poznámka:** Táto operácia odstráni všetky neplatné stanice, ktoré sú v zozname staníc označené otáznikom pred svojím názvom.

#### **Prednastavenie staníc**

Jednotka vám umožňuje uložiť až 20 DAB staníc, ktoré môžete potom jednoducho kedykoľvek vyvolať.

1. Keď ste naladili obľúbenú stanicu, stlačte a podržte tlačidlo PRESET, až kým sa na displeji ukáže prednastavené programovanie; stlačte tlačidlo < alebo > na vybratie čísla prednastavenej stanice, stlačte tlačidlo ENTER na potvrdenie nastavení.
2. Na vyvolanie prednastavenej stanice krátko stlačte tlačidlo PRESET a vstúpte do programovania prednastavených staníc na zapamätanie; na vybratie prednastavenej stanice stlačte tlačidlo > alebo <, a na vybratie a prehratie prednastavenej stanice stlačte tlačidlo ENTER.

### Informácie o práve prehrávanej stanici

Počas prehrávania určitej stanice sa na obrazovke zobrazuje jej názov a informácie DLS (*Dynamic Label Segment*) vysielané touto stanicou, ako sú názov programu, názov skladby a kontaktné detaily. Informácie DLS s dĺžkou presahujúcou 16 znakov sa na displeji zobrazujú ako bežiaci text.

### Zobrazenie ďalších informácií

Pri každom stlačení tlačidla INFO sa zobrazí ďalšia skupina informácií, pričom pri stláčaní tlačidla sa tieto informácie opakujú v nasledovnom cykle: text DLS, informácie DL Plus (tieto sa zobrazujú len v prípade, ak ich stanica vysiela), sila signálu, typ programu, názov zoskupenia, číslo kanála / frekvencia, chybovosť signálu, prenosová rýchlosť, variant DAB/kodeku, čas a dátum.

**Poznámka:** Informácie DL Plus predstavujú ďalšie informácie, ktoré môžu byť vysielané stanicami a dočasne uložené v rádiu.

### Kompresia dynamického rozsahu (Dynamic range compression, DRC)

Táto funkcia slúži na zníženie rozdielu medzi najhlasnejším a najtichším vysielaním. Výsledkom je, že tichý zvuk je porovnateľne hlasnejší, a hlasný zvuk je porovnateľne tichší.

**Poznámka:** Funkcia DRC funguje len v prípade, ak je aktivovaná vysielaateľom pre konkrétnu stanicu.

Pre zmenu nastavenia DRC stlačte tlačidlo MENU a zvolte možnosť DRC, potom stlačte tlačidlo ENTER a vstúpte do vedľajšej ponuky DRC. Stláčaním tlačidla > alebo < vyberte niektorú z dostupných možností: DRC off (vypnutý), high (vysoký), low (nízky).

1. DRC off: funkcia DRC je vypnutá.
2. DRC high: funkcia DRC je zapnutá (predvolené nastavenie, odporúčané pre hlučné prostredie).
3. DRC low: funkcia DRC je nastavená na polovicu normálnej úrovne.

### Počúvanie vysielania FM

Režim rádia FM prijíma analógový signál z pásma FM (87,5-108 MHz) a zobrazí informáciu RDS (Radio Data System) o stanici.

1. Úplne vysuňte teleskopickú anténu, a pomocou tlačidla MODE prejdite do režimu FM.
2. Stláčením a podržaním tlačidla < alebo > môžete automaticky vyhľadať dostupnú stanicu smerom hore alebo dole, vyhľadávanie sa zastaví na prvej nájdennej stanici, ktorú následne prehrá.
3. Krátkym stláčaním tlačidla < alebo > môžete ďalej jemne ladiť frekvenciu jej zvyšovaním alebo znižovaním v krokoch po 50 KHz.

4. V jednotke je možné uložiť maximálne 20 prednastavených staníc FM. Postup nastavenia predvolených staníc je rovnaký, ako je popísaný v časti DAB tohto manuálu.
5. Ak je príjem signálu z prijímanej stanice príliš slabý a znie len šum, skúste príjem zlepšiť zmenou polohy teleskopickkej antény alebo presunutím rádia k oknu. Naladte si na počúvanie inú stanicu.

### **Informácie o aktuálne prehrávanej stanici a RDS**

1. Počas prehrávania rádia FM sa na obrazovke zobrazuje jeho frekvencia alebo informácie RDS (ak sú k dispozícii), názov stanice a akékoľvek ďalšie informácie rádiotextového typu. Ak žiadne informácie nie sú k dispozícii, zobrazuje sa iba frekvencia a hlásenie „No Radio Text“ (Rádiotextové informácie nedostupné).
2. Pre podrobnejšie informácie o vysielaní stlačte tlačidlo INFO, zobrazí sa ďalšia skupina informácií, pričom pri stláčaní tlačidla sa tieto informácie opakujú v nasledovnom cykle: rádiotext RDS, typ programu, frekvencia, čas a dátum.

### **Používanie funkcie Bluetooth**

Jednotka disponuje funkciou Bluetooth, ktorá umožňuje bezdrôtové prehrávanie audia z ďalšieho zariadenia Bluetooth ako napr. smartfón, laptop, atď.

1. Zapnite jednotku a stláčaním tlačidla MODE prejdite do režimu Bluetooth. Na displeji začne blikať text „Bluetooth disconnected“ (Bluetooth odpojený), čo znamená, že jednotka je pripravená na párovanie.
2. Zapnite funkciu Bluetooth na vašom Bluetooth zariadení (pre bližšie informácie si pozrite návod na používanie vášho zariadenia) a nájdite dostupné zariadenie Bluetooth v zozname vášho zariadenia. V zozname zariadení na spárovanie vyberte názov jednotky BP HR50DAB, a v prípade potreby zadania POP hesla vložte číslice 0000.
3. Po úspešnom spárovaní sa na obrazovke zobrazí text „Bluetooth connected“ (Bluetooth pripojený). Vyberte hudbu a prehrajte ju na vašom zariadení, zvuk sa bude bezdrôtovo prenášať do prístroja a odtiaľ sa bude reprodukovat'.
4. Ak chcete pozastaviť alebo obnoviť prehrávanie, krátko stlačte tlačidlo **II** ENTER.  
Ak chcete preskočiť na nasledujúcu skladbu, stlačte tlačidlo **>**. Ak chcete preskočiť na predchádzajúcu skladbu, stlačte tlačidlo **<**.
5. Ak existuje spojenie, stlačte a podržte tlačidlo PAIR/PRESET na 3 sekundy. Tým sa preruší aktuálne spojenie a spustí sa režim párovania.

**Poznámky:**

- a. Zariadenia so štandardom Bluetooth vysielajú medzi 2,402 and 2,480 GHz v pásme ISM (Industrial, Scientific and Medical). Siete WLAN, rádiá DAB, bezdrôtové telefóny či mikrovlnné rúry, ktoré pracujú na rovnakom frekvenčnom pásme môžu spôsobiť rušenie signálu.
- b. Najlepší pracovný dosah funkcie Bluetooth je v závislosti od okolitého prostredia a použitej jednotky až 10 metrov. Ak sa zariadenie dostane mimo pracovného dosahu, spojenie sa preruší a zvukový výstup bude prerušovaný. Prehrávanie sa obnoví, keď sa zariadenie vráti do rozsahu.
- c. Vzhľadom na rôznorodosť výrobcov zariadení, modelov a verzií softvéru nie je možné zaručiť úplnú funkčnosť.
- d. K jednotke môže byť pripojená len jedna jednotka prehrávača súčasne. Ak je už prístroj pripojený k inému prehrávaču, nezobrazí sa v zozname pre výber zariadenia Bluetooth.
- e. V závislosti od výrobcu zariadenia môže byť na pripojenie zariadení potrebné znova vykonať registráciu (PÁROVANIE) po vypnutí/zapnutí napájania.
- f. Na umožnenie prenosu zvukových údajov je potrebné, aby funkcia Bluetooth v prehrávači zostala aktivovaná. Pozrite si referenčné informácie v príručke k vášmu prehrávaču.
- g. Ak prehrávanie prebieha z mobilného telefónu a prichádza hovor, prehrávanie hudby sa preruší. Zvuk sa však nebude prehrávať z reproduktora. Po ukončení hovoru sa zariadenia opäť navzájom spoja a prehrávanie pokračuje.
- h. Ak dôjde k strate pripojenia, zariadenie znova spárujte podľa pokynov vyššie.

**Používanie režimu AUX-IN**

V režime AUX IN jednotka dokáže prehrávať zvuk z externého zdroja, ako je napríklad MP3 prehrávač.

Pripojte jeden koniec 3,5-milimetrového zvukového kábla (je súčasťou dodávky) do konektora pre slúchadlá alebo výstup zvuku na prehrávači a potom pripojte jeho druhý koniec do konektora AUX-IN na zadnej strane jednotky. Stlačením tlačidla MODE prejdite do režimu AUX IN, zvolte a prehrajte hudbu na vašom prehrávači, a zvuk bude vystupovať z jednotky.

**Poznámky:**

- a. Ak sa pripojíte k výstupnému konektoru externého zariadenia, stačí už len nastaviť úroveň hlasitosti na tejto jednotke. Ak sa pripojíte ku konektoru pre slúchadlá externého zariadenia, potom môže byť potrebné upravovať hlasitosť na externom zariadení aj hlasitosť na tejto jednotke, aby ste našli najvhodnejšiu úroveň hlasitosti.
- b. Nezabudnite vypnúť aj napájanie externého zariadenia ako aj po ukončení počúvania.

### Prehrávanie zo zariadenia USB

Jednotka obsahuje funkciu prehrávania USB MP3, ktorá vám pomôže vychutnať si hudbu vo formáte MP3 z úložného zariadenia USB. Pred začatím prehrávania skopírujte hudbu vo formáte MP3 na vaše zariadenie USB. Potom stlačte tlačidlo MODE, čím sa vrátite do režimu USB. Pripojte vaše zariadenie USB do USB portu na zadnom paneli jednotky. Jednotka dekóduje hudbu MP3 a po niekoľkých sekundách automaticky spustí jej prehrávanie.

V režime prehrávania USB stlačte tlačidlo ► na pozastavenie prehrávania. Z displeja zmizne text „**Playing**“ (Prehrávanie). Na preskočenie na ďalšiu skladbu stlačte tlačidlo >, alebo stlačte tlačidlo < na preskočenie na predchádzajúcu skladbu.

Ak chcete odstrániť zariadenie USB, jednoducho zastavte prehrávanie a jemne ho vytiahnite z USB portu.

#### Poznámky:

- Neodporúčame pripojiť zariadenie USB k USB portu prostredníctvom predĺžovacieho USB kábla. Mohlo by dôjsť k prerušovaniu zvukového výstupu z dôvodu narušenia prenosu signálu.
- Maximálna podporovaná kapacita zariadenia USB je 16 GB.

### Nabíjanie cez USB

Jednotka disponuje funkciou nabíjania cez USB (na zadnom paneli prístroja, ktorý sa zvyčajne používa pre pripojenie prehrávačov MP3). Tento port je možné použiť k nabíjaniu iných zariadení. Menovitý výkon nabíjania USB je 5 V / 1 A. Pred pripojením iného zariadenia za účelom nabíjania skontrolujte, či jeho parametre zodpovedajú vyššie uvedeným hodnotám.

Pomocou napájacieho kábla USB zariadenia ho pripojte k portu USB na prístroji. Po úspešnom pripojení jednotka začne nabíjať vaše zariadenie. Skontrolujte kontrolku alebo symbol nabíjania na vašom zariadení, aby ste sa uistili, že nabíjanie úspešne prebieha.

### Chybové hlásenia

Hlásenie	Popis
<b>Režim DAB</b>	
No DAB Station (Žiadna stanica DAB)	V oblasti nie je vysielacia stanica DAB. Nie sú k dispozícii žiadne stanice DAB, skontrolujte anténu.
Not available (Nie je k dispozícii)	Uvedená stanica sa nedá nájsť.
Signal error (Chyba signálu)	Signál DAB je prerušený.
(No name) (Bez názvu)	Aktuálna stanica nevysiela identifikačný názov.



?	Zoznam je neplatný.
Signal error (Chyba signálu)	Signál DAB je prerušený.
<b>Režim FM</b>	
No Radio Text (Žiadny rádiotext)	Na tejto stanici nie sú k dispozícii žiadne informácie RDS.
No PTY (Žiadny typ programu)	Nie sú k dispozícii žiadne informácie RDS o type programu.
No Name (Bez názvu)	Nevysiela sa žiadny názov RDS stanice.

### Riešenie problémov

Problém	Príčina	Opatrenie
Žiadny zvuk	Hlasitosť je príliš nízka	Zvýšte hlasitosť
Nízka kvalita zvuku v režime rádia	Signál rádia je príliš slabý	Skúste upraviť polohu antény.
FM: šum DAB: prerušovaný zvuk DAB: hlásenie „No stations available“ (Nie sú k dispozícii žiadne stanice)	Slabá intenzita signálu	Skontrolujte alebo nastavte anténu. Pre lepší signál umiestnite rádio k oknu. Znovu spustite lokálne vyhľadávanie.
Žiadny zvukový signál prostredníctvom pripojenia Bluetooth	Žiadny zvukový signál prostredníctvom pripojenia Bluetooth	Skontrolujte, či pripojenie existuje. V prípade núdze znova spárujte reproduktor so zvukovým zdrojom.
	Hlasitosť je príliš nízka	Zvýšte hlasitosť na reproduktore. Zvýšte hlasitosť na zdroji zvuku.

Zariadenie Bluetooth nie je možné pripojiť	Párovanie nefunguje	Skontrolujte, či zdroj zvuku podporuje protokol A2DP.
	Zdroj zvuku je vypnutý	Zapnite zdroj zvuku
	Funkcia Bluetooth Je vypnutá na zvukovom zdroji.	Zapnite funkciu Bluetooth na zvukovom zdroji.
	Verzia Bluetooth nie je podporovaná.	Skúste na prehrávanie použiť iné zariadenie Bluetooth.
Nízka kvalita zvuku zariadenia Bluetooth*	Zariadenie Bluetooth je takmer mimo rozsahu jednotky.	Presuňte zariadenie Bluetooth bližšie k jednotke.

### ŠPECIFIKÁCIE

Napájací adaptér (je súčasťou dodávky)	Vstup: striedavé napätie 100 –240 V~ 50/60 Hz
	Výstup USB portu: Jednosmerný prúd 5 V = 1 A
Spotreba energie	24W
Spotreba energie v pohotovostnom režime	< 1 W
DAB frekvencia	174,928 ~ 239,2 MHz
Frekvencia FM	87,5 –108 MHz
Podporované štandardy USB:	2.0 (až do 16 GB)
Podpora pre funkciu Bluetooth	V2.1 + EDR
Prevádzkový dosah funkcie Bluetooth	do 10 metrov
Protokoly	A2DP 1.2
Pracovná teplota	0 °C ~ +35 °C
Pracovná vlhkosť	20 % ~ 80 %

(špecifikácie sa môžu zmeniť bez predchádzajúceho upozornenia)

## FONTOS BIZTONSÁGI UTASÍTÁSOK



### Vigyázat:

Az áramütés kockázatának csökkentése érdekében ne szerelje szét a terméket, és ne tegye ki a készüléket esőnek vagy nedvességnek. A termék nem tartalmaz szervizelhető alkatrészeket. A szervizelést csak szakképzett szerelő végezze.

### A grafikus szimbólumok magyarázata:



Az egyenlő szárú háromszögben lévő villám szimbólum a termék belsejében lévő, olyan nem szigetelt, veszélyes feszültségre hívja fel a figyelmet, amely elég nagy ahhoz, hogy áramütést okozzon egy személynek vagy személyeknek.



Az egyenlő szárú háromszögben lévő felkiáltójel a termékhez mellékelt irodalomban található fontos kezelési és karbantartási (szervizelési) utasításokra hívja fel a figyelmet.

A legjobb élmény és teljesítmény eléréséhez, valamint a termék funkcióinak megismeréséhez figyelmesen olvassa el a jelen kézikönyvet a termék üzembe helyezése előtt. Így készüléke évekig a legjobb teljesítményt és zenei élményt nyújtja.

## Fontos megjegyzések

- Órizza meg a jelen biztonsági és használati utasításokat későbbi felhasználás céljából.
- Ne tegye ki a készüléket párának vagy fröccsenésnek és nedves környezetnek (pl. fürdőszoba).
- o Ne helyezze a készüléket a következő helyekre:
- o Közvetlen napfénynek kitett vagy fűtőtestekhez közeli helyek.
- o Túl sok hőt sugárzó sztereóberendezések teteje.
- o Szellőzést akadályozó hely vagy poros terület.
- o Folyamatosan rezgő helyek.
- o Magas páratartalmú vagy nedves helyek.
- Ne helyezze gyertyákhoz vagy más nyílt lánghoz közel.
- Csak a használati útmutató szerint üzemeltesse a készüléket.
- A készülék első bekapcsolása előtt győződjön meg arról, hogy megfelelően csatlakoztatta a tápáptert.

Biztonsági okokból ne távolítsa el a burkolatot, és ne kíséreljen meg hozzáférni a készülék belsejéhez. A szervizelést bízza szakképzett szerelőre.

Ne próbálja meg eltávolítani a csavarokat vagy kinyitni a készülék házát; nem találhatóak benne szervizelhető alkatrészek. Az összes szervizelést bízza szakképzett szerelőre.

## BIZTONSÁGI UTASÍTÁSOK

- 1. Olvassa el az utasításokat** – A készülék üzembe helyezése előtt olvassa el az összes biztonsági és használati utasítást.
- 2. Őrizze meg az utasításokat** – A biztonsági és használati utasításokat tartsa a készülékkel együtt későbbi felhasználás céljából.
- 3. Figyelmeztetések** – A készüléken, valamint a használati utasításokban lévő összes figyelmeztetést be kell tartani.
- 4. Tartsa be az utasításokat** – Tartsa be az összes használati utasítást.
- 5. Üzembe helyezés** – A gyártó utasításai szerint helyezze üzembe a készüléket.
- 6. Áramforrások** – A terméket csak olyan típusú áramforrásról szabad üzemeltetni, amely fel van tüntetve a tápkábel bemeneténél. Ha háztartásában nem található ilyen típusú áramforrás, forduljon a termékkereskedőhöz vagy a helyi energiaszolgáltatóhoz.
- 7. Földelés és polarizáció** – A terméket nem szükséges földelni. A csatlakozó teljesen bele legyen dugva a hosszabbító kábel aljzatába, hogy a dugasz érintkezői ne látszódnak ki. A termék egyes változatai polarizált, váltakozó vezetékcsatlakozójú tápkábelrel szereltek (olyan csatlakozó, amelynek egyik pengéje szélesebb, mint a másik). Az ilyen típusú csatlakozók csak egyféleképpen illeszthetők az aljzatba. Ez egy biztonsági funkció. Ha nem tudja teljesen beilleszteni a csatlakozót az aljzatba, próbálja meg megfordítani csatlakozót. Ha a csatlakozót így sem sikerül beilleszteni, forduljon villanyszerelőhöz az elavult aljzat cseréjéért illetően. Ne iktassa ki a polarizált csatlakozó biztonsági funkcióját. Ha tápkábel-hosszabbító vagy egy nem a készülékhez mellékelt tápkábelt használ, ügyeljen arra, hogy a kábel megfelelő formájú csatlakozóval legyen felszerelve, és megfeleljen az adott országnak biztonsági előírásainak.
- 8. Tápkábel-védelem** – A tápkábeleket úgy kell elvezetni, hogy azokra ne lépjenek rá, ne hurkolódjanak, ne csípjék be őket a rájuk helyezett tárgyak, illetve ne feszüljenek nekik. Fordítson különös figyelmet a kábelvégekre, dugaljakra és a termék csatlakozási pontjaira.
- 9. Túlterhelés** – Ne terhelje túl a fali aljzatokat, a hosszabbító kábeleket és az elosztókat, mivel ezek tüzet vagy áramütést okozhatnak.
- 10. Szellőzés** – A termék szellőzése legyen megfelelő. Ne helyezze a terméket ágyra, kanapéra vagy hasonló felületre. Ne takarja le a terméket olyan tárgyakkal, mint asztalterítő, újságpapír stb.
- 11. Hő** – Ne helyezze a terméket hőforrások (pl. radiátorok, konvektorok, kályhák vagy egyéb berendezések, többek között erősítők) mellé. Ne helyezzen nyílt lángot (pl. meggyújtott gyertya) a készülékre.
- 12. Víz és nedvesség** – A tűzveszély és az áramütés elkerülése érdekében ne tegye ki a készüléket esőnek, fröccsenésnek vagy túlzott nedvességnek (pl. szauna vagy fürdőszoba). Ne használja a készüléket víz közelében, mint például fürdőkád, mosdókagyló, mosogató, mosókonyha, úszómedence közelében és nyirkos pincében.
- 13. Tárgyak és folyadékok** – Ne nyomjon be tárgyakat a készülék nyílásaiba, mivel azok hozzáérhetnek veszélyes feszültségpontokhoz vagy rövidzárlatot okozhatnak, és ez tűzhöz vagy áramütéshez vezethet. Ne öntsön semmiféle folyadékot a készülékre. Ne helyezze olyan tárgy tetejére, amely folyadékot tartalmaz.
- 14. Tisztítás** – Tisztítás előtt húzza ki a készüléket a fali aljzatból. A mélyhangsugárzóban lévő port száraz ruhával törölje ki. Ha aeroszolos tisztítóspray-t használ, ne permetezzen közvetlenül a bútorra, hanem a ruhára permetezzen. Ügyeljen arra, hogy ne sértse meg a meghajtóegységeket.
- 15. Tartozékok** – Ne használjon olyan tartozékokat, amelyeket a gyártó nem javasol, mivel ezek veszélyt okozhatnak.

- 16. Kiegészítők** – Ne helyezze a terméket instabil kocsira, állványra, háromlábú állványra, tartóra vagy asztalra, mivel a termék leeshet, és ez személyi (gyermek vagy felnőtt) sérülést vagy a termék súlyos károsodását okozhatja. Csak a gyártó által javasolt vagy a termékhez mellékelte kocsit, állványt, háromlábú állványt, tartót vagy asztalt használja. Csak a gyártó utasításai szerint szerelje fel a terméket, és csak a gyártó által javasolt konzolt használja.
- 17. A termék mozgatása** – A kocsira állított termék mozgatásakor nagyon óvatosan járjon el. A gyors megállás, túlzott erő kifejtés vagy egyenetlen felület a kocsira állított termék felborulásához vezethet.
- 18. Használaton kívüli időszakok** – Húzza ki a készülék tápkábelét viharos időben, illetve ha a készüléket hosszabb ideig nem használja.
- 19. Szervizelés** – Ne próbálja meg szervizelni a készüléket, mivel a burkolatok kinyitása és eltávolítása során veszélyes feszültségnek vagy más veszélynek lehet kitéve. Az összes szervizelést bízza szakképzett szerelőre.
- 20.** Ha nem használja a készüléket, húzza ki a tápcsatlakozót a fő áramforrásból vagy fali áramforrásból. A készülék akkor is áram alatt van, ha a készülék áramforráshoz csatlakozik, és a rendszer készenléti üzemmódban van.
- 21. Cserealkatrészek** – Ha cserealkatrészekre van szükség, a szerelőnek a gyártó által előírt cserealkatrészeket vagy az eredeti alkatrészsel azonos műszaki tulajdonságokkal rendelkező cserealkatrészeket kell használnia.11. A nem engedélyezett cserealkatrészek tüzet, áramütést vagy más veszélyt okozhatnak.
- 22. Hálózati biztosítékok** – A tűzveszély folyamatos védelme érdekében csak a megfelelő típusú és teljesítményű biztosítékokat használja. Az egyes feszültségtartományoknak megfelelő biztosítékjellemzők fel vannak tüntetve a terméken.
- 23.** Ne növelje a hangerőt, ha nagyon alacsony szintű a bemeneti jel, vagy egyáltalán nincs audiojel. Ellenkező esetben a hangszóró károsodhat, ha hirtelen nagy hangerővel szólal meg a lejátszás.
- 24.** A termék tápellátása csak úgy szüntethető meg teljesen, ha kihúzza a tápkábelt a fali aljzatból vagy a termékből. A termék használata közben mindig legyen könnyen hozzáférhető a fali aljzat vagy a termék tápkábele.
- 25.** Próbálja a terméket a fali aljzathoz vagy a hosszabbító kábelhez közel, egy könnyen hozzáférhető helyen elhelyezni.
- 26.** A készülék legfeljebb 35 °C környezeti hőmérséklet esetén üzemeltethető.
- 27. Az ESD-vel (elektrosztatikus károsítás) kapcsolatos tippek** – A termék normális működését megzavarhatja az erős elektromágneses interferencia. Ha ilyen történik, a használati útmutató utasításait követve állítsa alaphelyzetbe a terméket a normális működés folytatásához. Abban az esetben, ha a termék továbbra sem működik, helyezze át a terméket egy másik helyre.
- 28. Akkumulátor**
- 1) Ne tegye ki az akkumulátorokat túlzott hőnek, mint például napsütés, tűz vagy hasonló.
  - 2) Az akkumulátorokat az akkumulátorok ártalmatlanítására vonatkozó környezetvédelmi előírások figyelembe vételével kell ártalmatlanítani.
  - 3) Akkumulátorhasználattal kapcsolatos FIGYELMEZTETÉS – a testi sérülést, anyagi kárt vagy a készülék károsodását okozó akkumulátorszivárgás megakadályozásához:
    - A készüléknek lévő + és - jelöléseknek megfelelően, helyesen tegye be az összes akkumulátort.
    - Ne használjon egyszerre különböző elemeket (régie és új, illetve karbon és alkáli stb.).

- Vegye ki az akkumulátorokat, ha a készüléket hosszabb ideig nem használja.

### **ERP2-re (energiával kapcsolatos termékek) vonatkozó megjegyzés**

A termék megfelel a 2009/125/EK irányelv végrehajtásáról szóló 1275/2008 számú bizottsági rendelet 2. szakaszában található, az elektromos és elektronikus háztartási és irodai berendezések készenléti és kikapcsolt üzemmódban fellépő elektromosáram-fogyasztására vonatkozó környezetbarát tervezési követelményeknek. Ha 60 percgig nem észlel bemenő audiojelet, a készülék automatikusan készenléti üzemmódba kapcsol. A használat folytatásához olvassa el a kezelői kézikönyvet.

### **Fontos megjegyzések:**

A készülék energiatakarékos üzemmódban működik: ha 60 percgig nem kap jelet, a készülék automatikusan készenléti üzemmódba vált, hogy energiát takarítson meg (ERP 2 szabvány). Előfordulhat, hogy a rendszer az alacsonyhangerejű audioforrást nem érzékeli audiojelként: ez hatással van a jelérzékelési képességére, és a készülék automatikusan készenléti üzemmódba válthat. Ebben az esetben a lejátszás folytatásához aktiválja újra az audiojel-átvitelt vagy növelje az audioforrás (MP3-lejátszó stb.) hangerő-beállítását. Ha a probléma továbbra is fennáll, forduljon a helyi szervizközponthoz.

## **Figyelmeztetés**

A berendezést a csökkent fizikai vagy mentális képességekkel rendelkező személyek (beleértve a gyerekeket is), vagy az olyan személyek, akik nem ismerik a berendezést, csak felügyelet mellett vagy a biztonságukért felelő személy által előírt utasítások szerint használhatják. Gyermeknek csak felügyelet mellett használhatják a készüléket. A készülék nem játékszer.

1. A halláskárosodás elkerülése érdekében ne hallgassa a készüléket magas hangerővel huzamosabb ideig, illetve ne növelje hirtelen a hangerőt.
2. Soha ne használja a készüléket felügyelet nélkül. Mindig kapcsolja ki a készüléket, ha nem használja, még akkor is, ha ez csak egy rövidebb időtartam.
3. A készülék nem működtethető külső időzítőről vagy külön távvezérlő-rendszerről.
4. Ha a tápkábel sérült, a veszély elkerülése érdekében cseréltesse ki a gyártóval, a szervizszolgálattal vagy hasonló szakképzett személlyel.
5. A készülék üzembe helyezése előtt ellenőrizze, hogy a rendszer feszültsége megegyezik-e a helyi hálózati áram feszültségével.
6. A terméket ne takarja le (pl. újságpapírral, asztalterítővel, függönnyel stb.) úgy, hogy blokkolja a szellőzőnyílásait. Győződjön meg arról, hogy a készülék felett legalább 20 cm, a készülék oldalánál pedig legalább 5 cm szabad hely van.
7. Ne tegye ki a készüléket párának vagy fröccsenésnek, és ne helyezze olyan tárgyakra, amelyek folyadékkal vannak töltve (pl. váza).
8. A tűz vagy áramütés megakadályozása érdekében ne tegye a készüléket forró helyre, és ne érje eső, nedvesség vagy por.
9. Ne tegye a készüléket vízforrás közelébe (pl. csapok, fürdőkádak, mosógépek vagy úszómedencék). A készülék száraz, stabil felületen legyen.
10. Ne tegye a készüléket erős mágneses mező közelébe.
11. Ne tegye a készüléket erősítőre vagy vevőkészülékre.
12. Ne tegye a készüléket nyirkos helyre, mivel a nedvesség kedvezőtlen hatással van az elektromos alkatrészek élettartamára.
13. Ha a készüléket közvetlenül hidegről megre viszi át, vagy nagyon nyirkos helyre teszi, a lencse belsején nedvesség képződhet. Ebben az esetben a rendszer nem

működik megfelelően. Hagyja a rendszert bekapcsolva körülbelül egy óráig, amíg a nedvesség el nem párolog.

14. Ne próbálja meg vegyi oldószerekkel tisztítani a készüléket, mivel ezek károsíthatják a felületét. Tiszta, száraz vagy enyhén nedves ruhával törölje meg.
15. A tápcsatlakozó kihúzásakor mindig közvetlenül a csatlakozót húzza, soha ne a kábelt.
16. A hálózati csatlakozó megszakítóeszközként szolgál, így a megszakítóeszköznek mindig elérhetőnek kell lennie.



## MEGJEGYZÉS



A készülék megfelel az Európai Közösség rádióinterferenciára vonatkozó követelményeinek.



A készülék kiváló minőségű, újrahasznosítható és újrafelhasználható anyagokból, illetve alkatrészekből készült.



Ha az áthúzott, kerekese szemetesládára szimbólum fel van tüntetve a készüléken, az azt jelenti, hogy a készülék megfelel a 2002/96/EK európai irányelvnek. Kérjük, tájékozódjon az elektromos és elektronikus készülékek helyi szelektív gyűjtésére vonatkozó előírásokról. Cselekedjen a helyi törvényeknek megfelelően, és a kiselejtezett készülékeket gyűjtse elkülönítve a lakossági hulladéktól. A feleslegessé vált készülék helyes kiselejtezésével segít megelőzni a környezetszennyezést és a különféle egészségkárosodásokat.



A termék akkumulátorai megfelelnek a 2006/66/EK európai irányelv követelményeinek, ezért ne kezelje őket háztartási hulladékként. Tájékozódjon a hulladékok szelektív gyűjtésének helyi rendszeréről, mivel a megfelelő hulladékkezelés hozzájárul a környezetszennyezéssel és a különféle egészségkárosodásokkal kapcsolatos következmények megelőzéséhez.

### **Környezetvédelemmel kapcsolatos tudnivalók**

A termék csomagolása nem tartalmaz felesleges csomagolóanyagot. Igyekszünk úgy kialakítani a csomagolást, hogy könnyen szétválasztható legyen a következő három anyagra: karton (doboz), papírmassza (védőelem) és polietilén (zacskó, védő habfólia). A rendszerben található anyagokat erre specializálódott vállalat képes újrafeldolgozni és újrahasznosítani. Tartsa be a csomagolóanyagok, elhasznált akkumulátorok és régi berendezések ártalmatlanítására vonatkozó helyi szabályozásokat. Bizonyos anyagok felvételéhez és lejátszásához hozzájárulás szükséges. Lásd az 1956-os szerzői jogi, illetve az 1958–1972-es, a szellemi tulajdon védelmével foglalkozó törvényt.



A Bluetooth® szó márkajelzés és logó a Bluetooth SIG, Inc. bejegyzett védjegyei, és ezen márkajelzéseket engedéllyel használjuk. Más védjegyek és márkanév a vonatkozó tulajdonoshoz tartoznak.



**Kezelőszervek elhelyezkedése**

Előlnézet

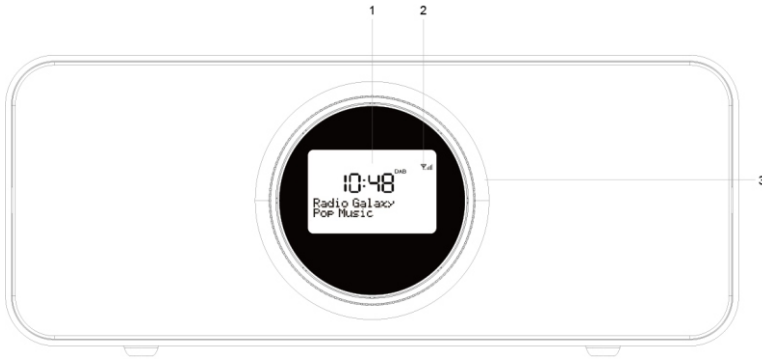

Felülnézet

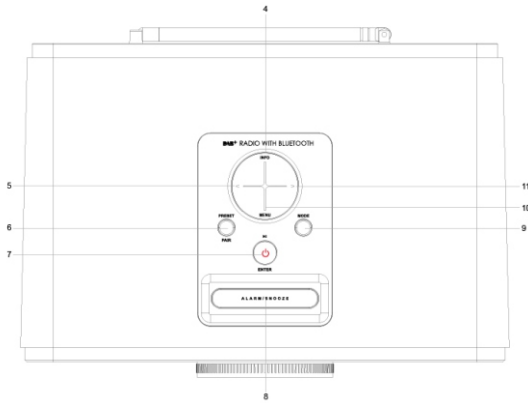

Hátulnézet

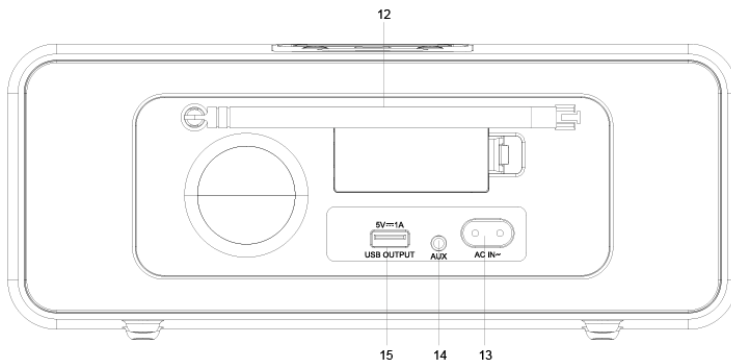

HUNGARIAN

## 1 – LCD kijelző

### 2 – Jelsáv DAB/FM sávokhoz

A csúszkasáv azt jelzi, hogy milyen erős az adás vételi jele: a sávok száma a vétel erősödésével nő.

## 3 – Hangerő-szabályozó gomb

### 4 – INFO gomb

DAB/FM üzemmódban: Bővebb információ az aktuális rádióállomásról.

### 5, 11 – < > gomb

5-1: Nyomja meg a menü vagy a DAB állomások listájának végiggörgetéséhez.

5-2: USB vagy Bluetooth lejátszási üzemmódban nyomja meg az előző/következő zeneszámra ugráshoz.

5-3: FM üzemmódban nyomja meg röviden ezt a gombot az aktuális frekvencia 50 KHz értékkel történő növeléséhez vagy csökkentéséhez. Tartsa lenyomva a gombot az erős vételű állomások automatikus (a megnyomott gomb irányának megfelelő) kereséséhez; találat esetén a keresés megáll, és a készülék automatikusan elkezd lejátszani az elérhető állomást.

### 6 – PRESET/PAIR gomb

**6-1: DAB/FM üzemmódban:** Nyomja meg röviden ezt a gombot a tárolt FM-állomások kiválasztásához. Tartsa lenyomva ezt a gombot a rádióállomás-tárolás üzemmód megnyitásához.

**6-2: Bluetooth üzemmódban:** Tartsa lenyomva ezt a gombot 3 másodpercig az aktuális kapcsolat megszakításához és új párosítás kezdeményezéséhez.

### 7 – (Be-/kikapcsoló) / /ENTER gomb

7-1: Tartsa lenyomva ezt a gombot 3 másodpercig a készülék be- és kikapcsolásához (készenléti állapot be-/ki).

7-2: Bluetooth/USB-lejátszás üzemmódban: az aktuális lejátszás elindítása/szüneteltetése.

7-3: Az aktuális menüpont kiválasztása.

### 8 – ALARM/SNOOZE gomb

8-1: Tartsa lenyomva ezt a gombot az ébresztés beállításához (bármely lejátszási üzemmódban).

8-2: Tartsa lenyomva többször ezt a gombot készenléti üzemmódban az 1. ébresztés és a 2. ébresztés be- és kikapcsolásához.

8-3: A szundi funkció aktiválása ébresztés közben.

### 9 – MODE gomb: a különböző lejátszási üzemmódok kiválasztásához (DAB/FM/Bluetooth/Aux-in/USB).

### 10 – MENU gomb

Nyomja meg ezt a gombot az aktuális üzemmód menülistájának megjelenítéséhez, illetve nyomja meg még egyszer a kilépéshez vagy az aktuális lejátszási üzemmód fő kezelőfelületéhez való visszatéréshez.

**12 – Teleszkópos antenna****13 – AC-aljzat****14 – 3,5 mm-es AUX-IN jack aljzat**



**15 – USB-port** MP3-lejátszáshoz vagy külső USB-tápellátású eszközök töltéséhez.



**Tápellátás**

A készülék áram alá helyezéséhez a mellékelt tápkábel egyik végét csatlakoztassa a készülék hátulján található AC tápaljzathoz, a másik végét pedig egy fali aljzathoz.

A sikeres csatlakoztatás után a kijelző világítani kezd, és a „Time is not set” (Az idő nincs beállítva) üzenet jelenik meg a „Welcome to Digital radio” (A digitális rádió üdvözlí Önti) nyitóképernyő után. Közben az idő számjegyei „00:00” – az idő beállítására figyelmeztetve – villogni kezdenek.

**Általános használat**

- 1. Készenléti állapot BE/KI:** Tartsa lenyomva a  (  /ENTER) gombot 3 másodpercig a készülék bekapcsolásához. Tartsa lenyomva a gombot a készülék készenléti állapotba állításához, ekkor az LCD 1 perc után elsötétül. A képernyő visszakapcsolásához nyomja meg bármely gombot.
- 2. Lejátszás forrása:** Nyomja meg a MODE gombot a lejátszási üzemmódok (DAB/FM/Bluetooth/Aux-in/USB) közötti váltáshoz.
- 3. Belépés a rendszer főmenüjébe:** Az FM/DAB/AUX/USB/Bluetooth lejátszási üzemmódban nyomja meg röviden a MENU gombot; a > vagy < gombbal görgesse végig a menülistát, amíg meg nem találja a „system” (rendszer) lehetőséget; nyomja meg az ENTER gombot a kiválasztott opció megerősítéséhez. A MENU gomb megnyomásával kiléphet az aktuális menüpontból.
- 4. Nyelv beállítása:** Lépjen be a „system” (rendszer) menülistába; a > vagy < gombbal görgesse végig és ellenőrizze az almenüket, majd az ENTER gombbal válassza ki a „language” (nyelv) elemet. A belépés után a > vagy < gombbal válasszon a nyelvlehetőségek közül (Polish (lengyel) / English (angol) / German (német) / Italian (olasz) / Czech (cseh)), az ENTER gombbal erősítse meg a kiválasztást, majd a MENU gomb ismételt megnyomásával lépjen ki a menüpontból.
- 5. Gyári beállítások visszaállítása és szoftververzió:** A gyári beállítások visszaállítása és a szoftververzió menüpont a „system” (rendszer) menülistában található. A kiválasztáshoz kövesse a nyelvbeállítási eljárást.
- 6. Óra beállítása:** Lépjen be a „system” (rendszer) menülistába; a > vagy < gombbal görgesse végig és válassza ki az „idő” lehetőséget, majd lépjen be a „set time/date” (idő/dátum beállítása) felületre, ahol a > vagy < és az ENTER gombbal beállíthatja és megerősítheti az idő- és dátumbeállításokat.

- 7. Ébresztés beállítása:** Az óra beállítása után lépjen be a „system” (rendszer) menülistába, és válassza ki az „alarm” (ébredés) almenüt az ébredési idő beállításához. A > vagy < gombbal válthat az „1. ébredés” és a „2. ébredés” között. A > vagy < és az ENTER gombbal állíthatja be az ébredési időt (óra és perc), az ébredés időtartamát (15 | 30 | 45 | 60 | 90), az ébredés hangforrását (hangjelzés/DAB/FM/USB), az ébredési napokat (daily (naponta) / once (egyszer) / weekdays (hétköznap) / weekends (hétvégén)), illetve az ébredés beállítását (be/ki). Ha kiválasztotta az ébredést és sikeresen beállította az ébredési időt, az ébredési ikon megjelenik a kijelzőn .
- 8. Szundi:** Ébredés közben az ALARM/SNOOZE gomb rövid megnyomása leállítja az ébredést, és aktiválja a szundi funkciót. Az ébredés 10 perc múlva újra megszólal. Szundi üzemmódban az ébredés ikonja , illetve az ébredés ismételt megszólalásáig fennmaradó idő is megjelenik a kijelzőn.
- 9. Alvás:** keresse meg a rendszer almenüjében a „Sleep” (Alvás) opciót, a > vagy < gombbal válassza ki a kikapcsolásig hátralévő időtartamot (ki/15/30/45/60/90), majd az ENTER gombbal hagyja jóvá a kiválasztást. Az alvás aktiválásakor a ikon jelenik meg a kijelzőn .

### Megjegyzések:

1. ECO kivétel: a készülék automatikusan készenléti üzemmódba lép, ha nem használják a fő funkcióit, vagy működés közben 60 percig nem rendeltetésszerűen használják (kivéve FM üzemmódban).
2. Az idő és a dátum automatikusan frissíthető a DAB és az FM (ha elérhető) által sugárzott országos időjelek szinkronizálásával. A „time” (idő) almenü „auto update” (automatikus frissítés) opciója is itt található.
3. Áramkimaradás esetén ellenőrizze újra és szükség esetén állítsa be az időt/ébredést stb., mivel az időkijelzés és ébredés csak akkor működik, ha a fő tápellátás csatlakoztatva van.
4. A megfelelő ébredési hangerő biztosításához a készülék kikapcsolása előtt győződjön meg arról, hogy a hangerő megfelelő.
5. Ébredéskor az ébredés hangereje fokozatosan nő, amíg el nem éri a beállított hangerőszintet. Ébredés közben a harang ikon villog a kijelzőn.
6. Tartsa lenyomva az ENTER gombot 3 másodpercig az ébredés törléséhez, ekkor az ébredés a következő beállított időpontban szólal majd meg. Ha nem állítja le az ébredést, az a beállított ideig szól, majd automatikusan kikapcsol.
7. A készülék az alvási idő letelte után automatikusan kikapcsol.

## A DAB használata

A DAB rádió használata előtt húzza ki teljesen a vezetékes antennát vagy helyezze a készüléket ablak mellé a legjobb vétel érdekében. A rádió a DAB/DAB+ digitális jelvételt támogatja.

## Automatikus keresés

Váltson DAB üzemmódra, majd az első használatkor vagy ha az állomások listája üres, a rádió automatikusan elvégez egy teljes keresést az elérhető állomások feltérképezéséhez. A kijelzőn keresés közben a keresési folyamat, valamint a csatornák száma látható.

Ha a keresés befejeződött, a rendszer beállítja az időt, és elkezd lejátszani az állomáslista első állomását.

Állomás kiválasztásához a < vagy > gombbal görgesse végig az állomáslistát, majd nyomja meg röviden az ENTER gombot a megjelenített állomás beállításához. A „Now playing” (Most hallható) képernyőn az új állomással kapcsolatos információk láthatók.

Ha a készülék nem talál egy állomást sem a keresés során, a kijelzőn a „NO DAB Station” (Nincs DAB állomás) üzenet jelenik meg.

## Manuális hangolás

A normál keresési módszer mellett manuálisan is megkeresheti a kívánt csatornát/frekvenciát. Ez abban az esetben lehet hasznos, ha az antennát úgy állítja be, hogy a lehető legjobb legyen a vétel, és egy konkrét állomást keres az állomáslista frissítéséhez.

1. Nyomja meg a MENU gombot, a > gombbal keresse meg a „manual tune” (manuális hangolás) almenüt, majd nyomja meg az ENTER gombot a kiválasztásához.
2. Nyomja meg a < vagy > gombot egy konkrét csatorna/frekvencia megjelenítéséhez, majd az ENTER gombbal állítsa be a kívánt csatornát/frekvenciát. A kijelzőn valós időben jelenik meg a kiválasztott frekvencia vételi jelerőssége. Az antenna állításával a kijelzőn a vételi jelerősség változása is nyomon követhető.

## Megjegyzések:

1. A digitális TV-khez hasonlóan itt is előfordulhatnak olyan területek, ahol nehéz jó DAB-jelét találni. A műsorszolgáltatók folyamatosan javítják a DAB-lefedettséget, így néhány esetben előfordulhat, hogy várni kell, mielőtt néhány vagy az összes DAB-szolgáltatás elérhetővé válik. Az adott terület lefedettsége ellenőrizhető.
2. Az alábbiak miatt előfordulhat, hogy manuálisan kell elvégeznie a keresést az állomáslista frissítéséhez:
  - 2-1. Új állomás válik elérhetővé.
  - 2-2. Egy állomás megszűnik vagy többé nem elérhető (az állomáslistában az érvénytelen állomások neve előtt egy kérdőjel (?) jelenik meg).

- 2-3. Ha az eredeti kereséskor a vétel nem volt megfelelő (pl. az antenna nem volt kihúzva), mivel ilyenkor előfordulhat, hogy az elérhető állomások listája üres vagy hiányos lesz.
- 2-4. Ha egyes állomások gyenge vétele miatt a hang szakaszos, és csak a jó jelerőséggel rendelkező állomásokat kívánja hozzáadni a listához.
3. Teljes keresés megismétléséhez nyomja meg röviden a MENU gombot a menü megjelenítéséhez, majd az ENTER gomb rövid megnyomásával válassza ki a Full Scan (Teljes keresés) lehetőséget.



**Fontos:** Ahogy a fenti kezelőfelületen is, a nagyobb négyzet az audiominőség küszöbértékét jelöli – ha a négyzetek által jelölt jelerőség ezen küszöbérték alá esik, az audiominőség romlik. Ilyen esetben próbáljon meg átváltani egy másik állomásra.

#### **A listában szereplő, de nem elérhető állomások eltávolítása**

1. Nyomja meg a MENU gombot, a > vagy < gombbal keresse meg a „Prune” almenüt, majd nyomja meg az ENTER gombot a Prune opció kiválasztásához.
2. A > gombbal válassza ki a Yes (Igen) lehetőséget, majd nyomja meg az ENTER gombot a törlés megerősítéséhez.

**Megjegyzés:** ez a művelet minden érvénytelen, a neve előtt kérdőjellel (?) rendelkező állomást eltávolít az állomáslistából.

#### **Állomásmemória**

A készülék 20 DAB állomást képes tárolni, amelyek mindegyike bármikor, könnyedén előhívható.

1. Kedvenc állomásának behangolásakor tartsa lenyomva a PRESET gombot, amíg a kijelzőn meg nem jelenik a programszám; a > vagy < gombbal válassza ki a memóriahely számát, majd az ENTER gombbal hagyja jóvá a beállításokat.
2. Elmentett állomás előhívásához nyomja meg röviden a PRESET gombot a memóriaprogram megnyitásához; a > vagy < gombbal válassza ki a kívánt állomást; majd az ENTER gombbal válassza ki és indítsa el az állomás lejátszását.

## Az éppen hallható zeneszámmal kapcsolatos információk megjelenítése a képernyőn

Egy állomás lejátszása közben a képernyőn megjelenik az állomás neve, valamint a csatorna által megadott DLS (*Dynamic Label Segment, azaz dinamikus címkeszegmens*) információ, mint például a program neve, a zeneszám címe és az elérhetőségek. A hosszú (16 karakternél hosszabb) DLS-információk végigfutnak a kijelzőn.

## További információk megtekintése

Az INFO gomb megnyomásakor a következő információk jelennek meg a kijelzőn egymás után (a sor végére érve az első információ jelenik meg újra): DLS szöveg, DL Plus információk (ez csak akkor jelenik meg, ha megadta az állomás), jelerősség, program típusa, együttes neve, csatorna száma/frekvenciája, jelhibaarány, bitsebesség, kódok/DAB-variáns, idő és dátum.

**Megjegyzés:** A DL Plus információk olyan kiegészítő információk, amelyeket az állomások adnak meg, és ideiglenesen tárolhatók a rádióban.

## Dinamikus tömörítési tartomány (DRC)

Ez a funkció csökkenti az adás lehangosabb és leghalkabb hangja közötti különbséget. Magyarul a halk hangokat viszonylag felerősíti, míg a hangos hangokat viszonylag lehalkítja.

**Megjegyzés:** A DRC csak akkor működik, ha azt az adott állomás műsorszolgáltatója engedélyezi.

A DRC-beállítások módosításához a MENU gombbal válassza ki a DRC-opciót, majd nyomja meg az ENTER gombot a DRC-almenübe való belépéshez. A > vagy < gombbal válasszon az elérhető lehetőségek közül: DRC ki, magas, alacsony.

1. DRC ki: DRC kikapcsolva.
2. DRC magas: A DRC be van kapcsolva, ezt az alapértelmezett beállítást zajos környezetben ajánlott használni.
3. DRC alacsony: A DRC beállítása a normál szint felére.

## Az FM használata

Az FM-rádió üzemmódban az FM-sávban (87,5–108 MHz) fogható analóg rádiók hallgathatók, emellett a készülék az állomás RDS- (rádióadat-rendszer, ha elérhető) információit is megjeleníti.

1. Teljesen húzza ki a teleszkópos antennát, majd a MODE gombbal váltson FM üzemmódba.
2. Tartva lenyomva a < vagy > gombot az elérhető állomások automatikus (a megnyomott gomb irányának megfelelő) kereséséhez; a keresés megáll, és a készülék automatikusan elkezd lejátszani az először megtalált állomást.

3. A < vagy > gombbal finomhangolhatja a rádiófrekvenciát 50 KHz-es léptékkal.
4. A készülék legfeljebb 20 FM-állomást tud tárolni. Az állomások tárolásához kövesse a kézikönyv DAB részére vonatkozó leírást.
5. Ha a vétel túl gyenge vagy az állomás zajos, próbáljon meg javítani a vételen a teleszkópos antenna állításával, vagy a jobb vétel érdekében helyezze közelebb a rádiót az ablakhoz. Próbáljon áthangolni egy másik FM-állomásra.

### **Az éppen hallható zeneszámmal kapcsolatos információk és RDS**

1. FM-rádió lejátszása közben a képernyőn az állomás frekvenciája, vagy ha az RDS-információ elérhető, akkor az állomás neve és esetleges további „rádiós szöveg” információk jelennek meg. Ha nincs elérhető információ, akkor csak a frekvencia és a „No Radio Text” (Nincs rádiós szöveg) üzenet jelenik meg.
2. Az adással kapcsolatos további információk megtekintéséhez nyomja meg többször az INFO gombot, ekkor a következő információk jelennek meg a kijelzőn egymás után (a sor végére érve az első információ jelenik meg újra): RDS RadioText, programtípus, frekvencia, idő és dátum.

### **Bluetooth használata**

A készüléket Bluetooth funkcióval látták el, amellyel más Bluetooth eszközökről (pl. okostelefonok, laptopok, számítógépek stb.) audiotartalom játszható le vezeték nélkül.

1. Kapcsolja be a készüléket, vagy a MODE gombbal válassza ki a Bluetooth üzemmódot. A kijelzőn a „Bluetooth disconnected” (Bluetooth lecsatlakoztatva) üzenet jelenik meg, amely azt jelenti, hogy a készülék párosításra kész.
2. Engedélyezze a Bluetooth funkciót Bluetooth eszközén (ezzel kapcsolatban olvassa el az eszköz felhasználói kézikönyvét), majd keresse meg és ellenőrizze az elérhető Bluetooth eszközök listáját az eszközön. Válassza ki a „BP HR50DAB” párosítási nevet a párosítási nevet a listáról. Amennyiben az eszköz POP jelszót kér, adja meg a „0000” számsort.
3. Sikeres párosítás után a „Bluetooth connected” (Bluetooth csatlakoztatva) üzenet jelenik meg a képernyőn; a zenét eszközén kell kiválasztania és lejátszania, a készülék pedig vezeték nélküli módon lejátsza a továbbított audiotartalmat.
4. A lejátszás a ►/ENTER gomb rövid megnyomásával szüneteltethető vagy folytatható.  
A következő zeneszámmra a > gombbal, az előző zeneszámmra a < gombbal ugorhat.
5. Folyamatban lévő kapcsolat bontásához és új párosítás kezdeményezéséhez tartsa lenyomva a PAIR/PRESET gomb 3 másodpercig.



**Megjegyzések:**

- a. A Bluetooth funkcióval rendelkező eszközök 2,402 és 2,480 GHz között továbbítják a jeleket az ISM-sávban (ipari, tudományos és egészségügyi). Interferenciát például az azonos sávban működő WLAN-hálózatok, DAB rádiók, vezeték nélküli telefonok vagy mikrohullámú sütők okozhatnak.
- b. A Bluetooth hatótávolsága a környezettől, valamint a használt készüléktől függően kb. 10 méter. A hatótávolságon kívül a kapcsolat megszakad, a hang pedig szakaszos lesz. A hatótávolságon belülre visszatérve a lejátszás folytatódik.
- c. A különböző eszközgyártók, típusok és szoftververziók miatt nem garantálható a teljes funkcionalitás.
- d. Egyszerre csak egy lejátszóegység csatlakoztatható a készülékhez. Ha a készülék már csatlakoztatva van egy másik lejátszóegységhez, a párosítási név nem jelenik meg az elérhető Bluetooth eszközök listáján.
- e. Az eszköz gyártójától függően előfordulhat, hogy újra el kell végeznie a regisztrálást (PÁROSÍTÁS) az eszköz csatlakoztatásához a ki- és bekapcsolás stb. után.
- f. A hangadatok küldéséhez a Bluetooth funkciónak bekapcsolva kell maradnia a lejátszón (lásd a lejátszó használati útmutatóját).
- g. Ha hívás érkezik a lejátszóként használt mobiltelefonra, a zenelejátszás megszakad. A hang azonban nem hallható a hangszórón. A hívás befejezése után az eszközök újra összekapcsolódnak, és folytatódik a lejátszás.
- h. Ha a kapcsolat megszakadt, az imént ismertetett utasítások szerint párosítsa ismét az eszközt.

**AUX-IN használata**

AUX IN üzemmódban külső forrásról (pl. MP3-lejátszó) játszhat le zeneszámokat.

Dugja a (mellékelt) 3,5 mm-es audiokábel egyik végét a lejátszó fejhallgató- vagy jack vonalkimenetébe, a másik végét pedig a készülék hátulján található AUX-IN jack bemenetbe. A MODE gombbal váltson AUX IN üzemmódra, válassza ki és indítsa el a lejátszani kívánt zeneszámot a lejátszón, ekkor a hang a készülékből lesz hallható.

**Megjegyzések:**

- a. Ha a külső eszköz jack vonalkimenetéhez csatlakozik, csak a készüléken kell szabályozni a hangerővezérlést. Ha a külső eszköz jack fejhallgató-kimenetéhez csatlakozik, előfordulhat, hogy az ideális hangerő-beállításához a hangerőt a külső eszközön, valamint a készüléken is szabályoznia kell.
- b. Ne felejtse el kikapcsolni a külső eszközt sem a lejátszás befejezése után.

### USB-lejátszás

A készülék USB-s MP3-lejátszási funkcióval szerelt, amelynek köszönhetően USB-tárolóeszközön található, MP3 formátumú zeneszámait is hallgathatja. A lejátszás előtt másolja át az MP3-formátumú zenefájlokat az USB-tárolóeszközre. Ezután a MODE gombbal válassza ki az USB üzemmódot. Csatlakoztassa az USB-eszközt a készülék hátsó paneljén található USB-porthoz. A készülék automatikusan beolvassa, majd néhány másodperc után elkezd játszani az MP3-zeneszámokat.

USB-lejátszási üzemmódban nyomja meg a **▶** gombot a lejátszás szüneteltetéséhez, ekkor a „**Playing**” üzenet eltűnik a kijelzőről; a következő zeneszámra a > gombbal, az előző zeneszámra a < gombbal ugorhat.

Az USB-eszköz eltávolításához állítsa le a lejátszást, és finoman húzza ki az eszközt az USB-portból.

### Megjegyzések:

- USB-kábelhosszabbító használata nem javasolt az USB-eszköz USB-porthoz való csatlakoztatásához, ugyanis az befolyásolja a jelátvitelt és szakaszos hangzást okozhat.
- A készülék legfeljebb 16 GB-os USB-eszközt támogat.

### Töltés USB-n keresztül

A készülék USB-töltési funkcióval is rendelkezik (használja a készülék hátsó paneljén található, MP3-lejátszáshoz használt USB-portot), amellyel más USB-eszközök tölthetők. A készülék USB-töltési teljesítménye 5 V / 1 A. A töltés előtt ellenőrizze a csatlakoztatni kívánt eszköz tápellátására vonatkozó specifikációit.

Az eszköz USB-tápkábelének egyik végét csatlakoztassa az eszközhöz, a másik végét pedig a készülék USB-portjához. Ekkor a készülék – a sikeres csatlakoztatás után – elkezd tölteni az eszközt. Figyelje eszközén a töltést jelző fényt vagy szimbólumot annak ellenőrzéséhez, hogy a töltés sikeresen elindult-e.

### Hibaüzenetek

Üzenet	Leírás
<b>DAB üzemmód</b>	
No DAB Station (Nincs DAB-állomás)	A területen nincs DAB-közvetítő állomás. Nincsenek elérhető DAB-állomások – ellenőrizze az antennát.
Not available (Nem elérhető)	A listában szereplő állomás nem található.
Signal error (Jelhiba)	A DAB-jel megszakadt.

(No name) (Nincs név)	Az aktuális állomás nem sugároz azonosítónevet.
?	Érvénytelen lista
Signal error (Jelhiba)	A DAB-jel megszakadt.
<b>FMüzemmód</b>	
No Radio Text (Nincs rádiós szöveg)	Nem érhető el RDS szöveges információ az adott állomáshoz.
No PTY (Nincs PTY)	Nem érhető el RDS programtípus-információ.
No Name (Nincs név)	Nincs elérhető RDS-állomásnév.

### Hibaelhárítás

Probléma	Ok	Intézkedés
Nincs hang	A hangerő túl alacsony	Növelje a hangerőt
Gyenge hangminőség Rádió üzemmódban	A rádiójel túl gyenge	Próbálja meg beállítani az antenna helyzetét.
FM: Sistergés DAB: szakadozó hang DAB: „No stations available” (Nincsenek elérhető állomások) üzenet	Gyenge jelerősség	Ellenőrizze/állítsa be az antennát. Helyezze a rádiót az ablak mellé a jobb vétel érdekében. Keressen újra állomásokat.
Nincs audiojel Bluetooth kapcsolaton keresztül	Nincs audiojel Bluetooth kapcsolaton keresztül	Ellenőrizze, hogy él-e a kapcsolat. Szükség esetén párosítsa újra a hangszórót az audioforráshoz.
	A hangerő túl alacsony	Növelje a hangszóró hangerejét Növelje az audioforrás hangerejét.

A Bluetooth nem csatlakoztatható	A párosítás nem működik	Ellenőrizze, hogy az audioforrás támogatja-e az A2DP protokollt.
	Az audioforrás ki van kapcsolva	Kapcsolja be az audioforrást
	A Bluetooth funkciója ki van kapcsolva.	Kapcsolja be a az audioforrás Bluetooth funkcióját.
	Az eszköz nem támogatja a Bluetooth-verziót	Próbáljon meg másik Bluetooth eszközt használni a lejátszáshoz.
Gyenge hangminőségű Bluetooth® eszköz	A Bluetooth eszköz majdnem a készülék hatótávolságán kívül van.	Helyezze közelebb a Bluetooth eszközt a készülékhez.

### MŰSZAKI JELLEMZŐK

Tápadapter (mellékelve)	Bemenet: Váltóáram, 100–240 V, 50/60 Hz
	USB töltési teljesítménye: Egyenáram, 5 V = 1 A
Áramfogyasztás	24 W
Áramfogyasztás készenléti állapotban	<1 W
DAB-frekvencia	174,928–239,2 MHz
FM-frekvencia	87,5–108 MHz
Használható USB-formátumok	2.0 (legfeljebb 16 GB-ig)
Bluetooth-támogatás	V2.1 + EDR
Bluetooth hatótávolsága	legfeljebb 10 méter
Protokollok	A2DP 1.2
Működési hőmérséklet	0 °C – +35 °C
Működési páratartalom	20–80%

(A fenti műszaki adatok előzetes bejelentés nélkül frissülhetnek)



*Enjoy it.*

Competence Centre Audio  
2N-Everpol Sp. z o.o.  
ul. Puławska 403A  
02-801 Warsaw, Poland  
phone: +48 22 331 99 59  
e-mail: [info@everpol.pl](mailto:info@everpol.pl)  
[www.blaupunkt.com](http://www.blaupunkt.com)

W przypadku pytań lub problemów  
prosimy o kontakt z naszym serwisem.  
In case of questions or problems  
please contact our service.  
Tel. 00 48 22 331 99 53  
E-mail: [info@blaupunkt-audio.pl](mailto:info@blaupunkt-audio.pl)

Wszelkie prawa zastrzeżone. Wszystkie nazwy marek są zarejestrowanymi  
znakami towarowymi należącymi do odpowiednich podmiotów.  
Dane i parametry techniczne mogą ulec zmianie bez wcześniejszego uprzedzenia.

All rights reserved. All brand names are registered trademarks of their  
respective owners. Specifications are subject to change without prior notice.